

# BAND 25/26 1990

Festschrift Ľubomir Ďurovič  
zum 65. Geburtstag

WIENER  
SLAWISTISCHER  
ALMANACH

## HERAUSGEBER

Aage A. Hansen-Löve  
Tilman Reuther

## REDAKTIONSKOMITEE dieses Bandes:

Alla Binder  
Fiona Björling  
Miloslava Slavičková  
Terho Paulsson

*Das Redaktionskomitee dankt Herrn Prof. Dr. Werner Lehfeldt und  
Herrn Prof. Dr. Igor Mel'čuk für die Zusammenarbeit und Hilfe bei der  
Vorbereitung dieser Festschrift.*

## EIGENTÜMER UND VERLEGER

Gesellschaft zur Förderung slawistischer Studien (Wien)

## REDAKTIONSADRESSE

Gerlgasse 3/6, A-1030 Wien

## DRUCK

E. Zeuner  
Buch- und Offsetdruck  
Peter-Müller Str. 43  
D-8000 München 50

© Gesellschaft zur Förderung slawistischer Studien  
Alle Rechte vorbehalten

ISSN 0258-6819



Z. Fuzoni

## I N H A L T

Ľubomír Ďurovič 65 years	9
A bibliography of the publications by Ľubomír Ďurovič	13
Ю. Д. Апресян (Москва), Словарная фиксация синтаксических свойств лексем: взаимодействие словаря и грамматики	31
Milan Bříly (Lund), The Case 'Jakobson vs. Kuryłowicz' Dismissed	53
Улла Биргергорд (Упсала), Латино-славянский словарь Славинецкого: памятник встречи двух культур	71
Henrik Birnbaum (Los Angeles), More on the Place of Slovak Among the Slavic Languages	89
Vincent Blanár (Bratislava), Podmienky a predpoklady vývinu spisovnej slovenčiny	101
Andrzej Bogusławski (Warszawa), What's in a phonological syllable? Universal constraints on the composition of syllables and the Slavonic data	111
Michael S. Flier (Los Angeles), Sonorant Cluster Variation in Russian	127
Kristian Gerner (Lund), The Return of Belorussia and the Ukraine	145
Альф Граннес (Берген), Морфосинтаксическое варьирование в объектном предикативе в русском литературном языке XIX века	161
A.G.F. van Holk (Groningen), Syntactic Operators in a Geometric Model of Linguistic Structure	183
Ján Horecký (Bratislava), Terminologizácia a determinologizácia v slovenčine	201



<b>Alois Jedlička</b> (Prahа), Zur Rezeption der Prager Schule im Bereich der Standardologie	205
<b>О.А. Князевская</b> (Москва), Древнерусские дополнения в рукописи № 14 Типографского собрания (Центральный государственный архив древних актов. Москва)	217
<b>Miroslav Komárek</b> (Olomouc), Zur modalen Funktion der Adjektive <i>rád/nerad</i> im Tschechischen	233
<b>Ján Komorovský</b> (Trenčín), <i>The Sacred—Profane in the Archaic Beliefs of the Slavs</i>	237
<b>August Kovačec</b> (Zagreb), Le système prosodique à quatre tons dans quelques parlers kaškaviens	247
<b>Roman Laskowski</b> (Göteborg), The Category of Case in Idiolects of Polish Children in Sweden	257
<b>Werner Lehfeldt</b> (Konstanz), Zur Stellung des "Russisch = Deutschen Wörterbuchs" von I.Ja. Pavlovskij in der russischen Lexikographie des 19. Jahrhunderts	275
<b>Ladislav Matejka</b> (Ann Arbor), N.S. Trubetzkoi's Concepts of <i>Language Unions and Cultural Zones</i>	291
<b>Igor Mel'čuk</b> (Montreal), Where and How to State Some Generalizations in Morphology	299
<b>Арто Мустайоки</b> (Хельсинки), Унифицируются ли числовые подпарадигмы ударения русских существительных на -á?	311
<b>Хем Чандра Панде</b> (Нью Дели), Поссесивность, виды принадлежности и бытийность	327
<b>Thore Pettersson</b> (Lund), Vowel reduction and stress in Russian. Some considerations on behalf of Avanesov's concept of strong and weak phonemes	337
<b>Наталья Подольская</b> (Москва), Символы в лингвистике	351

<b>Rudolf Růžička</b> (Leipzig), Über Syntax und Semantik russischer Gerundien (Adverbialpartizipien, Deepričastija)	361
<b>Gerald J. Sabo</b> (Cleveland, Ohio), Lenten Sermons by Slovak Franciscans of the Eighteenth Century	379
<b>Petr Sgall</b> (Praha), On Slovak and Czech Contributions to Linguistic Typology	397
<b>George Y. Shevelov</b> (New York), Czech ( <i>i</i> )hned, Slovak ( <i>i</i> )hned' 'at once'	411
<b>Anders Sjöberg</b> (Stockholm), кѣле and хѣръ in the birch bark letters. An alternative explanation	421
<b>Zusanna Topolińska</b> (Warszawa), Instrumental: case form and case function	427
<b>Dean S. Worth</b> (Los Angeles), The Birchbark Letters in Time and Space	439
<b>В. М. Живов</b> (Москва), Языковая ситуация Петровской эпохи и возникновение русского литературного языка нового типа	451

It is not clear from the text whether the author is referring to the same set of variables as in the previous section, or if there are additional variables. The text is somewhat ambiguous, but it seems to be discussing the relationship between the variables and the model. The author mentions that the variables are "not independent" and that they are "interrelated". This suggests that the variables are not independent, and that they are interrelated. The author also mentions that the variables are "not normally distributed", which is a common assumption in many statistical models. The author then discusses the implications of these findings for the model, and suggests that the model may be misspecified. The author concludes by stating that the results are "inconclusive" and that further research is needed.

## TABULA GRATULATORIA

<i>Erik Adrian</i>	<i>Sven Gustavsson</i>
<i>Jurij D. Apresjan</i>	<i>Irina Handamirov</i>
<i>Milan Bšlý</i>	<i>Maja Hemberg</i>
<i>Alla Binder</i>	<i>André van Holk</i>
<i>Ulla Birgegård</i>	<i>Ján Horecký</i>
<i>Henrik Birnbaum</i>	<i>Institutt for språk og litteratur</i> <i>Universitetet i Tromsø</i>
<i>Martina Björklund</i>	<i>Hillevi &amp; Gunnar Jacobsson</i>
<i>Fiona Björling</i>	<i>Elena Jasova</i>
<i>Vincent Blanár</i>	<i>Georg Jaugelis</i>
<i>Andrzej Bogusławski</i>	<i>Alois Jedlička</i>
<i>Jan Brodal</i>	<i>Peter Alberg Jensen</i>
<i>Carin Davidsson</i>	<i>Kjell Johansson</i>
<i>Tadeusz Dziechciowski</i>	<i>Kurt Johansson</i>
<i>Erik Egeberg</i>	<i>Knud Jordal</i>
<i>Michael S. Flier</i>	<i>René Karpin</i>
<i>Ulla-Britt Frankby</i>	<i>Klas-Göran Karlsson</i>
<i>Boris Frolov</i>	<i>Lennart Kjellberg</i>
<i>Arne Gallis</i>	<i>O.A. Knjazevskaja</i>
<i>Kristian Gerner</i>	<i>Miroslav Komárek</i>
<i>Alf Grannes</i>	<i>Ján Komorovský</i>

<i>August Kovačec</i>	<i>Grethe &amp; Thore Pettersson</i>
<i>Ingemar Larsson</i>	<i>Natalija Podol'skaja</i>
<i>Roman Laskowski</i>	<i>Per Restan</i>
<i>Werner Lehfeldt</i>	<i>Rudolf Růžička</i>
<i>Marja Leinonen</i>	<i>Birgit Rønne</i>
<i>Bengt A. Lundberg</i>	<i>Gerald J. Sabo</i>
<i>Barbara Lönnqvist</i>	<i>Bengt Samuelson</i>
<i>Ladislav Matejka</i>	<i>Petr Sgall</i>
<i>Igor Mel'čuk</i>	<i>George Y. Shevelov</i>
<i>Arto Mustajoki</i>	<i>Anders Sjöberg</i>
<i>Irina Müller</i>	<i>Jens Skov-Larsen</i>
<i>Peter Ulf Møller</i>	<i>Miloslava Slavíčková</i>
<i>Barbro Nilsson</i>	<i>Miodrag Stankovski</i>
<i>Kerstin Nyström</i>	<i>Eigil Steffensen</i>
<i>Jen. Nørgaard-Sørensen</i>	<i>Carl Stief</i>
<i>Janina Orlov</i>	<i>Siri Sverdrup Lundén</i>
<i>Hem Chandra Pande</i>	<i>Hannu Tammola</i>
<i>Maria &amp; Terho Paulsson</i>	<i>Mijo Tomašević</i>
<i>Olof Paulsson</i>	<i>Zuzanna Topolińska</i>
<i>Jaroslav Vincenc Pavlík</i>	<i>Barbara Törnqvist-Plewa</i>
<i>Věra Pavlíková</i>	<i>Siv Wesslén</i>
<i>Ruth och Kjell Persson</i>	<i>Dean S. Worth</i>
<i>Bo Petersson</i>	<i>Viktor M. Živov</i>

## ĽUBOMÍR ĎUROVIČ 65 YEARS

Sixty-five years of life in 20th century Europe is a very long time in terms of participation in modern history. This is especially true for a Central European like Ľubomír Ďurovič. His life has indeed been influenced by history.

Ľubomír Ďurovič was born on February 9th, 1925, in the village of Važec in Slovakia. His father was a Lutheran clergyman, which in the Slovak context meant belonging to a minority, although an influential one. In 1925 Slovakia was part of the first Czechoslovak republic and still an agrarian country with much folkloristic picturesqueness and ethnic diversity. In the preludes to WWII Slovakia became a semi-independent state under German protection. Ľubomír Ďurovič was then twelve, old enough to understand but young enough to be saved from taking active part in the war. After the revolts in 1944 he worked for the resistance. Having matriculated in 1944 the now 19-year old student started his studies of Russian, Slovak and general linguistics at the Bratislava University. At the university he met the great slavist Aleksandr Isačenko, who had had a position in Bratislava since 1941. Immediately after the war Isačenko became full professor and one of the initiators of the Bratislava Structuralist Linguistic Circle. So the Bratislava University offered a good milieu for a young gifted student of Slavic languages and general linguistics. The contacts with Isačenko influenced Ľubomír Ďurovič in very many respects and resulted in a lifelong friendship and cooperation. But Ľubomír Ďurovič had other famous teachers as well. During the academic year 1947-48 he studied at the Charles University in Prague under Mukařovský, among others.

The political changes in 1948 made Czechoslovakia an integral part of the Socialist block. This of course affected the life of Ľubomír Ďurovič immensely. The possibilities of choice became more limited. In this context the choice of slavistics as his main field of studies was to a certain extent a lucky one. The demand for good russianists became enormous. Under the guidance of Aleksandr Isačenko and together with other pupils of his, Ľubomír Ďurovič vigorously took part in the building up of Russian studies both in the schools and at the universities and teaching colleges. Owing to this effort Czechoslovakia had, by the 1950s, the strongest russianists outside the Soviet Union.

As early as 1948, Ľubomír Ďurovič published his first scholarly contribution, a review of a Czech-Russian dictionary, in the journal *Ruština v škole*, founded by A. Isačenko. His bibliography for the following years shows his interest in the study of Russian and Slovak, including contrastive studies between these two languages. In 1952 the dictionary *Príručný slovník rusko-slovenský* was published, of which Ľubomír Ďurovič is one of the co-authors. He has stated many times afterwards that to work on a dictionary is a form of slavery, but a necessary step in the education of every slaviciest. In 1955 Ľubomír Ďurovič defended his first *magnum opus*, his candidate thesis, which was published in Bratislava in 1956 under the title *Modálnosť, Lexikálno-syntaktické vyjadrovanie modálnych a hodnotiacich vzťahov v slovenčine a ruštine*. In 1956 Ľubomír Ďurovič was also appointed docent of Russian at the university. In the early sixties he wrote his second *magnum opus*, *Paradigmatika spisovnej ruštiny*. Both works are written in Slovak which makes them less widely known than they ought to be. Both books have a theoretical depth which preserves their relevance.

Ľubomír Ďurovič made his first contacts with Scandinavia back in the early fifties. After some complications he was granted a Norwegian scholarship for the academic year 1949-50. In Norway he learnt Norwegian and studied linguistics. After returning to Slovakia he married Ľudmila in 1951. In 1957 he also spent two months in Moscow working in archives and libraries. The Norwegian experience probably prompted him to apply for the lectureship in Czech in Uppsala and Stockholm in 1966. During his period as a lecturer we got to know Ľubomír Ďurovič as an enthusiastic teacher and a very stimulating partner in discussions. He had then already been appointed Secretary-General for the Sixth International Congress of Slavists, which was to take place in Prague in August 1968. In 1967 he had been appointed full professor of Russian in Bratislava, but the firm position he, in his capacity as Secretary-General for the Congress of Slavists, took against the invasion of Czechoslovakia in August 1968 prevented him from taking up the duties of this appointment. And when in 1970 the Minister of Education in Slovakia gave no answer to his enquiry as to the possibility and desirability of his continued appointment at the University of Bratislava under the new circumstances - at that point Ľubomír Ďurovič and his family made the decision to stay in Sweden. In 1972 Ľubomír Ďurovič was appointed full professor of Slavic languages, especially Russian, at the University of Lund.

The decision to stay in Sweden also meant a partial scientific reorientation for Ľubomír Ďurovič. From his bibliography it is easy to see that

this reorientation involved a more slavistic profile. One can mention articles such as "Otnositel'noe prilagatel'noe v slavjanskich jazykach" (1972), "Tipologija flektivnoj osnovy v slavjanskich jazykach" (1973), "Polish pięciu vs Slovak päť" (1977), "The Numerals in Serbo-Croatian" (1985), etc. A special field of interest which emanates directly from the Swedish context is the study of the language of Yugoslav children in Sweden, the so-called JUBA-project. This project has resulted in a series of publications.

Very near to Ľubomír Ďurovič's heart is the study of the rich history of Swedish slavistics. As early as the sixties he became acquainted with the rich collections of Slavic manuscripts, books and other materials in the libraries and archives of Uppsala and Stockholm, and this prompted him to organize a first conference on this topic in Lund in 1975. The conference is documented both in Swedish and in Russian: *Kring den svenska slavistikens äldsta historia* and *Očerki po rannemu periodu slavjanovedenija v Švecii* (= *Slavica Lundensia* 3 and 3p). The next conference on this topic was held in Uppsala in 1983. Ľubomír Ďurovič's contribution to this conference "Källorna till Groenings Rossijskaja Grammatika" (1984) and his ardent interest in the Swedish contributions to the description and codification of the early Modern Russian literary language led in fact to a third conference in Fagerudd, Uppsala and Stockholm in May 1989, where specialists from eight countries discussed "Dolomonosovskij period russkogo literaturnogo jazyka". The contributions to this conference will be published in a new series by the Royal Academy of Letters, History and Antiquities called *Slavica Suecana*, of which Ľubomír Ďurovič will be one of the two editors.

But nearest to Ľubomír Ďurovič's heart is probably the study of Slovak and Slovak culture. A series of articles from this period are devoted to problems of the Slovak language and culture. He has thus never given up his position as a Slovak scholar.

During his years in Sweden Ľubomír Ďurovič has taken a very active part in Swedish, Nordic, and international slavistic life by organizing and participating in various conferences and symposia, by giving guest lectures, by being opponent of doctoral theses etc. He will also lead the next Nordic meeting of slavists in 1990. As one of three editors of the international journal *Russian Linguistics* since Isačenko's death in 1978 he has helped to create deeper contacts between the russianists of the world, a task which in the last few years has been made easier by the policy of *perestrojka* and *glasnost'* in the Soviet Union.



The history of Central Europe in the 20th century has changed the life of many people drastically, including the life of Ľubomír Ďurovič and his family. As a matter of fact he and his family have led two different lives. But at the same time Ľubomír Ďurovič's deep devotion to the study of the Slavic languages and cultures has kept his two lives together. His life in Sweden has not been the life of an exile. He has been far too active for that. Now, when his third life is coming nearer, the free life of the retired scholar, we, his friends and contributors to this Festschrift, wish only to express our sincere hope that Ľubomír Ďurovič will have many more years of unbroken scholarly activity in both his home countries.

*Sven Gustavsson*

*Anders Sjöberg*

A bibliography of the publications  
by Ľubomír Ďurovič

1948

(Review:) Чешско-русский словарь под редакцией проф. П.Г. Богатырева, *Ruština v škole* I, 47-49.

1949

(Reviews:) Ako sa prekladať nemá! (A. Serafimovič, *Železná riava*, transl. by Ján Poničan), *Ruština v škole* I, 143-146.

Dobrá príručka scénickej ruskej výslovnosti (Г. Винокур, Русское сценическое произношение, Москва, 1948), *Ruština v škole* I, 148.

1950

K otázke neohybných častok reči v slovenčine, *Jazykovedný sborník Slovenskej akadémie vied a umení* IV, 113-139.

\*

Per Krohg, *Slobodný rozhlas*, č. 3, 17-18.

\*

(Reviews:) Ešte raz o "Železnej riave", *Ruština v škole* II, 79-80.

Metodika ruštiny v časopise "Русский язык в школе", *Ruština v škole* II, 133-134.

1951

Dobre, *Slovenská reč* XVI, 293-297.

\*

Podstatné meno v ruštine a materčine, *Ruský jazyk* II, 73-76; 106-109.

\*

(Review:) Известия Академии Наук СССР, Отделение литературы и языка IX, *Jazykovedný sborník Slovenskej akadémie vied a umení* V, 276-280.

1952

(et alii:) *Průručný slovník rusko-slovenský*, pod red. A. V. Isačenka, 538 pp.

\*

Přídavné meno v ruštině a materčine, *Ruský jazyk II*, 298-302.

\*

(Review:) Slovensko-ruský slovník A. V. Isačenka, *Jazykovedný sborník Slovenskej akadémie vied a umení VI*, 129-133.

1953

Homonymá v slovníku, in: *Lexikografický sborník, Materiály z I. celoštátnej konferencie ča. lexikografov v Bratislave*, 63-75; 80-81.

\*

Neohybné časti reči v ruštině a v materčine, *Ruský jazyk III*, 110-113.

Pred úpravou slovenského pravopisu, *Slovenská reč XVIII*, 357-359.

\*

(Review:) Akademická gramatika ruštiny (Грамматика русского языка I, Москва, 1952), *Sovětská věda - Jazykověda III*, 66-75.

1954

Práca so slovníkom v ĽKR, *Ľudové kurzy ruštiny*, č. 8-9, 5-7; č. 10, 5-8.

1955

*Ruština. Učebnica pre Ľudové kurzy ruštiny II*, Martin, 138 pp.; 2nd edition, ib. 1956.

\*

Produktívnosť, *Ruský jazyk V*, č. 1, 5-9.

O vyučovaní produktívnych a neproduktívnych javov, *Zprávy jazykového odboru (Slovenský stenografický a jazykový ústav v Bratislave)*, roč. II, č. 5-6, 70-74.

Desať rokov rusistiky na Slovensku, *Sovětská jazykověda* V, 256-261.

1956

*Modálnosť. Lexikálno-syntaktické vyjadrovanie modálnych a hodnotiacich vzťahov v slovenčine a ruštine*, Bratislava, 218 pp.

\*

Predikatívne slová na -o s infinitívom a vedľajšou vetou v súčasnej ruštine, *Československá rusistika* I, 550-565.

Miesto slova rád v gramatickej stavbe spisovnej slovenčiny, *Jazykovedné štúdie* I, 49-63.

\*

Syntaktická charakteristika niektorých častí reči, *Ruský jazyk* VI, 149-154.

1957

*Príručná gramatika ruštiny pre ĽKR*, Martin, 153 pp.

1958

(with A. V. Isačenko) О сопоставительном изучении славянских языков, *Русский язык в национальной школе*, вып. 3, 17-21.

\*

K syntagmatickým vzťahom infinitívu, in: *K historickosrovnávacímu studiu slovanských jazyku*, Praha, 71-73.

Answering the question Nr. 18 "Каковы специфические способы выражения модальности в славянских языках?", *Сборник ответов на вопросы по языкознанию* (к IV Международному съезду славистов), Москва, 137-139.

\*

IV. Medzinárodný ajazd slavistov v Moskve, *Ruský jazyk* VIII, 470-471.

\*

(Review:) Významný prínos do slovenskej jazykovednej literatúry (Joz. Růžička: Skladba neurčitku v slovenskom spisovnom jazyku, Bratislava 1956), *Sborník Filozofickej fakulty Univerzity Komenského, Philologica IX*, 64-71, 99-108.

1959

Obsahové vedľajšie vety, *Jazykovedné štúdie IV*, 155-167.

\*

O fonetickom minime v Ľudových kurzoch ruštiny, *Ľudové kurzy ruštiny VII*, č. 10, 25-31.

1960

O kritériá spisovnosti, *Slovenská reč XXV*, 356-357.

O vyučovaní výslovnosti ruštiny na našich školách, *Ruský jazyk X*, 20-26.

\*

(Ed. et alii:) *Veľký rusko-slovenský slovník*, I. diel A - J, Bratislava, 762 pp.

1961

Ekvivalent v dvojjazyčnom slovníku, in: *Lexikografický sborník, Materiály z porady o prekladových slovníkoch... 13.-16. októbra 1959 v Piešťanoch*, Bratislava, 78-87.

Сопоставительное изучение русского языка в словацких школах, *Вопросы преподавания русского языка в странах народной демократии*, Москва, 290-307.

\*

Prof. A. V. Isačenko päťdesiatročný, *Československá rusistika VI*, 28-32.

1962

K referátu prof. Z. Klemensiewiczza, in: *Otázky slovanské syntaxe*, Sborník brněnské syntaktické konference, Praha, 225-226.

К реферату W. Воеска "Употребление времени в дополнительных и подлежащих придаточных предложениях", *Международный съезд славистов, Материалы дискуссии, т. II, Москва, 219-220.*

\*

(Review:) Druhý diel Ivačenkovej porovnávacej gramatiky (Грамматический строй русского языка в сопоставлении с словацким, Морфология II), *Československá rusistika VII, 228-236.*

1963

Porovnávací slovník súčasných slovanských spisovných jazykov, in: *Slavica Pragensia IV (= Acta Universitatis Carolinae, Philologica 3, 1962), 525-533.*

Фонематическая интерпретация русского безударного вокализма, *Československá rusistika VIII, 188-193.*

Answering the question "Има ли системност в речниковия състав на отделните славянски езици?", in: *Славянска филология, т. I, София, 257-258.*

\*

(Ed.) *Veľký rusko-slovenský slovník, II. diel K-O, Bratislava, 1009 pp.*

(Coed.) *Slovník slovenského jazyka, III. diel P-R, Bratislava, 911 pp.*

1964

*Paradigmatika spisovnej ruštiny, Bratislava, 313 pp.; 2nd ed., ib. 1970.*

\*

O morfonologický výklad ruskej paradigmatiky, *Československá rusistika IX, 70-73.*

\*

K jazykovej stránke nových učebníc slovenčiny, *Slovenský jazyk a literatúra v škole X, 262-268.*

O kultúre spisovnej slovenčiny, *Kultúrny život XIX, č. 33, 10.*

(with J. Horecký, E. Jóna et al.): Neskreaľovat' fakty, *Kultúrny život* XIX, č. 43, 4.

Koľko jazykov vieš ..., *Svet socializmu*, č. 13, 3.

\*

(Coed.): *Slovník Slovenského jazyka*, IV. diel S-U, Bratislava, 759 pp.

\*

(Review:) O ruských homonymách (zum Winkel: Über die Homophonie in der russischen Litteratursprache, Meisenheim am Glan 1958), *Československá rusistika* IX, 245-246.

1965

(with Ľ. Ďurovičová:) *Словацкий язык. Учебник для начинающих*, Bratislava, 228 pp.

\*

Ku klasifikácii morféme, *Slovo a slovesnost* XXVI, 126-129.

\*

(with O. Leška:) 20 rokov československej rusistiky, *Československá rusistika* X, 65-71.

Прощаемось з людиною чистого характеру (V. Latta), *Нове життя* XV, N. 27, 2.

1966

Nad dielom Alfa Sommerfelta, *Slovo a slovesnost* XXVII, 241-243.

Diskusia o Slovníku slovenského jazyka, *Slovenská reč* 31, 93-96.

Ku koncepcii vyučovania ruského jazyka, in: *Moderní pojetí základního všeobecného vzdělání*, Praha, 97-105.

O učebnici metodiky ruštiny pre vysoké školy, in: *Sborník materiálů z konference metodiků ruského jazyka na čs. vysokých školách*, Olomouc, 159-160, 167.

1967

Das Problem der Morphonologie, *To Honor Roman Jakobson I*, The Hague, 556-568.

\*

Lexikálny význam slova, *Ruský jazyk XVII*, 193-197.

1968

Комиссии Международного комитета славистов, *Slavia* 37, 386-387.

\*

(Review:) *Kniha o grafickej podobe ruštiny* (Э.М. Волоцкая, Т.Н. Молошная, Т.М. Николаева: Опыт описания русского языка в его письменной форме, Москва 1964), *Československá rusistika XIII*, 70-72.

1970

*Några svårigheter i svensk grammatik för tjeckisk- och slovakisktalande* (= *Studier i kontrastiv grammatik* 5), Stockholm, 21 pp.

\*

Ad vocem "hranice fonematickej interpretácie", *Československá rusistika XV*, 55-61.

\*

(with V. Barnet and H. Křížková:) *Čtvrtstoletí československé lingvistické rusistiky a její perspektivy*, *Československá rusistika XV*, 170-173.

\*

(Review:) *Оборник "Проблемы современной лингвистики"*, *Československá rusistika XV*, 180-183.

1972

Относительное прилагательное в славянских языках (Предварительное сообщение), in: *The Slavic Word*, The Hague - Paris, 189-207, 211-214.



(Review:) D. S. Worth, A. S. Kozak, D. B. Johnson, Russian Derivational Dictionary, N.Y. 1970, *International Journal of Slavic Linguistics and Poetics* 15, 202-204.

1973

Типология флективной основы в славянских языках, *Scando-Slavica* 19, 225-243.

Systém slovesných menných tvarov v slovenčine (so zreteľom na iné slovanské jazyky), *Slavica Lundensia* 1, 7-24.

Vokálny systém slovenčiny, *International Journal of Slavic Linguistics and Poetics* 16, 22-42.

\*

Za Zorou Jesenskou (unsigned obituary), *Listy* III, č. 5-6, Roma, 36-37.

\*

(Ed.:) *Slavica Lundensia* 1, Lund, 140 pp.

1974

Система причастных и деепричастных форм современного русского литературного языка, *Russian Linguistics* 1, 3-14. Reprint in: *Studies in Descriptive Russian Grammar* (ed. Willy Birkenmaier), Heidelberg, 1983, 39-51.

Slavistikens bidrag till den moderna lingvistikens utveckling, in: *Lundaforskare föreläser* 6, Lund, 11-15.

\*

(Ed.:) *Slavica Lundensia* 2, Lund, 116 pp.

1975

Konsonantický systém slovenčiny, *International Journal of Slavic Linguistics and Poetics* 19, 7-29.

\*

Förord, *Slavica Lundensia* 3, 7-8.

Предисловие, *Slavica Lundensia* 3 (p), 7-8.

Симпозиум по древнейшей истории славяноведения в Швеции, *Russian Linguistics* 2, 405-406.

Ani marxistická, ani jazykoveda, *Listy V*, č. 7, Roma, 34-36.

\*

(Ed.) *Kring den svenska slavistikens äldsta historia* (= *Slavica Lundensia* 3), 109 pp.

(Ed.) Очерки по раннему периоду славяноведения в Швеции (= *Slavica Lundensia* 3(p)), 112 pp.

\*

(Reviews:) Ленинградская фонологическая школа сегодня? (Л.Л. Буланин, *Фонетика современного русского языка*, Москва 1970), *Russian Linguistics* 2, 37-46.

Ulla Birgegård, J. G. Sparwenfeld och hans lexikografiska arbeten, Uppsala 1971, *Russian Linguistics* 2, 115-117.

Обратный словарь русского языка, Москва 1974, *Russian Linguistics* 2, 333-337.

Contributions in Bibliographical Survey, *Russian Linguistics* 2.

1976

The Beginnings of Structuralism in Slovakia and the Bratislava Linguistic Circle, in: *Sound, Sign and Meaning. Quinquagenary of the Prague Linguistic Circle* (= *Michigan Slavic Contributions* 6), Ann Arbor, 43-57.

\*

(Ed.) *Astrid Bäcklund-Ehler in memoriam (1908-1976)* (= *Slavica Lundensia* 4), 49 pp.

\*

(Review:) Contributions in Bibliographical Survey, *Russian Linguistics* 3.

1977

Polish pięciu vs. Slovak päť, *In Honor of James Ferrell* (= *Papers in Slavic Philology* 1), Ann Arbor, 69-76.

\*

Listy o Martinovi Kukučínovi, *Slavica Lundensia* 5, 193-213.

\*

(Ed.:) *Litteraria* (= *Slavica Lundensia* 5), 215 pp.

1978

Wie bei Troubetzkoy die Sprachgebildelautelehre zur Sprechaktphonologie wurde, in: *Sign and Sound. Studies presented to Bertil Malmberg* (= *Studia Linguistica* 32, I-II), 36-43.

Morpheme Boundaries and Grammatical Meaning, in: *Studia Linguistica Alexandro Vasiliï filio Issatschenko a Collegis Amicisque oblata*, Lisse, 87-93.

Славянское относительное прилагательное и именная группа, *Slavica Lundensia* 6, 7-20.

(as Ján Enský) O Slovákoch a Čechoch - historicky, *Svědectví* 15, č. 57, Paris, 85-99.

A.V.Issatschenko 1910-1978, (unsigned editorial), *Russian Linguistics* 4, 1.

\*

(Ed.:) *Lund Contributions to the Eighth International Congress of Slavists in Zagreb - Ljubljana* (= *Slavica Lundensia* 6), 131 pp.

(Ed. with A. G. F. van Holk:) *Russian Linguistics* 4, 424 pp.

(Ed. et alii:) *Studia Linguistica Alexandro Vasiliï filio Issatschenko a Collegis Amicisque oblata*, Lisse, 517 pp.

\*

(Review:) *Contributions in Bibliographical Survey*, *Russian Linguistics* 4.

1979

*Det ryska språkets unilaterala enheter I, Rysk fonetik*, Slaviska Institutionen vid Lunds Universitet, Läromedel 5, Lund, 73+V pp.

(with M. Stankovski:) *Hemspråksutvecklingen hos serbokroatisk/kroatoserbisktalande barn i Sverige. En pilotstudie*, Slaviska Institutionen vid Lunds Universitet, Lund, 49 + 50 pp.

\*

Rola opozycji prywatnych w budowie liczebnika polskiego (Synchronia i diachronia), in: *Papers on Slavonic Linguistics (1) presented at the First Polish-Swedish Slavists' Conference at Mogilany, April 25-27, 1978* (= *Meddelanden från Institutionen för slaviska och baltiska språk* 18), Stockholm, 2-15.

\*

Александр Васильевич Исаченко (1910 - 1978), *Russian Linguistics* 4, 117-127.

\*

(Ed.): *Sueco-Polonica. Materiały z drugiej Polsko-Szwedzkiej konferencji Slawistycznej*, Forsakar (Szwecja), 15-18 VI 1979 (= *Slavica Lundensia* 7), 182 pp.

(Ed.): А.В. Исаченко, Жизнь прожить (fragment of an autobiography) and his unpublished manuscript articles, *Russian Linguistics* 4, 129-174.

\*

(Review:) *Nová slovenská encyklopédia* (Encyklopédia Slovenska I, II), *Proměny* 16, č. 4, 89-91.

1980

Slovak, in: *The Slavic Literary Languages: Formation and Development* (= *Yale Russian and East European Publications* 1), New Haven, 211-228.

Vzťah slovia *esse* : *habere* v slovanských jazykoch a otázka pasíva v slovenčine, *Slavica Lundsensia* 8, 19-28. Reprint in: *Македонски јазик* 31, 49-56.

K životopisu Izáka Cabana, *Slavica Lundsensia* 8, 121-137.

Еще раз *насущный* , *Russian Linguistics* 5, 175-179.

\*

(Ed.): *Bohemica et Slovaca* (= *Slavica Lundsensia* 8), 137 pp.

(Ed. with A. G. F. van Holk:) *Russian Linguistics* 5, 346 pp.

\*

(Reviews:) А.А. Зализняк, Грамматический словарь русского языка, Словоизменение, Москва 1977, *Russian Linguistics* 4, 405-411.

Русский язык. Энциклопедия (гл. ред. Ф. П. Филин), *Russian Linguistics* 5, 194-195.

Contributions in Bibliographical Survey, *Russian Linguistics* 5.

1981

По поводу статьи Р.Р. Гельгардта в Вопросах языкознания (unsigned editors' note), *Russian Linguistics* 6, 169-171.

\*

(Coed.): *The Slavic Verb. An Anthology Presented to Hans Christian Sørensen 16th december 1981* (= *Københavns universitets Slaviske institut, Studier* 9), Copenhagen, 187 pp.

1982

A Swedish Testimony of Vowel Fronting in 17th Century Russian, *Slavic Linguistics and Poetics. Studies for Edward Stankiewicz on his 60th Birthday 17 November 1980* (= *International Journal of Slavic Linguistics and Poetics* 25-26), 115-118.

The Prague School of Linguistics. Synthesis and Stimulus, in: *The Common Christian Roots of the European Nations, An International Colloquium in the Vatican*, part two, Florence, 108-116.

\*

Roman Jakobson 1896-1982, (unsigned editorial), *Russian Linguistics* 7, 1-2.

Jag undrar om en nordbo kan förstå, in: *De maktlösas makt*, Stockholm, 19-21.

Slovenčina a starosloviencina, *Horizont* 82, roč. XI, č. 7/8, 6.

\*

(Ed. with A.G.F. van Holk:) *Russian Linguistics* 6, 396 pp.

\*

(Review:) Garde, Paul, Grammaire russe, tome premier Phonologie - Morphologie, Paris 1980, *Russian Linguistics* 7, 47-62.

Contributions in Bibliographical Survey, *Russian Linguistics* 7.

1983

Slovenský intelektuálny exil konca XVII. storočia v Toruni, *Proměny* 20, č. 1, 62-71.

Je najstaršia česká tlač z Moravy v švédskej knižnici?, *Premeny* 20, č. 3, 63-70.

(with Miodrag Stankovski, Mijo Tomašević:) Development Structures in the Family Language of Yugoslav Immigrant Children in a Swedish Language Environment, *Lingua in Diaspora* (= *Slavica Lundensia* 9), 11-20.

The Case Systems in the Language of Diaspora Children, *Lingua in Diaspora* (= *Slavica Lundensia* 9), 21-94; texts: 151-233.

Formalizing the S/C Flexion for the Automatic Morphological Analysis, *Lingua in Diaspora* (= *Slavica Lundensia* 9), 123-148.

\*

JUBA - a Short Introduction (unsigned), *Lingua in Diaspora* (= *Slavica Lundensia* 9), 7-10.

Za Eugenom Paulinym, *Premeny* 20, č. 3, 86-87.

\*

(Ed.) *Lingua in Diaspora*. Studies in the Language of the Second Generation of Yugoslav Immigrant Children in Sweden (= *Slavica Lundensia* 9), 233 pp.

(Ed. with A. G. F. van Holk and W. Leffeldt:) *Russian Linguistics* 7, 299 pp.

(Ed. with H. Birnbaum and E. Salnikow-Ritter:) *Alexander Issatschenko, Geschichte der russischen Sprache*, 2. Bd., Heidelberg, 659 pp.

1984

Källorna till Groenings Rossijskaja Grammatika, in: *Äldre svensk slavistik. Bidrag till ett symposium hållet i Uppsala 3-4 febr. 1983* (= *Uppsala Slavic Papers* 9), 48-71.

Grammatical Systems in the Diaspora Language (Serbo-Croatian) of School Beginners, in: *Proceedings from Child Language Symposium*, Paper No.1, Lund, 17.

The Diaspora Children's Serbo-Croatian, in: *Language and Literary Theory, In Honor of Ladislav Matejka* (= *Papers in Slavic Philology* 5), Ann Arbor, 19-27.

The Inner Consistency of a Linguistic Continuum, in: *Sign of Friendship, To Honour A.G.F. van Holk - Slavist, Linguist, Semiotician*, Amsterdam, 89-95.

Kultúrno-historické predpoklady pre pluralizmus u nás, *Proměny* 21, č. 1, 60-68.

O ideovej tradícii západného Slovenska (Pamiatke Braňa Štefánka), *Premeny* 21, č. 3, 20-29.

\*

Исследование языка второй генерации югославы в Швеции, *Scando-Slavica* 30, 205-208.

"Slověne" sú Slovania, *Horizont* 85, roč. XIV, č. 7/8, 5.

Svensk dykeriförordning för ryssarna, *Sydsvenska Dagbladet* 11. 3., 14.

\*

(Ed. with A.G.F. van Holk and W. Lehfelddt:) *Russian Linguistics* 8, 343 pp.

1985

Developmental Meaning of the Work of SS. Cyril and Methodius for Western Slavs (Some Reflexions on its Temporal and Spatial Continuity), in: *SS. Cyril and Methodius among the Slovaks*, Slovak Catholic Federation, s.l., 124-133.

The Numerals in Serbo-Croatian, *International Journal of Slavic Linguistics and Poetics* 31-32, 123-129.

\*

(Reviews:) Stankiewicz, Edward: 1984, Grammars and Dictionaries of the Slavic Languages from the Middle Ages up to 1850. An Annotated Bibliography, *Russian Linguistics* 9, 103-109.

Мечковская Н.Б.: 1984, Ранние восточно-славянские грамматики (под ред. А.Е. Супруна), *Russian Linguistics* 9, 92-96.

Contributions in Bibliographical Survey, *Russian Linguistics* 9.

\*

(Ed. with A.G.F. van Holk and W. Lehfelddt:) *Russian Linguistics* 9, 388 pp.

1986

Ako sa formovala spisovná slovenčina pred Bernolákom (Na okraj nového vydania Gavlovičovej Valaskej školy), *Premeny* 23, č. 3, 19-27.



Den tjeckiska reformationen inom de europeiska reformationsrörelserna, in: *Reformationen: frihetskamp och överhet* (= Folkets Historias skriftserie 1), Göteborg, 9-19.

\*

Articles about Slovak literature, art, language, culture and Czech language, in: *Aschehoug og Gyldendals Store Norske leksikon*, Oslo, 2. utgave.

\*

(Ed. with A.G.F. van Holk and W. Lehfeldt:) *Russian Linguistics* 10, 370 pp.

1987

The Development of Grammar Systems in Diaspora Children's Language, in: *Child Language in Diaspora. Serbo-Croatian in West European Countries. Papers from a symposium* (= *Slavica Lundensia* 11), 51-85.

(with A. Sjöberg:) Древнейший источник парадигматики современного русского литературного языка, *Russian Linguistics* 11, 255-278.

\*

(Ed. :) *Child Language in Diaspora. Serbo-Croatian in West European Countries. Papers from a symposium* (= *Slavica Lundensia* 11), 196 pp.

(Ed. with A.G.F. van Holk and W. Lehfeldt:) *Russian Linguistics* 11, 378 pp.

1988

The Language of Walaska skola, in: *Hugolín Gavlovič's Valaská škola* (ed. and with commentary by Gerald J. Sabo), Columbus, Ohio, 655-730.

The Concept of Diaspora Language (Opening address), in: *Diaspora Languages in Western Europe* (= *Slavica Lundensia* 12), 7-9.

\*

Gavlovičova "Valaská škola" vychádza, *Slovenské hlasy z Ríma* 37, č. 4, 16-17.

Salamandrarna hotar universitetet, *Sydsvenska Dagbladet* 17 dec., 3.

Slovenský lexikograf XVIII. storočia Matiaš Zabani, *Premeny* 25, č. 4, 50-54.

\*

(Ed.) *Diaspora Languages in Western Europe*. Papers from the workshop "Language Minorities - Children's Language in Diaspora" held on July 22nd, 1987 at the International Congress for the Study of Child Language in Lund, Sweden (= *Slavica Lundensia* 12), 76 pp.

(Ed. with A.G.F. van Holk and W. Lehfeldt:) *Russian Linguistics* 12, 358 pp.

1989

Vývin kodifikácie spisovnej slovenčiny pred Bernolákom, *Scando-Slavica* 35, 167-182. Reprint: *Slovenská literatúra* 37 (1990), Bratislava, 56-66.

\*

Endotópia v exotópii. K sedemdesiatym narodeninám Ladislava Matejku, *Proměny* 26, č. 2, 91-94.

Report on the Matica Slovenská symposium, *Slovak Studies Association - Newsletter* 12, No. 2, 3-4.

X. Medzinárodný zjazd slavistov, *Proměny* 26, č. 2, 190-191.

Religionen i Tjeckoslovensk historia, *Röster från Tjeckoslovakien* 16, Stockholm, 5-8.

\*

(Ed. with A.G.F. van Holk and W. Lehfeldt:) *Russian Linguistics* 13.

In print

Slovenčina ako jazyk diaspory, in: *Zahraniční Slováci a materinský jazyk*, Bratislava.

Грамматика Академической гимназии, in: *Доломоновский период русского литературного языка* (= *Slavica Suecana* 1), Stockholm.

The Empty and Missing plots of a System, München.

Atlas slovenského jazyka a jazyk mesta, *In memoriam A. Zaręba*, Kraków.

Ruthenerna. *Slavica Lundensia* 13.

\*

Ukraina, *Aktuellt om historia* 1990.

Ivar Aasen och L'ud. Štúr, *Ergo*, Oslo.

У истоков русского литературного языка. В Швеции?, Москва.

Druhá emigrácia Egon Hostovského, *Most* I, č. 2, Frankfurt.

Ю. Д. Апресян (Москва)

**Словарная фиксация синтаксических свойств лексем:  
взаимодействие словаря и грамматики**

### **1. Вводные замечания**

В фокусе этой статьи находится идея взаимодействия словаря и грамматики. Автор надеется, что юбиляру - великолепному знатоку истории и современного состояния русской лексикографии и грамматической мысли, с одной стороны, лексика и грамматического строя русского языка, с другой, - будет близок ее пафос.

Статья примыкает к циклу работ автора о типах лексикографической информации для толкового словаря, который мыслится как компонент единого, или интегрального, описания языка; см. в особенности Апресян (1986). Мы коротко напомним общую идею интегрального описания, а затем проиллюстрируем ее на материале двух синтаксических правил. Речь пойдет о правилах мены именительного падежа подлежащего и винительного падежа дополнения на родительный в контексте отрицания. Обслуживаемые ими конструкции очень сходны по своим сочетаемым, семантическим и коммуникативным свойствам, но лексикографически резко противопоставлены друг другу.

### **2. Понятие интегрального описания**

Идея единого, или интегрального, описания языка состоит в следующем: грамматика и словарь, образующие два главных компонента всякого целостного лингвистического описания, должны быть согласованы друг с другом по типам помещаемой в них информации и по способам ее записи. При этом грамматика в данном контексте понимается в самом широком смысле. Это - тот компонент лингвистического описания, в котором сосредоточены все сколько-нибудь общие правила языка - собственно грамматические, семантические, прагматические, коммуникативные.

Требование интегральности описания представляется настолько естественным, что кажется излишним провозглашать его в качестве

основополагающего теоретического принципа. К сожалению, на протяжении сотен лет между грамматическим и лексикографическим описанием языка существовал глубокий разрыв. Словари и грамматики составлялись независимо друг от друга, так что сейчас интегрального описания на академическом уровне не существует ни для одного языка.

Понятие интегрального описания языка позволяет сформулировать два практических принципа всякой лингвистической работы: 1) строя определенное правило, необходимо проследить требования, которые оно предъявляет к лексикографическому описанию слов, - на всем пространстве лексем (подстройка словаря к грамматике); 2) разрабатывая определенную словарную статью, необходимо проследить требования, которые она предъявляет к грамматике, - на всем пространстве правил (подстройка грамматики к словарю). Приведем по примеру на оба случая.

#### Подстройка словаря к грамматике.

В русском языке есть несколько присубстантивных атрибутивных конструкций, в которых атрибут представлен именем существительным с обязательным зависимым при нем, например, *опухоль величиной с горошину* <с яйцо>, где при атрибуте *величиной* есть обязательное собственное зависимое (с *горошину*, с *яйцо*).

Некоторые существительные-атрибуты имеют в этой конструкции форму творительного падежа с обязательным комплетивным (актантным) зависимым при нем. Ср., кроме приведенного примера, *дом высотой в сто этажей, доски длиной до пяти метров, мальчик ростом с мужчину*. Другие существительные-атрибуты имеют в этой конструкции форму родительного падежа с обязательным определительным или количественным зависимым. Ср. *колеса разного диаметра, орудия всех калибров, мальчик пяти лет, явления такого масштаба <размаха>, алмазы неодинаковой ценности*. Наконец, третьи существительные-атрибуты имеют в этой конструкции различные предложно-падежные формы с обязательным актантным или определительным зависимым при атрибуте. Самая распространенная из них - форма предложного падежа с предлогом *в*, например, *дети в возрасте (до) трех лет, соревнования в масштабе области, разрушения в радиусе три километра, зарплата в размере трехсот рублей, группировка противника в составе двух полков мотопехоты*. Возможны и более

экзотические способы оформления атрибута; ср. бег на дистанцию три километра, пар под давлением в 500 атмосфер, стрельба с интервалом в полминуты, движение на малых скоростях, газы при температуре в 3000 градусов (подробнее об этой конструкции см. Апресян 1983).

Выбор одной из названных форм атрибута во многих случаях семантически не мотивирован. Например, слово число в функции параметрического атрибута с обязательным зависимым имеет форму творительного падежа: *Преступники числом около 10 человек проникли ночью в дом*. Нельзя сказать *\*Преступники в числе 10 человек проникли ночью в дом*. Его квазисиноним количество в той же самой функции, наоборот, употребляется только в третьей из названных выше форм. Фраза *Преступники в количестве около 10 человек* правильна, а фраза *\*Преступники количеством около 10 человек* - нет. Это различие семантически не мотивировано и во всяком случае не вытекает из видимых различий в значениях существительных *число* и *количество*.

Значит ли это, что непосредственно в тексте грамматического правила распознавания или формирования атрибутивных конструкций с обязательным зависимым при атрибуте должно быть указано, какие существительные и в которой из форм могут выполнять в них функцию атрибута? Конечно, нет, потому что таких существительных сотни, и распределены они по разным вариантам конструкции достаточно причудливым образом. Весь этот класс конструкций в значительной степени лексикализован.

Но тогда остается лишь один способ обеспечить взаимодействие грамматики и словаря на рассмотренном участке системы русского языка. Способность формировать указанную конструкцию, в одной из названных выше разновидностей, должна быть приписана лексемам непосредственно в словаре.

Это может быть достигнуто, например, введением соответствующих синтаксических признаков в их словарные статьи (о понятии синтаксического признака см. Мельчук 1974, 241-242; Мельчук-Перцов 1975, а также Апресян 1983, 1985, 1988).

Существительным типа *величина, высота, длина, рост* и т.п. приписывается синтаксический признак "парамтвор", указывающий на то, что в функции атрибута с обязательным зависимым они имеют

форму творительного падежа. Существительным типа *диаметр, калибр, масштаб, размах, ценность* и т.п. приписывается признак "парамрод", указывающий на то, что в функции атрибута с обязательным зависимым они имеют форму родительного падежа. Наконец, существительным типа *возраст, давление, интервал, количество, размер, расстояние, скорость, состав, температура* и т.п. приписывается признак "парампредл". Он означает, что в функции атрибута с обязательным зависимым они имеют предложно-падежную форму, свою для каждого существительного; эта форма - *на + вин, под + твор, с + твор, в + пр, на + пр, при + пр* - указывается непосредственно в его словарной статье сразу после признака "парампредл".

Располагая таким лексикографическим описанием параметрических существительных, мы получаем возможность разгрузить правила от ненужных деталей, сделать их более общими. Так, в правиле распознавания или формирования атрибутивной конструкции с существительным класса "парампредл" нет нужды перечислять все конкретные предлоги, которыми могут вводиться параметрические атрибуты. Помимо ссылки на признак "парампредл" достаточно иметь переменную для обозначения позиции предлога, конкретное лексемное значение которой - *на 1, под, с, в, на 2, при* - подбирается по словарной статье существительного.

При составлении словарных статей необходимо считаться с тем, что одно и то же существительное в разных лексических значениях может попасть в разные разряды, т.е. иметь разные синтаксические признаки. Ср. *мешки весом до 100 килограмм* ( $\cong$  'массой', "парамтвор") - *боксеры в весе до 100 килограмм* (= 'в весовой категории', "парампредл" *в*); *контейнер объемом в три кубических метра* ( $\cong$  'вместимостью', "парамтвор") - *премия в объеме месячного оклада* (= 'в размере', "парампредл", *в*).

Более того, даже в одном и том же лексическом значении существительное может иметь более одного признака этой серии. Таковы, в частности, существительные *величина, высота, длина, размер, рост* и т.п. Помимо признака "парамтвор" они имеют признак "парамрод"; ср. *отливки большой величины, доски меньшей длины, мальчик высокого роста* и т.п. Заметим, однако, что признаки "парамтвор" и "парампредл" в пределах одного лексического значения эмпирически несовместимы.

## Подстройка грамматики к словарю.

Каноническим способом оформления первого дополнения при путативных глаголах считать, находить, признавать в трехвалентной конструкции является, как известно, винительный падеж: Он считает <признает> свою сестру [вин] выскочкой, Я считаю <нахожу> ваши жалобы [вин] неуместными. При этом второе дополнение путатива оформляется творительным падежом, как в только что приведенных примерах.

Очевидно, что данный тип двойного управления должен быть указан непосредственно в словарных статьях перечисленных глаголов как их идиосинкратичное свойство. Другие путативные глаголы распоряжаются своими валентностями иначе; ср. Я рассматриваю <расцениваю> ваши жалобы как неуместные. Я смотрю на ваши жалобы как на неуместные, прост. Уж не держишь ли ты его за дурака?

Даже при глаголах считать, находить и признавать возможные способы оформления дополнений не ограничиваются указанными выше способами. В позиции второго дополнения возможна, кроме творительного падежа имени, еще сравнительная степень прилагательного: Я считаю Никиту гораздо умнее себя. В позиции первого дополнения, кроме винительного падежа имени, встречаются еще инфинитив, союзное придаточное предложение (вводимое союзами что, чтобы, если, когда) и косвенный вопрос. Ср. Жаловаться я считаю <нахожу, признаю> неуместным; Спортивные обозреватели считают <находят, признают> возможным <вероятным>, что претендент попытается вырваться вперед на старте; Дирекция считает <находит, признает> разумным <целесообразным>, чтобы разработку нового двигателя поручили вашей лаборатории; Плановики считают <находят> странным <необъяснимым>, когда <если> на местах не осваивают отпущенные средства; Многие считают неясным, как будут развиваться события.<sup>1</sup>

Значит ли сказанное, что эта информация должна включаться непосредственно в словарные статьи путативов наряду с информацией о каноническом двойном управлении кого-что кем-чем-каким? Иными словами, должна ли трехвалентная модель управления такого глагола, как считать, выглядеть, например, следующим образом:



1	2	3
1. им	1. вин 2. инф 3. что + ПРЕДЛ 4. чтобы + ПРЕДЛ 5. когда + ПРЕДЛ 6. если + ПРЕДЛ 7. ВОПР	1. твор 2. сравн

Достаточно поставить этот вопрос, чтобы ответить на него отрицательно.

Такое решение представляется неудачным прежде всего потому, что формы 2-7, о которых мы только и будем говорить в дальнейшем, не являются собственными управляемыми формами путативов. Они очевидным образом наводятся семантикой второго дополнения. Ср. *Я считаю возможным <вероятным>, что он придет, но только Я считаю возможным <\*вероятным> согласиться на это; Я считаю очевидным <сомнительным>, что работа может быть выполнена в срок, но только Я считаю сомнительным <не \*очевидным>, чтобы работа была выполнена в срок.* Иными словами, чередование винительного падежа с формами 2-7 возникает только в контексте определенных прилагательных и существительных.

Итак, управление формами 2-7 не изначально присуще путативам, а выводится из семантических или синтаксических свойств их вторых дополнений. Поэтому включение этих форм в словарные статьи путативов приводит к их перегрузке избыточной информацией. Необходимо попытаться разгрузить словарь от излишних деталей.

Второй недостаток такого описания состоит в том, что принятое нами неэкономное решение пришлось бы распространить на еще один класс глаголов, по крайней мере вдвое превосходящий по объему группу путативов. Действительно, формы 2-7 чередуются, в контексте тех же прилагательных и существительных, не только с винительным падежом дополнения путативных глаголов, но и с именительным падежом подлежащего связочных глаголов. Ср. *Жалоба была неуместной - Жаловаться было неуместно; Его заблуждение было беспорно - Было*

бесспорно, что он заблуждается; Его приезд казался сомнительным - Казалось сомнительным, что он придет <чтобы он собирался приехать>; Цели <причины> его приезда стали непонятными - Стало непонятно, зачем <почему> он приехал; и т.п.

У "словарной" трактовки рассматриваемого материала есть и третий серьезный недостаток. Известно, что между путативными и связочными глаголами имеется глубокая внутренняя связь. Она проявляется в том, что каждый путативный глагол скрывает в себе связку. При этом подлежащее "вложенной" связки оказывается дополнением путатива:

Я считаю, что он [подлежащее]  $\emptyset$  <sup>быть</sup> умен -  
Я считаю его [дополнение] умным.

В рамках чисто словарного описания эту общность ухватить нельзя.

Больше возможностей экономно описать и все идиосинкратичные свойства слов, и общие закономерности русского синтаксиса открывает грамматическое решение. Лексикографически оно основано на том, что путативам считать, находить и т.п. в словаре приписывается только семантический признак 'путативность' и канонический набор управляемых форм кого-что кем-чем-каким, а связкам - только синтаксический признак "связ" и канонический набор управляемых форм кем-чем-каким. Кроме того, способность некоторых прилагательных и существительных индуцировать у путатива неканонические первые дополнения, а у связки - неканонические подлежащие должна описываться соответствующим синтаксическим признаком в словарных статьях таких прилагательных и существительных. Это - признаки "прединф", "предчто", "предчтобы", "предкогда", "предесли", "предвопр" (см. Апресян 1988, 84-85).

Чтобы описать все интересующие нас факты русского языка на этой минимальной лексикографической основе, необходимо ввести в грамматику два новых синтаксических правила. Первое из них устанавливает, что всякий путативный глагол, имеющий канонический набор управляемых форм кого-что кем-чем-каким, может присоединять к себе неканоническое первое дополнение. Оно имеет форму инфинитива, придаточного с что, придаточного с чтобы и т.п. при условии, что третья валентность глагола насыщена прилагательным или

существительным, имеющим синтаксический признак "прединф", "предчто", "предчтобы" и т.д. соответственно. Второе правило устанавливает, что всякий связочный глагол, за исключением являться, имеющий канонический набор управляемых форм кем-чем-каким, может присоединять к себе нетривиальное подлежащее. Оно имеет форму инфинитива, придаточного с что, придаточного с чтобы и т.п. при условии, что присвязочным зависимым глагола является прилагательное или существительное с синтаксическим признаком "прединф", "предчто", "предчтобы" и т.д.

Рассмотренные примеры, несмотря на их простоту и очевидность, показывают, что принцип интегрального описания действительно заставляет лингвиста работать сразу на всем пространстве языка. Лингвист может заниматься отдельным грамматическим явлением или изучать одно слово, но он обязан видеть последствия любых принимаемых им локальных решений для глобального описания языка.

Теперь перейдем непосредственно к двум названным в начале данной статьи конструкциям, материал которых ставит перед лексикографом один несложный, но любопытный вопрос.

### 3. Конструкции с меной "им $\Rightarrow$ род" и "вин $\Rightarrow$ род" под отрицанием

Речь идет о конструкциях типа *Письма не пришло* (ср. *Письмо не пришло*) и *Я не заметил столба* (ср. *Я не заметил столб*). Обе давно и плодотворно изучались. Достаточно назвать работы Томсон (1902), Карцевский (1928), Шахматов (1941, 325-326), Пешковский (1956, 296-297), Якобсон (1985, 148), а из более новых и новейших работ - Restan (1960), Рубцова (1975), Babby (1980), Ružička (1981), Ицкович (1982), Мустайоки (1985), включая обзор Богуславский (1982); см. также Апресян (1985; 1989).

В характеристике сочетаемостных, семантических и коммуникативных свойств двух конструкций мы, в основном, следуем традиционной концепции, внося в нее только частичные уточнения. Принципиально новый результат, полученный в данной работе, - лексикографический. Он касается различия в словарной трактовке глаголов, употребляющихся в конструкции типа *Письма не пришло*, с одной стороны, и в

конструкции типа *Я не заметил столба*, с другой.<sup>2</sup> Обнаруженному различию мы пытаемся дать семантическое истолкование.

Начнем с далеко идущих сходств между двумя конструкциями.

1) Ключом к пониманию первой из них является восходящее к давним работам С.О. Карцевского и Р.О. Якобсона положение о том, что в отрицательных предложениях с родительным падежом "отрицается само подлежащее", а в отрицательных предложениях с именительным падежом "отрицается не подлежащее, а его деятельность". Воспользуемся рельефными примерами В.А. Ицковича и переведем приведенные рассуждения на современный терминологический язык. В высказываниях *Стока талых вод не наблюдалось*, *Мороза не чувствовалось* нет пресуппозиций и утверждается несуществование или полное отсутствие предмета речи: стока талых вод вообще не было, мороз не имел места. Наоборот, высказывания *Сток талых вод не наблюдался*, *Мороз не чувствовался* содержат пресуппозицию существования предмета речи и утверждают только то, что он не выполнял определенных действий, не подвергался им, не находился в определенном состоянии: сток талых вод происходил, но за ним не велось наблюдений, мороз имел место, но не мог быть ощущен (например, потому, что не было ветра).

Аналогичные различия обнаруживаются и в параллельных конструкциях с дополнением в родительном и винительном падежах. Высказывания типа *Я не заметил столба*, *Я не видел книги* являются вполне корректным описанием ситуации, когда никакого столба и никакой книги вообще не было. В них нет, следовательно, обязательной пресуппозиции существования объекта. В высказываниях *Я не заметил столб*, *Я не видел книгу* пресуппозиция существования объекта обязательна: нельзя осмысленно их произнести в ситуации, когда никакого столба или книги вообще не было. Говоря словами Р.О. Якобсона, в первом типе предложений отрицается предмет, во втором - только действие.

2) Другой стороной противопоставления по признаку "отсутствие пресуппозиции" - "наличие пресуппозиции" является противопоставление по параметру неопределенности-определенности. Подлежащему в родительном падеже часто соответствует значение неопределенности: *Книги не нашлось* значит, что не нашлось никакого предмета,

принадлежащего к классу книг. Такое подлежащее тяготеет к положению в реме предложения. Подлежащему в именительном падеже чаще соответствует значение определенности: Книга *на* нашлась значит 'Та книга, которую искали, *на* нашлась'. Такое подлежащее тяготеет к положению в теме предложения.

Аналогичные, хотя и более смазанные различия характеризуют противопоставление дополнений в родительном и винительном падежах соответственно.<sup>3</sup> Первому чаще сопутствует значение неопределенности, а второму - значение определенности. Недаром можно сказать Я не заметил никакого столба и нельзя - \*Я не заметил никакой столб.

3) В отрицательных предложениях с родительным падежом подлежащего группа подлежащего обычно обозначает неодушевленный объект; ср. *На той стороне улицы не стояло домов, Ветер утих, яблок на землю больше не падало, На стенах не висело ковров <картин> и т.п.* Те же самые или похожие лексемы с одушевленным и особенно "человеческим" объектом в позиции подлежащего не сочетаются или сочетаются плохо; ср. сомнительность или невозможность ?*На той стороне улицы не стояло демонстрантов, \*Никого больше со стульев не падало, \*В саду поставили сторожа, и мальчишек уже не висит на заборе при полной корректности На той стороне улицы демонстранты не стояли, Никто больше со стульев не падал, В саду поставили сторожа и мальчишки уже не висят на заборе.* Лишь немногие глаголы, преимущественно экзистенциальные и примыкающие к ним, вполне свободно употребляются с одушевленными подлежащими в родительном падеже. Ср. *Отца в саду не было, На площади никого не осталось.*

Аналогичным образом обстоит дело с дополнением в отрицательных предложениях. Оно более свободно принимает форму родительного падежа при неодушевленном объекте, чем при одушевленном и тем более "человеческом". Фраза *Он не любил детективных романов* вполне корректна, а фраза ??*Он не любил моей жены* по меньшей мере сомнительна.

4) Свобода употребления подлежащего в родительном падеже увеличивается в контексте разного рода усилительных слов и оборотов, таких как *ни, ни единый, никакой, ни малейший, ни один.* Даже глаголы, нормально требующие подлежащего в именительном падеже, в указанных условиях допускают и родительный падеж подлежащего: *На полу*

не сидело ни одного человека <не лежало ни одного раненого>. Очевиден механизм этого явления: частица *ни* и определения типа *ни* единый, имеющие кванторную природу, усиливают значение неопределенности группы подлежащего, которое само по себе, как уже было сказано, является фактором в пользу употребления родительного падежа.

Точно такие же эффекты имеет введение усилительных слов и оборотов с частицей *ни* и на дополнение: даже глаголы, нормально требующие винительного падежа дополнения, в указанных условиях приобретают способность сочетаться и с родительным падежом дополнения. Ср. допустимость *Он не любил ни жены, ни сестры* при сомнительности ??*Он не любил своей жены <своей сестры>*.

Обобщим все сказанное по поводу рассматриваемых конструкций. В пользу родительного падежа подлежащего или дополнения, который условно можно было бы назвать "пренебрежительным", действует представление о количественно членимом неопределенном объекте, не обладающем автономной волей. В пользу именительного падежа подлежащего и винительного падежа дополнения, которые условно можно было бы назвать "уважительными", действует представление о нечленимом определенном субъекте или объекте, наделенном автономной волей.

Не будем перечислять других сходств анализируемых конструкций и факторов, действующих в пользу родительного падежа, - таких, как совершенный вид глагола, отсутствие других актантных зависимых при глаголе, синтаксическая простота группы глагола и т.п.<sup>4</sup> Сказанного достаточно, чтобы сделать вывод о глубоких аналогиях между конструкциями с родительным падежом подлежащего или дополнения в контексте отрицания, а также между соответствующими синтаксическими правилами.

Перейдем теперь к вопросу о лексикографическом описании глагольной лексики, которое могло бы взаимодействовать с правилами мены "*им*  $\Rightarrow$  *род*" и "*вин*  $\Rightarrow$  *род*" в контексте отрицания. Казалось бы, многочисленные параллели в сочетаемостных, семантических и коммуникативных свойствах описанных конструкций позволяют нам надеяться и на значительную степень параллелизма в их лексикографи-

ческом описании. Факты, однако, показывают иллюзорность таких надежд.

Относительно способности менять именительный падеж подлежащего на родительный в контексте отрицания все глагольные лексемы русского языка делятся на два неравных класса.<sup>5</sup>

1) Лексемы, не допускающие такой мены; их громадное большинство.

2) Лексемы, допускающие такую мему; их на несколько порядков меньше. Это а) непереходные глаголы со значениями существования, наличия, появления, проявления, изменения, восприятия, необходимости и некоторые другие: *быть, бывать, водиться, выдаваться, доноситься, миновать, наблюдаться, находиться, ожидать, оказываться, оставаться, полагаться, попадаться, предвидеться, прибавляться, проходить, расти, случаться, существовать* и т.п.; ср. *Передома в поезде не было* <не ожидалось, не предвиделось, не произошло, не случилось>; б) семантически более пестрая группа переходных глаголов в пассивно-возвратной форме: *вестись, возбуждаться, выписываться, выпускаться, делаться, допускаться, достигаться, замечаться, издаваться, обращаться, переводиться, предусматриваться, приниматься, производиться, уделяться* и т.п.; ср. *Никаких наблюдений не велось. Книг по химии не выпускалось* <не издавалось, не переводилось>; в) те же глаголы в форме страдательного причастия прошедшего времени совершенного вида и родственные им прилагательные типа *видный, заметный, нужный, положенный, слышный, страшный*; ср. *Дыма не видно, Стрельбы не слышно*.

Возникает вопрос, каким образом в интегральном описании языка должна быть задана лексическая область действия правила "им  $\Rightarrow$  род" в контексте отрицания. Ясно, что перечислить нужные глаголы поименно непосредственно в правиле нельзя, поскольку их слишком много. Но, может быть, их и не надо поименно указывать в правиле, а достаточно сослаться лишь на тот компонент смысла, который мотивирует их способность к меме "им  $\Rightarrow$  род" в контексте отрицания.

В качестве такого смыслового компонента указывается обычно значение существования: если оно входит в лексическое значение глагола, он допускает такую мему, если не входит - не допускает.

Это наблюдение верно и проницательно в том смысле, что оно очерчивает канонический класс глаголов, меняющих именительный на родительный под отрицанием. Недаром при глаголах со значением чистого существования (*быть, иметься, попадаться, существовать*) подлежащее может иметь форму родительного падежа даже тогда, когда оно обозначает человека. Смысл 'существование' (благоприятствующий) оказывается сильнее смысла 'человек' (препятствующего).

Однако это наблюдение нельзя использовать как средство эффективно действующего синтаксического правила, потому что оно не задает всех глаголов, способных к мене "им  $\Rightarrow$  род" в контексте отрицания, и только такие глаголы. Легко привести два ряда опровергающих примеров.

Во-первых, имеются глаголы, в значение которых компонент 'существовать' явным образом не входит и которые, тем не менее, допускают мену "им  $\Rightarrow$  род" в контексте отрицания. Ср. модальные глаголы *полагаться, требоваться* (*Ребенку отдельного места не полагается <не требуется>*) и глаголы со значением количества истекшего времени *истечь, минуть, миновать, пройти* (*Года не минуло <не прошло>, как все началось снова*).

Во-вторых, имеются глаголы, в значении которых компонент 'существовать' есть и которые, тем не менее, не допускают мены: *наступить* (*Перелома в работе не наступило*) - *начаться* (\**Перелома в работе не началось*), *быть* (*Меня там не было*) - *присутствовать* (\**Меня там не присутствовало*).

В этой ситуации оптимальным представляется следующее лексикографическое решение: в словарную статью каждой глагольной лексемы, способной к мене "им  $\Rightarrow$  род" в контексте отрицания, вводится специальный синтаксический признак "родподлотр". Возможно, что понадобится ввести целую серию признаков, каждый из которых учитывает определенное контекстуальное осложнение этой общей способности (см. Апресян 1985, 297).

Обратимся теперь к способности менять винительный падеж дополнения на родительный в контексте отрицания. Относительно этой способности все глагольные лексемы русского языка тоже разбиваются



на два неравных по объему класса.<sup>6</sup> Однако по характеру своей реакции на изучаемое критическое свойство мены падежей эти два класса в корне отличаются от двух классов, установленных в предшествующем случае.

1) Безусловно преобладающим здесь является класс лексем, допускающих мену "вин  $\Rightarrow$  род" в контексте отрицания. Кроме собственно глаголов к нему относятся и некоторые предикативы типа *видно, жаль, надо, слышно* и т.п.

2) Существенно меньший класс, уступающий ему на несколько порядков, образован лексемами, не допускающими такой мены, т.е. всегда сохраняющими под отрицанием винительный падеж дополнения. Это - глаголы, обозначающие воздействие одного человека на эмоции, интеллект, поступки или волю другого человека, в частности: а) глаголы со значением каузации эмоционального состояния, например, *бесить, беспокоить, волновать, восстанавливать (кого-л. против кого-л.), восхищать, дразнить, задевать (кого-л.), злить, изумлять, настраивать (кого-л. против кого-л.), огорчать, оскорблять, поражать, пугать, радовать, сердить, смущать, страшить, томить, тревожить, удивлять, ужасать, успокаивать, утешать*; ср. *Не дразни собаку* - \**Не дразни собаки, Отказы никогда не злят <не огорчают, не пугают, не радуют, не сердят, не смущают, не тревожат, не удивляют> его мать* - \**Отказы никогда не злят <не огорчают, ...> его матери, Даже шедевры мирового искусства не могли поразить <расшевелить> эту публику* - ?? *Даже шедевры мирового искусства не могли поразить <расшевелить> этой публики*; б) глаголы со значением каузации интеллектуальных или этических состояний, например, *баловать, воспитывать, натаскивать, наставлять, обучать, пестовать, тренировать, убеждать, учить, школить* и т.п., ср. *Я никогда не баловал свою дочь* - \**Я никогда не баловал своей дочери, Он никогда не тренировал эту девочку* - ?? *Он никогда не тренировал этой девочки, Не убеждайте мою сестру (поехать с вами)* - \**Не убеждайте моей сестры*; в) глаголы со значением насильственной каузации действия типа *вынуждать, заставлять, насилловать, неволить, обязывать приневоливать, принуждать* и т.п.; ср. *Прошу вас, не надо неволить мою сестру* - \**Прошу вас, не надо неволить моей сестры*.

Эти примеры показывают, что неспособность к мене "вин  $\Rightarrow$  род" в контексте отрицания достаточно хорошо мотивирована. Нам не известен ни один глагол семантических классов а) - в), который был бы

безоговорочным исключением из правила, т.е. допускал бы родительный в контексте отрицания (если не считать фразем типа *и мухи не обидит*).

В свете этих фактов может показаться, что наилучшим решением является включение в правило мены "вин  $\Rightarrow$  род" в контексте отрицания прямой ссылки на семантику глаголов, которым эта мена противопоставлена. Ясно, однако, что правило, ссылающееся на три или даже четыре разных семантических свойства глаголов, обладает недостаточной объяснительной силой. Возникает вопрос, нельзя ли эти свойства обобщить.

Естественным кажется следующее обобщение: мены не допускает 1) каузативный глагол, 2) объект которого антропоцентричен, т.е. в норме представлен именем человека. Три или четыре сложных семантических свойства сведены здесь к двум простым семантическим признакам, из которых главным, вне всяких сомнений, является второй. Однако и они не являются необходимыми и достаточными. В частности, они не охватывают некаузативных глаголов с антропоцентричным объектом. Между тем ряд таких глаголов обладает интересующим нас синтаксическим свойством, т.е. неспособностью к мена "вин  $\Rightarrow$  род" в контексте отрицания. Таковы, например, глаголы *благодарить*, *боготворить*, *уважать*, ср. *Я не стал благодарить старуху <эту публику>* - *\*Я не стал благодарить старухи <этой публики>*, *Вы совсем не уважаете свою сестру <публику>* - *\*Вы совсем не уважаете своей сестры <публики>*.

Попытка еще больше ослабить семантические условия, сняв признак 'каузативность' и оставив только ведущий семантический признак 'антропоцентричность объекта', тоже ни к чему не приводит. Наряду с глаголами типа *благодарить* и *боготворить*, которые отныне становятся полноправными членами рассматриваемого класса, в него попадут и такие глаголы с антропоцентричным объектом, которые достаточно свободно допускают мена "вин  $\Rightarrow$  род" в контексте отрицания. Таковы, например, глаголы *жалеть* и *ценить*, ср. *Он никогда по-настоящему не жалел <не ценил> своей сестры*.

Итак, нам не удалось найти единой семантической мотивации для синтаксического свойства ряда глаголов сохранять винительный падеж дополнения под отрицанием. Поэтому ничего другого не остается, как

зафиксировать это синтаксическое свойство "в лоб" - в виде единого синтаксического признака "виндопотр", приписываемого всем таким глаголам. Подчеркнем, что нужен именно признак вида "виндопотр", а не "роддопотр", поскольку в данном случае, в отличие от случая мена "им  $\Rightarrow$  род" в контексте отрицания, маркирован класс глаголов, сохраняющих винительный падеж дополнения даже под отрицанием.

Добавим, что, может быть, и здесь не удастся обойтись одним синтаксическим признаком, а понадобится целая серия признаков вида "виндопотр". Не входя в детали этого вопроса, назовем две ситуации, требующие расщепления этого признака.

Первая, в сущности, уже упоминалась. Одна и та же глагольная лексема, скажем, *любить* 1, допускает мена "вин  $\Rightarrow$  род" при неодушевленном объекте и не допускает ее при одушевленном: ср. *не люблю мелодрам* -?? *не люблю вашей сестры*.

Другая ситуация связана с путативными, декларативными и дескриптивными связками типа *считать, находить, признавать, называть, объявлять, провозглашать, изображать, рисовать* и т.п., способными употребляться в одном и том же лексическом значении либо в двухвалентных, либо в трехвалентных конструкциях. Проиллюстрируем возникающую здесь трудность на примере путативов. В трехвалентной конструкции они всегда сохраняют винительный падеж под отрицанием: *Я не считаю <не нахожу, не признаю> его работу открытием* - *\*Я не считаю <не нахожу, не признаю> его работы открытием*. Между тем в двухвалентной конструкции с пропозициональным местоименным существительным типа это в роли дополнения мена "вин  $\Rightarrow$  род" не только возможна, но обязательна; ср. *Я этого не считаю <не нахожу> при недопустимости \*Я это не считаю <не нахожу>*. Ясно, что одной лексеме нельзя приписать двух взаимно исключających друг друга синтаксических признаков, и, следовательно, их надо расщепить на несколько более дробных.

Завершая рассмотрение глагольных лексем классов "родподлотр" и "виндопотр", рискнем высказать одно предположение по поводу источника их лексикографической противопоставленности. Универсальным фактором, препятствующим замене канонического падежа (именительного или винительного) на родительный, является антропоцентричность соответствующей синтаксической позиции.

Позиция субъекта в русском языке у подавляющего числа глаголов антропоцентрична. Это вполне естественно: ведь язык предназначен в первую очередь для описания действий людей. Внешне это как раз и проявляется в том, что при большинстве глаголов подлежащее сохраняет именительный падеж даже под отрицанием, а маркированным оказывается небольшой класс глаголов "родподлотр", допускающих мену "им  $\Rightarrow$  род".

Позиция объекта в русском языке у подавляющего числа глаголов (а они обозначают разного рода физические воздействия), наоборот, не антропоцентрична. Это тоже вполне естественно: человек физически воздействует прежде всего не на себе подобных, а на другие объекты природы и на различные артефакты. Внешне это как раз и проявляется в том, что при большинстве глаголов дополнение меняет винительный падеж на родительный в контексте отрицания, а маркированным оказывается гораздо более узкий класс глаголов с антропоцентричным объектом, сохраняющих винительный падеж и в этих условиях.

В заключение скажем несколько слов о правилах. Мы не будем учитывать осложняющих обстоятельств, связанных с необходимостью расщепления признаков "родподлотр" и "виндопотр". Они порождают лишь технические, но не принципиальные трудности. Кроме того, мы будем рассматривать лишь анализирующие правила. Впрочем, содержащейся в них информации заведомо достаточно и для синтезирующих правил.

Для анализа предикативной конструкции в пределах фиксированного материала нужны два правила. Первое связывает небезличный глагол с именительным падежом существительного в качестве (потенциального) подлежащего в любых предложениях, в том числе отрицательных (из него, впрочем, исключаются глаголы типа *иметься*, обрабатываемые особыми словарными правилами). Второе правило связывает глагол с существительным в родительном падеже в качестве (потенциального) подлежащего при следующих двух условиях: 1) при глаголе есть отрицание; 2) самому глаголу в словаре приписан признак "родподлотр".

Для анализа конструкций с дополнением в винительном или родительном падеже тоже нужны два правила. Первое связывает глагол, управляющий винительным падежом, с винительным падежом

существительного в качестве (потенциального) прямого дополнения в любых предложениях, в том числе отрицательных (из него исключаются только глаголы типа *иметь*, тоже обрабатываемые особыми словарными правилами). Второе правило связывает такой глагол с родительным падежом существительного в качестве (потенциального) прямого дополнения при двух условиях: 1) при глаголе есть отрицание; 2) самому глаголу в словаре не присвоен признак "видопотр".

Аналогичные правила нужны и для обстоятельств временной и пространственной протяженности в винительном и родительном падежах.

Легко убедиться, что при таком распределении материала между грамматикой и словарем получается наиболее экономное и простое описание всего круга рассмотренных фактов и обеспечивается эффективное взаимодействие грамматики и словаря.<sup>7</sup>

#### П р и м е ч а н и я.

- <sup>1</sup> Доказательство того, что во всех перечисленных случаях инфинитив или придаточное предложение синтаксически зависит от путативного глагола, а не от прилагательного, как может показаться на первый взгляд, содержится в работе Апресян (1988, 68-70).
- <sup>2</sup> Вообще говоря, такую мену допускают не только дополнения, но и обстоятельства временной и пространственной протяженности в форме винительного беспредложного (*Ты не работал двух часов, Он не шел и двух километров, как сворачивал в лес*), но мы для простоты от этого отвлечемся.
- <sup>3</sup> Видимо, именно неотчетливость этого противопоставления привела Пешковского (1956, 297) к выводу, что между двумя падежами невозможно "уловить никакой разницы".
- <sup>4</sup> Заметим, между прочим, что совокупная игра всех этих факторов порождает классы высказываний, почти неуловимо отличающихся друг от друга по степени языковой правильности; ср. *?Я не убедил вашей жены, ??Я не смог убедить вашей жены, \*Я не*

убеждаю вашей жены, \*\*Я не убеждаю вашей жены отказаться от этого намерения.

- 5 На самом деле есть еще один класс глаголов, являющийся прямым антиподом первого. Это глаголы типа *иметься*, которые под отрицанием в обязательном порядке и в любых условиях требуют мены "им  $\Rightarrow$  род". Мы их почти полностью проигнорируем, чтобы представить интересующее нас противопоставление лексикографических типов "им  $\Rightarrow$  род" и "вин  $\Rightarrow$  род" в наиболее чистом виде.
- 6 Здесь тоже есть аналогичный третий класс глаголов. Это глаголы типа *иметь*, которые под отрицанием в обязательном порядке и в любых условиях требуют мены "вин  $\Rightarrow$  род"; ср. *Он не имеет серьезных намерений при неправильности \*Он не имеет серьезные намерения*. Никакие условия - ни вынос дополнения в препозицию, ни определенность дополнения, ни его одушевленность, ни вхождение глагола в состав сложного сказуемого - почти не смягчают этого запрета; ср. *\*Серьезные намерения он не имеет, \*Он не имеет это намерение, \*Он никогда не имел рабыню, ??Такие намерения он не может иметь*. Впрочем, мы проигнорируем глаголы типа *иметь* по той же причине, что и глаголы типа *иметься*.
- 7 Рукопись этой статьи была прочитана И.А. Мельчуком, которому автор выражает признательность за ценные критические замечания.

#### Библиография

- Апресян, Ю.Д.: 1983, 'Синтаксические признаки для атрибутивных конструкций с обязательным зависимым при атрибуте', *Wiener Slawistischer Almanach* 11, 25-59.
- Апресян, Ю.Д.: 1985, 'Синтаксические признаки лексем', *Russian Linguistics* 9, 289-317.
- Апресян, Ю.Д.: 1986, 'Интегральное описание языка и толковый словарь', *Вопросы языкознания* 2, 57-70.
- Апресян, Ю.Д.: 1988, 'Синтаксическая информация для толкового словаря', *Советская лексикография*, Москва, 64-81.

- Апресян, Ю.Д.: 1989, 'Языковые аномалии. Типы и функции' (в печати).
- Babby, L.H.: 1980, *Existential Sentences and Negation in Russian* (= *Linguistica Extranea, Studia 8*), Ann Arbor.
- Богуславский, И.М.: 1982, 'Синтаксис отрицательных предложений', *Обзор работ по современному русскому литературному языку за 1974-1978 гг.*, Синтаксис, Москва, 71-83.
- Ицкович, В.А.: 1982, *Очерки синтаксической нормы*, Москва.
- Карцевский, С.О.: 1928, *Повторительный курс русского языка*, Москва-Ленинград.
- Мельчук, И.А.: 1974, *Опыт теории лингвистических моделей "Смысл  $\Leftrightarrow$  Текст"*, Москва.
- Мельчук, И.А., Перцов, Н.В.: 1975, 'Модель английского поверхностного синтаксиса. Перечень синтагм', *Предварительные публикации института русского языка АН СССР*, вып. 64, 65, 66.
- Мустайоки, А.: 1985, *Падеж дополнения в русских отрицательных предложениях 1: изыскания новых методов в изучении старой проблемы*, Хельсинки.
- Пешковский, А.М.: 1956, *Русский синтаксис в научном освещении*, Москва.
- Restan, P.A.: 1960, 'The Objective Case in Negative Clauses in Russian: the Genitive or the Accusative?', *Scando-Slavica 6*, 92-112.
- Рубцова, В.А.: 1975, 'Вариативное управление при прямопереходных глаголах с отрицанием не', *Современный русский язык (актуальные вопросы лексики и грамматики)*, Москва, 308-320.
- Růžička, R.: 1981, 'Маркированность применительно к парности отрицательных предложений в современном русском языке', *Russian Linguistics 6*, 1-14.

Томсон, А.И.: 1902, 'Винительный падеж прямого дополнения в отрицательных предложениях в русском языке', *Русский филологический вестник* XLIX, Варшава, 1-43.

Шахматов, А.А.: 1941, *Синтаксис русского языка*, Ленинград.

Якобсон, Р.О.: 1985, 'К общему учению о падеже', *Роман Якобсон, Избранные работы*, Москва, 133-175.





## The Case 'Jakobson vs. Kuryłowicz' Dismissed

### 1. Introduction

1.1. In Břlý (1989a) I have analyzed the classical works of Hjelmslev (1935/37) and Jakobson (1936 and 1958) in the light of the findings made in several of my previous papers and, concurrently, by Kučera (1984). The analysis leads to the inevitable conclusion that the wide-spread belief in a number of semantic privative oppositions in the systems of tenses, aspects, cases, etc., must be reconsidered. As regards semantic privative oppositions between grammatical cases, some such oppositions do exist, but as exceptions rather than ordinary semantic relationships between cases.

1.2. The distinctive features of Jakobson, Hjelmslev and all their followers also suffer from another weakness. As was shown in Břlý (1989a), the features are used in order to discover the invariant case meanings, i.e. the *Gesamtbedeutungen*. The features themselves, however, seem to reflect some kind of intuitive categorization of grammatical cases, based on prototypical semantic roles corresponding to particular grammatical cases. The invariant meanings are searched for by way of an implicit analysis of an assumed one-to-one correspondence between a given case and a kind of semantic role. This equals an analysis in terms of core (main) meanings - Jakobson's *Hauptbedeutungen*.

1.3. Only if we are aware of all this, we may grasp Jakobson's postulation of, say, the /+Direction/ feature for all Russian accusatives. The accusative is simply the case typically corresponding to some sort of semantic object, patient, goal, or whatever one may call it. The core meaning of the Russian accusative, being the grammatical case of the semantic object and thus carrying the feature /+Direction/, is then overly generalized into an invariant meaning. When an instance of the Russian accusative is encountered where no such above-mentioned correspondence exists, one sticks to the same distinctive feature only for the sake of descriptonal consistence. Obviously, there is no way to verify the relevance of such a feature. A temporal adverbial in the accusative as in *Весь день он писал эту статью.* is, without any support or further explanation given, claimed to carry the feature /+Direction/. This is nothing but an *ad hoc* claim.

1.4. Do invariant case meanings describable in terms of semantic features really exist? As long as the de Saussurean/Hjelmslevian axiom of the language sign as the unity of an invariant expression form and an invariant content form is not superseded by something more satisfactory, a linguist must assume that such invariant case meanings do exist. However, they must be searched for on a level of abstraction higher than that of the case meanings usually postulated and the semantic features cannot be restricted to parametres with two values only: marked vs. unmarked.

## 2. Preliminaries to distributional parametres

2.1. In several papers, especially in Bílý (1987), I have tried to apply a concept I have found more useful and realistic, viz. the concept of semantic features as multivalued parametres<sup>1</sup>. The following parametrical trichotomy is used here: **positively marked**, /+feature/, **negatively marked**, /-feature/, and **unmarked**, /±feature/, i.e. unspecified as regards the plus-feature and the minus-feature. The trichotomy appears in a set of six parametres for the description of the invariant meanings of nine Russian cases: the nominative, the accusative, the genitive, the dative, the instrumental, the prepositional (called Prepositional I alias Locative I by Jakobson and others), the locative (the so-called Prepositional II alias Locative II or u-locative), the partitive (Jakobson's Genitive II alias u-genitive), and the vocative. The last-mentioned case, existing only in the so-called second declension, is usually ignored in grammars of Russian and other descriptions of the Russian case system, but does nevertheless exist and is therefore included in the analysis.<sup>2</sup>

2.2. The plus-marking amounts to the logical value called Necessary, i.e. all case forms of such a plus-marked case must necessarily behave in the way indicated by the parametre in question. The minus-marking amounts to the logical value called Impossible, i.e. no case form of such a minus-marked case may behave in the way indicated by the parametre in question. The value unmarked stands for the logical value Possible, i.e. case forms of a case unmarked for the parametre in question behave in the way indicated in some contexts, but in other contexts they do not.

2.3. In the following analysis two syntactic-semantic phenomena are excluded, viz. appositions and coordinations, as they are not suitable for the distributional differentiation between cases. Any two case forms belonging to the same grammatical case may appear in an apposition. Similarly, any

two case forms belonging to the same case may be coordinated. Consequently, nothing can be learnt from appositions and coordinations in the kind of analysis applied here.

### 3. Distributional parametres

#### 3.1. Parametre 1 - syntactic dependence

Syntactic dependence is a unilateral relationship of an attribute and the head of an endocentric construction (cf. Bloomfield 1933, 194-202; 235-240; 268) or a mutual relationship between syntactic constituents of an exocentric construction (cf. Bloomfield 1933, *ibid.*). Semantic dependence concerns nexus and junction. Nexus (cf. Hjelmslev's 1943 notion of interdependence alias solidarity) is a mutual relationship between several notions (adnexes). Junction (cf. Hjelmslev's determination alias selection) is a unilateral relationship between a notion specified and a notion specifying (adjunct).<sup>3</sup>

It should be noted that while an exocentric construction implies a nexus, the opposite is not necessarily true. I claim, for example, that all Russian noun phrases in the accusative express a nexal relationship. Thus even prepositionless time adverbials in the accusative express nexus. On the other hand, such time adverbials are apparently not parts of a corresponding exocentric construction - they are "attributes" to the syntactic kernel of the clause, and constitute an endocentric construction with such syntactic kernels. Similarly, a junction does not necessarily have a one-to-one correspondence with an endocentric construction. A noun in the Russian partitive, for example, constitutes an endocentric construction with its head-noun and is a syntactic attribute to the head-noun, but semantically it is the notion corresponding to the head-noun that is an adjunct to the notion specified (corresponding to the syntactic attribute in the partitive case). In other words, the syntactic dependence between *чашка* and *чаю* in *чашка чаю* goes counter to the semantic dependence, where *чаю* is the primary, specified notion, while *чашка* is a mere adjunct specifying the amount of tea.

Thus, as regards the parametre 1, its value is Possible for the nominative, Impossible for the vocative, and Necessary for all oblique cases in Russian. The reason for the unmarked value of the nominative is obvious - it is the case that may - but does not have to - enter into syntactic

dependence relationships of exocentric constructions. The vocative, being an *asyntactic* case, is never syntactically dependent. All the remaining cases express either explicit syntactic dependence relationships in *exo-* and/or *endocentric* constructions, or at least, by the very use of an *oblique* case, imply such a dependence.

### 3.2. Parametre 2 - immediate adnex in a nexus

The parametre value is *Necessary* for the accusative, which is a *nexus* case per definition, as well as for the prepositional and the locative. The notions corresponding to the latter two case forms are *immediate constituents*, *adnexes* in the *nexus* created by prepositions, which are obligatory with these Russian cases. (The syntactic relationship between a preposition and a noun phrase is the relationship between constituents of an *exocentric* construction - we cannot say that the preposition is an *omittable* attribute to the noun phrase and neither is the noun phrase an *omittable* attribute to the preposition. Similarly, the semantic relationship created by a preposition is a *nexus*. - cf. 3.1.). For the vocative the parametre value is *Impossible*, while for the remaining cases, the *nominative* included, it is *Possible*. The semantic constituent corresponding to the NP in the *nominative* may be an *adnex* (when the NP is a subject, nominal predicate, or an object - for the last alternative see Timberlake 1974), but it does not have to, as the NP in the *nominative* may be used without any predicate in a purely *nominal*, *denotative* function. The semantic counterparts to the noun phrases in the *instrumental* and the *dative* may be *adnexes* in a *prepositional*, *clausal*, etc *nexus*, while the *genitive* and the *partitive* may be *adnexes* in a *prepositional* *nexus* only (e.g. in *из леса*), but they are not *adnexes* elsewhere (e.g. in *чашка чаю, чашка чая*).

### 3.3. Parametre 3 - a possible immediate exocentric construction and the corresponding nexus are constituted by a prepositional phrase.

The *nominative* and the *vocative* are *negatively* marked, i.e. *impossible* for this parametre. Neither may appear as the case of a noun in a *prepositional* phrase<sup>4</sup>. For obvious reasons, the *prepositional* and the *locative* are *positively* marked, i.e. the value is *Necessary*, but so are the *genitive* and the *partitive*. When the latter two cases appear as constituents of *exocentric* constructions, it is in *prepositional* phrases only.<sup>5</sup> The *accusative*, the *dative*, and the *instrumental* are *unmarked*, i.e. the logical value is *Possible* for this parametre. These cases may appear in *prepositional* phrases, but do

not have to. They may appear as immediate constituents in other exocentric constructions, e.g. when their case forms are used as syntactic objects.

3.4. Parametre 4 - immediate attributes in endocentric constructions correspond to immediate adjuncts in junctions.<sup>6</sup>

The value is Impossible for the nominative, the vocative, and the accusative, as well as for the prepositional and the locative. It is obvious that the former three cases do not appear as attributes in endocentric constructions at all. It is worth noticing that the value Impossible for the accusative appears cross-linguistically, in a number of case languages with the accusative case. The prepositional and the locative on the other hand cannot be anything else than nexus cases, as they cannot appear without a preposition. The value is Impossible, i.e. negatively marked, even for the partitive. As mentioned before - cf. 3.1 - in, e.g. *чашка чаю* the attribute *чаю* of the endocentric construction is not an adjunct to *чашка* semantically. The only case unmarked for this feature, i.e. with the value Possible, is the genitive. The property expressed by the parametre in question is excluded in the partitive use of the genitive, as in *чашка чая* (cf. the above-mentioned *чашка чаю*) while it appears in other adnominal uses of the genitive, as in *письмо отца, желание славы*, etc. For the instrumental and the dative the value is Necessary. When these cases occur as immediate attributes in endocentric constructions, they are always immediate adjuncts semantically, e.g. in *письмо отцу, избрание Ивана председателем*, etc.

3.5. Parametre 5 - the case forms occur as immediate constituents of adverbials

There are two possibilities: either the adverbials are prepositionless, or they are prepositional phrases. Under all circumstances the parametre concerns the case forms in question as the main constituent (the head noun) of the adverbial or the main constituent of the NP forming the adverbial together with a preposition. The value is Possible for all cases, except for the vocative, with the value Impossible, and the locative, with the value Necessary. All other cases may appear as main constituents of adverbials. The reason why the prepositional is not assigned the value Necessary is the existence of prepositional objects - cf. *говорить о чем-нибудь*. The prepositional is not always an adverbial case, while the locative is - hence the value Necessary for the locative. The rather surprising value Possible (instead of the expected Impossible) for the nominative is motivated by the

colloquial use of nominatives as adverbials - e.g. in *Он работает почтовый ящик.*, or *Он будет вторник и пятница теперь бывать.* (Cf. Zolotova 1973, 76, who presents even some examples from written literary texts.)

3.6. Parametre 6 - if the case in question constitutes an adverbial, this adverbial is a prepositional phrase, i.e. a nexus from the semantic point of view

The value is Impossible for the nominative and the vocative, for obvious reasons. It is Possible for the accusative and the instrumental, as these cases appear both in prepositionless adverbials and adverbial prepositional phrases. It is Necessary for the remaining cases, i.e. the prepositional and the locative (again for obvious reasons), but also for the genitive and the partitive - the latter two cases are adverbial cases only in prepositional phrases, e.g. *из лесу, вокруг стола.* Finally, it is worth noticing that the dative, not only in Russian, but in many other languages as well, also has the parametre value Necessary. As an adverbial, a dative form must be a part of a prepositional phrase, e.g. *к окну.*

3.7. The following table presents the values of the six parametres for Russian cases. As regards values, N stands for Necessary, i.e. positively marked for the feature in question (+), P stands for Possible, i.e. unmarked for the feature in question ( $\pm$ ), and I stands for Impossible, i.e. negatively marked for the feature in question (-):

CASE NOM. VOC. ACC. INSTR. DAT. GEN. PART. PREP. LOC.  
PARA-  
METRE

1	P	I	N	N	N	N	N	N	N
2	P	I	N	P	P	P	P	N	N
3	I	I	P	P	P	N	N	N	N
4	I	I	I	N	N	P	I	I	I
5	P	I	P	P	P	P	P	P	N
6	I	I	P	P	N	N	N	N	N

As one can see in this chart, there is no Jakobsonian thoroughly unmarked case - the nominative is unmarked as regards three parametres,

whereas the vocative is negatively marked for the same three parametres. For the remaining three parametres the nominative is specified, negatively marked.

#### 4. Ivić's analysis

4.1. After having finished the first draft of this paper I learnt that Ivić (1983) had tried to present a distributional analysis of the Serbo-Croatian cases. We may assume with Ivić that the Serbo-Croatian case system differs from the Russian one by the lack of the two innovations characteristic of Russian, viz. the partitive and the locative (plus by the lack of the vocative).<sup>7</sup>

4.2. The distributional analysis made by Ivić (1983) concerns the following three distributional features: A, the existence of "free forms", i.e. head nouns without prepositions or obligatory attributes, B, the occurrence of the case form in question in prepositional phrases, and C, the existence of the case form as the head noun to an obligatory attributive determination - e.g. in the so-called temporal genitive. (Cf. *prošlog petka* 'last Friday', *ovog petka* 'this Friday' but never \**petka* 'Friday (gen.)'.) The distribution obtained is as follows:

the nominative - only A, the instrumental - A, B, and C, the accusative - A, B, and C, the dative - A and B, the genitive - A, B, and C, the prepositional (called locative by Ivić)- only B.

4.3. However, in spite of two extra distinctions added to the three basic distributional types (Ivić 1983, 202ff) Ivić's analysis cannot differentiate distributionally between three cases: the accusative, the genitive, and the instrumental. In order to achieve unique distributional specifications also for these three cases, one would have to add three more features used by Ivić (1983, 207-214) or the four (only partially coinciding) additional features of Ivić (1965) concerning the use of cases in describing space relations. The genitive is unmarked as regards these additional features, and so is the nominative, while the remaining four cases show various combinations of the three or four localistic distributional features.

4.4. But not even this is enough. Ivić has to split the accusative and the instrumental into an accusative<sub>1</sub> and an accusative<sub>2</sub> and an instrumental<sub>1</sub>



and an instrumental<sub>2</sub> respectively, to be able to capture the distribution of the relevant case forms with the help of all the features proposed.<sup>8</sup>

In other words, Ivić's distributional analysis may be accused of the worst kind of arbitrariness: when the eight (or nine) proposed distributional features cannot cope with the system of six (or rather five) Serbo-Croatian cases, the overall distributional patterns of difficult cases are chopped into several distributional subpatterns of a corresponding number of "subcases". The analysis can never be wrong - one can always add to the description a new subpattern of a new subcase.

## 5. Advantages of the parametres proposed

5.1. All this is something completely different from the six parametres I propose, the values of which do concern case invariance. Every parametre value of a given case is true for all occurrences of the case forms in question, without any arbitrarily exempted subdistributions.

The parametres have come about as a mixture of intuitive guesses - sometimes redefined after confronting them with language data, the necessity to choose such parametres whose values would define every case in a unique way, and the desire to capture all general distributional properties of Russian cases.

The last-mentioned factor exerts an influence in two ways. A distributional property of a given case may be captured directly by the value of a parametre. The Russian dative, for example, is one of the cases that may appear as the immediate constituent of an adverbial only in those adverbials that consist of a prepositional phrase. (This fact is expressed directly by the positive marking, the value Necessary of the parametre 6 - cf. 3.6.). Alternately, important distributional properties that are not expressed directly by the six parametres used must be inferrable from the implications given by the values of these parametres. The Russian genitive and the partitive, for example, cannot be used as immediate forms of syntactic objects (cf. Note 5.). This property is inferrable from the values of the parametres 2 and 3 for the two cases in question: they are unmarked for 2, i.e. the two cases are possible as the cases of immediate syntactic constituents (in exocentric constructions) corresponding to adnexes, but they are positively marked for 3, i.e. a nexus must have a prepositional phrase as its syntactic counterpart - it cannot be a higher nexus constituted by a verbal

predication. On the other hand, owing to the necessity for the genitive and the partitive to express syntactic dependence (cf. the Necessary-value of the parametre 1 for these cases), if there is no nexus with a prepositional phrase as its syntactic counterpart, then the genitive and the partitive forms must be nominal attributes to another noun.

5.2. Many other important distributional properties of all Russian cases may be inferred in a similar way from the value of a relevant parametre or from the values of several relevant parametres. Such additional parametres are: the parametre of an immediate syntactic constituent of a major (viz. non-prepositional) exocentric construction, the parametre of the syntactic counterpart of an immediate semantic unit of a major (i.e. non-prepositional) nexus, the parametre of the immediate constituent in a prepositional phrase, etc. Also such derived parametres have three possible values, corresponding to the distributional properties described as Necessary (plus-marked), Possible (unmarked), and Impossible (minus-marked) for the grammatical case forms in question.

5.3. Thus, the set of the distributional parametres proposed has the following advantages in comparison with Ivić's analysis:

- 1) The analysis is general enough to cover the distributional properties of **all** occurrences of a given case.
- 2) The parametrical values identify each case in a unique way, without resorting to such emergency solutions as the postulation of different, distributionally defined, "subcases".
- 3) The parametrical values of the six parametres do not constitute the end of the distributional analysis. The individual parametrical values pertaining to a case, or combinations of such values, imply a number of additional distributional patterns. Nothing like that can be inferred from Ivić's features.

5.4. The table of the parametrical values is not without redundancy. It would have been possible to drop the parametre 1 - the remaining values of the parametres 2-6 would suffice for the unique identification of every Russian case. However, the parametre 1 is needed for several implications concerning the additional distributional properties of Russian cases.<sup>9</sup>

## 6. Kuryłowicz vs. Jakobson

6.1. Kuryłowicz's (1949) case theory rejects the Jakobsonian and Hjelmslevian maximalist claims, concerning one invariant meaning per case. However, one cannot accept Kuryłowicz's position without some misgivings. He draws the basic opposition between the nominative, the accusative, and the genitive, which are classified as primarily syntactic, abstract cases, and the remaining semantic, concrete cases.<sup>10</sup> According to this view, all cases in prepositional phrases belong primarily to the subsystem of the semantic, concrete cases. But the primarily syntactic cases may become semantic due to the context and vice versa. Thus it is the context that decides whether a case is used in its primary or secondary function. In other words, there is no invariant meaning at all. In this Kuryłowicz joins the "nihilistic" view of the category of morphological case that can be found in Fillmore (1968), or, to name a slavist, in Isačenko (1962), or, to invoke a more distant past, in Jespersen (1924).

6.2. On the other hand, one cannot deny the semantic invariance of the morphological case in the previously mentioned old chestnuts as *Он прыгает на столе.* vs. *Он прыгает на стол.* (Cf. Note 8.) The only way out of the dilemma is to postulate a number of invariant meanings of a case, each of which "is born" in a particular context. In other words, the interpretation of a particular invariant case meaning depends on in which subsystem of the language the case appears.

6.3. This kind of methodology is not without considerable merits. While Ivić (1983) does not seem to realize that by dividing up the accusative and the instrumental, she abandons Jakobson and becomes a moderate follower of Kuryłowicz, Laskowski (1988) is a consciously true heir to Kuryłowicz. He shows that a case system can "be reasonably interpreted as a hierarchical structure of grammaticalized and semantically defined subsystems. The markedness relations are to a large extent specific to these particular case systems. Such a view on the case system, as a complex structure of subsystems, has more predictive power than the standard uniplanar interpretation /.../"

6.4. Both Ivić and Laskowski are relatives of Wierzbicka (1980; 1986), though less conspicuous. Wierzbicka believes in the existence of a score of interrelated, but distinct, invariant meanings of the Russian instrumental case and in about two scores of equally interrelated, but distinct, invariant case meanings of the Polish dative. The main difference is the disturbingly

large number of invariant case meanings of each case postulated by Wierzbicka and the fact that Wierzbicka's subsystems are not as general as Laskowski's, which are, in a way, similar to the parametres proposed by me. (Every parametre constitutes a subsystem.) Instead Wierzbicka's subsystems are mainly lexically determined. Cases are, for example, described as complements to verbs constituting a certain semantic field, etc.

6.5. Obviously, one invariant meaning per case has its inevitable disadvantages. The common denominator for all instances of a given case is necessarily an invariant with a minimal semantic content. Thus Wierzbicka's (1980) criticism of the non-existent predictive power of Jakobson's case descriptions concerns even genuine invariance - in a way even to a greater degree, since Jakobson's case models express the prototypical semantics of cases in their dominating uses. (Thus Jakobson's models may be reinterpreted as a kind of modest probabilistic models with certain **stochastic** predictive power.)

6.6. On the other hand, the system of distributional parametres described in this paper is not without predictive power of a different sort: from the parametre values of a particular case it is possible to infer a number of further distributional patterns pertaining to the case in question. These inferred patterns may be checked in confrontations with linguistic data. Moreover, this predictive power is not of the mere probabilistic sort - the inferences concern certainty as regards the parametrical values corresponding to the distributional patterns inferred.

6.7. The basic issue is not Jakobson, Hjelmslev, and their followers vs. Kuryłowicz, Wierzbicka, Ivić, Laskowski, etc. An explicit description of a language is hardly possible without genuine, and consequently rather abstract, invariant meanings of grammatical categories. The distributional (functional) generalization of such invariants is as necessary as the more concrete descriptions of limited subsystems within the morphological category studied. Thus Kuryłowicz's, Wierzbicka's, and Laskowski's concrete partial meanings as well as Jakobson's, Hjelmslev's, and my own invariant meanings are in fact two sides of the same coin. **Both** the abstract invariants and the concrete partial meanings are legitimate and necessary components in the description of a language system, de Saussure's *langue*. The real issue is: What is the best description of a grammatical category in terms of semantic invariance **and** what is the best description within the framework of hierarchized language subsystems.<sup>11</sup>

## Notes

- <sup>1</sup> Of course, it is always possible to translate purely formally any multi-valued parametre into a combination of binary ones, but such an approach loses its appeal if its logical consequences are taken into consideration - cf., e.g., Bílý (1984), (1987), Kučera (1984), and esp. Bílý (1989a).
- <sup>2</sup> A notable exception is Klobukov (1986). For the sake of economy with space I have to abstain from discussing the criteria leading to the recognition of the nine cases in question and the exclusion of other possible candidates for "casehood" in Russian, e.g. the numeral of *Zaliznjak* (1967, 46ff). I shall take up this question elsewhere. For the same reason I cannot be fully explicit in the following text as regards definitions of the six distributional parametres, as the explicitness would lead to a necessary regress I cannot deal with within the limits of this paper. I could, for example, have presented an explicit, stringent definition that would give unequivocal answers to the question what an adverbial is and what it is not (what a prepositional object is, etc). In order to do that I would need to introduce additional undefined notions, etc. Consequently, terms such as adverbial are understood in the intuitive sense of the notion in question. (Explicit diagnostic criteria for the recognition of adverbials shall appear in Bílý 1989b.) Other terms are introduced by references to the linguists who coined them. They are applied with minimal modifications, even though I am fully aware of the necessity to make explicit revisions of terms such as Bloomfield's (1933) exocentric and endocentric constructions, Jespersen's (1924) nexus and junction, or Mel'čuk's (1981 and 1986) syntactic and semantic dependence.
- <sup>3</sup> The terms syntactic and semantic dependence are taken from Mel'čuk (1981 and 1986), but are not quite identical with Mel'čuk's concepts. For example, I do not accept Mel'čuk's claim according to which even subjects are syntactically dependent on predicates, or, which is even less palatable, his postulation of syntactic dependence expressed by nouns in the nominative case in purely denotative functions such as titles, inscriptions, signs, lexicon entries, etc. (For a brief presentation of some basic problems connected with Bloomfield's notions see Lyons 1968, 232f.)

- 4 In accordance with Mel'čuk (1985, 484) I consider the exceptional construction *Что ...за...*, e.g. in *А что он за человек?* an unanalyzable idiom.)
- 5 I regard prepositionless genitive and partitive forms that are not attributes to overt head nouns as attributes to covert head nouns. For example, *Я не вижу мамы* is viewed as implying the internal structure of the object as something like 'a piece of mother'. On the other hand, I have rejected the idea I myself am guilty of in Bílý & Pettersson (1984), viz. the interpretation of prepositional phrases with the noun in the genitive or the partitive as containing a similar covert head noun. While there are semantic reasons to postulate such covert head nouns for the genitive and the partitive in noun phrases (cf. Bílý 1988), the invention of such covert head nouns in prepositional phrases is *ad hoc*, solely motivated by an effort to obtain as simple definitions of the genitive and the partitive as possible.
- 6 I do not have to get involved in an analysis of appositions and coordinations, since I have excluded them from the distributional analysis presented here - cf. 2.3.
- 7 Though it is hardly the whole truth. In fact, the existence of two separate cases, the dative and the prepositional, may be questioned. The distinction is retained in Serbo-Croatian in optional separate locative forms in the declension of a couple of pronouns and in different word-tones of some dialects. (On the other hand, Ivić's recognition of two distinct cases, instead of only one dative case, has some justification within Ivić's methodological framework, as will be shown in the following.)

Ivić (1983, 197-214), which is a revised version of Ivić (1961 and 1965), invokes Jakobson (1936; 1958), but Jakobson is misrepresented. In the model of Jakobson (1958), which is not compatible with the model of Jakobson (1936) - cf. Bílý (1989a) - the nominative is the unmarked case, the instrumental is marked for the feature /periphery/, the accusative is marked for /direction/, the dative for both /direction/ and /periphery/, the (general) genitive for both /direction/ and /scope/, and the prepositional is marked for all the three features mentioned. However, in Ivić's (1983, 201ff) presentation the genitive is marked only for the feature /scope/, not for /direction/, while the prepositional is marked for /scope/ and /periphery/, but is not marked

for /direction/ either. According to the figure on p. 200, even the genitive would be marked for two features - presumably /direction/ and /scope/, but this would clash with the repeatedly claimed double marking of the prepositional for /scope/ and /periphery/ - *ibid.* pp. 200-203 - without any marking of the prepositional for /direction/.

- 8 For example, the prepositional accusatives denoting spatial relations in Serbo-Croatian are divided by Ivić into those that denote the place where the action ends and those that denote the place where the whole action, from the beginning to the end, is carried out. Cf. *Putuje u Beograd*. 'He is travelling to Belgrade.' with the accusative<sub>1</sub> vs. the accusative<sub>2</sub> in *Putuje kroz Beograd*. 'He is travelling through Belgrade.' Ivić's analysis is vulnerable to objections. It may be claimed that there is only one prepositional accusative expressing space relations and the distinction "the locum where the action ends" vs. "the locum where the whole action takes place" is expressed by the choice of the preposition. (Either *u* + the accusative<sub>1</sub>, or *kroz* 'through', *uz* 'up', or *niz* 'down' + the accusative<sub>2</sub>.) By this I do not deny the semantic content of the morphological case - cf. the classical Russian *Он прыгает на столе.* vs. *Он прыгает на стол.*, where the case suffix is the only overt marker of the semantic difference. Nor do I deny, to resort to the Serbo-Croatian preposition *u*, that it is compatible, not only with the accusative, but also with the locative and with the genitive, with appropriate changes of the meaning of the whole prepositional phrase.

I leave aside the question whether Ivić is right when claiming that the preposition *uz* meaning 'beside, by' is homonymous (and its accusative is of the accusative<sub>1</sub> sort) with *uz* meaning 'up'. Even in, say, *Staja uz mene*. 'He is stepping beside me' the locum can be interpreted as "where the action takes place", i.e. the accusative is an accusative<sub>2</sub>, not an accusative<sub>1</sub>. The difference concerns the two ways of defining the locum where the action takes place: either it is defined by the limits of an area (as with *kroz*, *uz*, *niz*) or by the proximity to a "point" (as with *uz* meaning 'beside, by'). Nevertheless, the accusative should be of the accusative<sub>2</sub> kind in both instances.

- 9 For example, the impossibility of partitive case forms to appear as syntactic counterparts to immediate adjuncts is the consequence of the values of parameters 1, 2, and 4: the partitive may appear as the syntactic counterpart of an immediate adnex in a nexus (2), but does

not have to. As exocentric constructions imply nexus, the absence of nexus implies the absence of exocentric constructions. Consequently, partitive forms that are not immediate constituents of exocentric constructions must be attributes in endocentric constructions being necessarily syntactically dependent (1). Then from the value of 4 it is concluded that partitive forms that are attributes cannot be syntactic counterparts to adjuncts. Therefore the partitive is the only case that can never occur as the syntactic counterpart to adjuncts - all other cases can, e.g. in *стакан чаю*, *стакана чаю*, *стакане чаю* etc the syntactic head is the counterpart to the adjunct, but there cannot be anything like \**стакану* (part.) *чаю* (part.) or \**чаю* (part.) *чаю* (part.).

- <sup>10</sup> In the revision presented in Kuryłowicz (1977, 141-156), the dative is reinterpreted as a primarily syntactic case. This is in tune with what is perhaps the dominating modern view - cf., e.g., Brecht & Levine (1986b, 27).
- <sup>11</sup> Time seems to be ripe for distributional analyses. Klobukov (1986) is another work I obtained too late to incorporate into this paper. Needless to say, I (as any scientist) publish here my own ideas because I like them more than the competing proposals, including those made by Klobukov (1986), to whose ingenious work I intend to return elsewhere.

#### B i b l i o g r a p h y

- Bílý, M.: 1984, 'Preliminaries to an Aspect Heuristic That Makes Sense to Learners of Slavic Aspect System', *X Nordiska Slavistmötet 13-17 augusti 1984 - Föredrag* (= Meddelanden från Stiftelsen för Åbo Akademi Forskningsinstitutet Nr 102), 13-26.
- Bílý, M.: 1987, 'Some Thoughts on Quantification in Russian', *Scando-Slavica* 33, 141-167.
- Bílý, M.: 1988, 'Russian Quantification Expressed via Grammatical Number and the Construction *idti v soldaty*', *Scando-Slavica* 34, 69-93.
- Bílý, M.: 1989a, 'The Case of the Invariant Case Reconsidered', *Slovo* 37, 5-33.



- Bílý, M.: 1989b, *Valence and Semantic Roles* (to appear in Umeå University, Department of General Linguistics, Report Series)
- Bílý, M. & Pettersson, T.: 1984, 'Kasusteori - en modell för morfologiskt kasus', *Slovo* 28, 5-24.
- Bloomfield, L.: 1933, *Language*, New York.
- Brecht, R.D. & Levine, J.S. (eds.): 1986a, *Case in Slavic*, Columbus. Ohio.
- Brecht, R.D. & Levine, J.S.: 1986b, 'Case and Meaning', in: *Brecht & Levine* (1986a) 17-34.
- Fillmore, C.J.: 1968, 'Case for Case', in: Bach, E. & Harms, R.T. (eds.), *Universals in Linguistic Theory*, New York, 1-88.
- Hjelmslev, L.: 1935/1937, 'La catégorie des cas. Étude de grammaire générale 1', *Acta Jutlandica* VII (= Aarskrift for Aarhus Universitet 1935), I-XII and 1-184. 'La catégorie des cas. Étude de grammaire générale 2', *Acta Jutlandica* IX. (= Aarskrift for Aarhus Universitet 1937), I-VII and 1-77.
- Hjelmslev, L.: 1943, *Omkring Sprogteoriens Grundlaegelse*, København.
- Ivić, M.: 1961, 'On the Structural Characteristic of the Serbocroatian Case System', *International Journal of Slavic Linguistics and Poetics* IV, 38-47.
- Ivić, M.: 1965, 'The System of Serbocroatian Cases Denoting Space Relations', *Acta Linguistica Hafniensia, International Journal of Structural Linguistics* 9:1, 50-55.
- Ivić, M.: 1983, *Lingvistički ogledi*, Beograd.
- Isačenko, A.V.: 1962, *Die Russische Sprache der Gegenwart*, Teil I. Formenlehre, Halle.
- Jakobson, R.: 1936, 'Beitrag zur allgemeinen Kasuslehre', *Travaux du Cercle Linguistique de Prague* 6, 240-288.

- Jakobson, R.: 1958, 'Morfologičeskie nabljudenija nad slavjanskim sklonenijem', in: *American Contributions to the Fourth International Congress of Slavists*, The Hague, 127-156.
- Jespersen, O.: 1924, *The Philosophy of Grammar*, London.
- Klobukov, E.V.: 1986, *Semantika padežnych form v sovremennom russkom literaturnom jazyke*, Moskva.
- Kučera, H.: 1984, 'The Logical Basis of the Markedness Hypothesis', in: Stolz, B.A., Titunik, I.R., & Doležel, L. (eds.), *Language and Literary Theory*. Papers in Slavic Philology 5, Ann Arbor, Mich., 61-75.
- Kuryłowicz, J.: 1949, 'Le problème du classement des cases', *Biuletyn Polskiego Towarzystwa Językoznawczego* 9, Kraków, 20-43.
- Kuryłowicz, J. et al.: 1977, *Problèmes de linguistique indoeuropéenne*, Wrocław
- Laskowski, R.: 1988, 'Markedness and the Category of Case in Polish', in: Mińska-Tomić, O. (ed.), *Papers from the Societas Linguisticae Europae Meeting*, Ohrid 1986, in print.
- Lyons, J.: 1968, *Introduction to Theoretical Linguistics*, Cambridge.
- Mel'čuk, I.A.: 1981, 'Types de dépendance syntagmatique entre les mot-formes d'une phrase', in: *Bulletin de la Société linguistique de Paris* 76:1, 1-59.
- Mel'čuk, I.A.: 1985, *Poverxnostnyj sintaksis russkich čislovyh vyraženij*, (= Wiener Slawistischer Almanach. Sonderband 16), Wien.
- Mel'čuk, I.A.: 1986, 'Toward a Definition of Case', in: *Brecht & Levine* (1986a, 35-85).
- Timberlake, A.: 1974, 'The Nominative Object in North Russian', in: Brecht, R.D. & Chvany, C.V. (eds.), *Slavic Transformational Syntax*, Ann Arbor, Mich., 219-243.
- Wierzbicka, A.: 1980, *The Case for Surface Case*, Ann Arbor, Mich.

Wierzbicka, A.: 1986, 'The Meaning of a Case: A Study of the Polish Dative', in: *Brecht & Levine* (1986a), 386-426).

Zaliznjak, A.A.: 1967, *Russkoe imennoe slovoizmenenie*. Moskva.

Zolotova, G.A.: 1973, *Očerok funkcional'nogo sintaksisa russkogo jazyka*, Moskva.

Улла Биргегорд (Упсала)

### **Латино-славянский словарь Славинецкого: памятник встречи двух культур**

Известно, что каждая серьезная переводческая деятельность заключает в себе, кроме перевода конкретного текста или высказывания с одного языка на другой, также и толкование одной культуры при помощи другой. Большой проблемой, с которой, наверное, сталкивались переводчики всех времен, является вопрос о том, как перевести на "новый" язык наименование явления, которому нет соответствия в реальном мире этого языка, или где, по крайней мере, это явление не обозначается отдельным словом. Переводчики решают эту проблему разными способами. Иногда они пытаются найти термин явления, которое как можно ближе соответствует обозначаемому в исходном языке. Иногда они употребляют термин исходного языка, возможно чуть-чуть приспособленный к новому языку по формальным критериям. Другой способ перевода - кальки. Иногда же переводчики, вместо того чтобы стараться найти соответствия, состоявшие из одного слова, делают целое объяснение или описание явления, нуждающегося в толковании. Проблемы этого рода встречаются переводчиков текстов разных жанров и, конечно, в большой степени, и составителей двуязычных словарей. Двуязычные словари, правда, предназначены не только для практического пользования переводчиков, но и для читателей, которые хотят просто понимать тексты на исходном языке. Следует ожидать, что проблемы, связанные с толкованием двух входящих культур в двуязычных словарях, выступают чаще, если исходный язык и новый язык принадлежат культурам, которые находятся далеко друг от друга в сфере исторического прошлого, в религиозных представлениях, мировоззрении и т.д.

Хочу напомнить здесь об одном, по моему мнению, очень интересном и красноречивом примере встречи двух культур в двуязычном словаре. Речь идет о латино-славянском словаре киевского монаха Епифания Славинецкого. Славинецкий был большим ученым и считался крупным специалистом особенно по греческому языку. Его обширный греко-славяно-латинский лексикон (Брайловский 1890) ценился высоко его современниками. Но Славинецкий, как мы увидим, отлично знал и латинский язык. Знание этого языка он, по всей вероятности, приобрел во время занятий в зарубежных академиях. Славинецкий в

40-х годах 17-го века работал преподавателем в Киевской братской школе, где преподавали и латинский язык. В связи со своей преподавательской и переводческой деятельностью при школе Братского монастыря в Киеве, Славинецкий составил большой латино-славянский словарь, необходимый для понимания и перевода латинских текстов (Німчук 1973, 8). К счастью у Славинецкого под руками был великолепный труд, который блестящим образом представлял латинскую культуру и словарный состав, а именно огромный латинский словарь итальянского ученого Амброзия Калепина (1435-1511). Первое издание этого внушительного труда, *Ambrosii Calepini Dictionarium Latinum*, увидело свет в 1502 г. и впоследствии издавалось много раз с постепенным исправлением и обогащением словарного материала и с включением переводов латинских заглавных слов на все новых языках. Наконец словарь Калепина стал одиннадцатязычным (из славянских языков туда включили только польский). Словарь далеко выходит за рамки традиционного в нашем понимании простого переводного словаря. Скорее он является своего рода энциклопедическим словарем с подробными описаниями и объяснениями значения каждого заглавного слова. Калепин часто делает ссылки на классических и более поздних авторов: он или пересказывает своими словами, в каком значении они употребляют данное слово, или он дает прямые цитаты. Иногда он и полемизирует с другими книжниками касательно правильной этимологии определенного слова.

Были дискуссии среди ученых о том, каким изданием словаря Калепина пользовался Славинецкий при составлении своего труда. После тщательных исследований, основываясь на пробелах, встречающихся в протографе, и других свидетельствах, я пришла к выводу, что он составлял свой словарь, исходя из одного из изданий Калепина, включающего одиннадцать языков (Birgegård 1985, 22, 25-26).

Славинецкий составил две версии своего латино-славянского словаря. Первую версию, как уже сказано, он составил один в Киеве. В 1649 г. Славинецкий был вызван в Москву, чтобы принять участие в исправлении церковных книг в связи с реформами патриарха Никона. В Москве, в сотрудничестве с Арсением Корецким-Сатановским, Славинецкий переработал свой латино-славянский словарь. Славянский столбец в этой новой версии имеет более литературный и архаичный характер, со многими церковно-славянскими чертами, в то время как первая версия в большой степени окрашена языком Юго-Западной

Руси. Списки двух версий латино-славянского словаря Славинецкого до сих пор сохраняются в довольно большом количестве в книгохранилищах и в Советском союзе, и в других странах. Если считать и некоторые поздние переработки и разновидности этих двух версий, мне известен в общей сложности 21 список рукописных словарей, которые восходят к переводу Славинецкого заглавных слов Калепина. Сам факт, что такое сравнительно большое количество списков сохранилось до наших дней, свидетельствует о том, что этот словарь был широко распространен и часто использовался в свое время.

Славинецкий в своем словаре в латинском столбце дает латинское заглавное слово (из Калепина), иногда с окончаниями. В славянском столбце он дает перевод, состоящий из одного слова, или перечисляет несколько синонимичных слов, соответствующих по значению латинскому слову. Когда латинское слово имеет и первоначальное, конкретное значение, и значение более абстрактное или образное, славянский столбец содержит несколько, на первый взгляд, довольно разнообразных толкований. Если под заглавным словом скрывается два или больше омонимов, переводы в славянском столбце могут быть совсем несвязанными между собой по значению. В тех случаях, когда латинское заглавное слово является наименованием чисто "латинского" явления, которому нет прямого соответствия в славянском реальном мире и, следовательно, для которого нет подходящего термина, Славинецкий описывает явление или объясняет его суть. Также для этих описаний и объяснений, Славинецкий часто употребляет материал из словаря Калепина.

Имея перед собой список словаря Славинецкого, читатель, вероятно, нередко недоумевает и удивляется при чтении его переводов в славянском столбце. Иногда трудно понять, как можно перевести определенное латинское слово данным способом. Конечно, если читатель хорошо знает латинский язык он, может быть, узнает воздействие двух или более омонимов за видимо bestолковой цепью переводов в славянском столбце. Возможно также, что - при хороших знаниях латинского языка - он разгадает, как первоначальное конкретное значение определенного слова может "уплыть" и попасть в очень отвлеченную сферу, далеко от исходного пункта. Но даже для читателя, отлично владеющего латинским языком, неоспоримым остается факт, что параллельное чтение латинского словаря Калепина проливает свет на много темных мест в славянском столбце Славинецкого.

Мне пришлось ближе наблюдать соотношение двух столбцов в латино-славянском словаре Славинецкого в связи со своей длительной работой над изданием четырехтомного славяно-латинского словаря шведского ученого слависта Юхана Габриэля Спарвенфельда (1655-1727) (Sparwenfeld 1987, 1988). Вся словарная "мастерская" Спарвенфельда, состоящая из источников, черновика, и конечной версии его Lexicon Slavonicum, хранится в университетской библиотеке города Упсалы. Одним из главных источников словаря Спарвенфельда является как раз список второй редакции латино-славянского словаря Славинецкого (Slav 11 упсальской библиотеки) и полуобратная версия данного списка (Slav 18 упсальской библиотеки). При составлении своего словаря, Спарвенфельд "возвращает" труд Калепина в славянскую лексикографию. Сознывая центральную роль Калепина для работы Славинецкого (в начале рукописи Slav 11 он пишет:

"щенно-монаха о<sup>т</sup>ца Епифаня и<sup>з</sup> стья Лавры к-  
иовопече<sup>р</sup>ския... к<sup>ъ</sup> Москве призваннаго... Лексиконъ с<sup>ъ</sup>  
калепина на славенский язык пре<sup>д</sup>ложе<sup>н</sup>ны<sup>й</sup> ..."),

Спарвенфельд для латинского столбца своего словаря широко пользуется материалом из Калепина. Эти извлечения объясняют многое, что могло бы иначе казаться странным. Но для полного выяснения какого-то перевода нередко все равно приходится обращаться к самому Калепину.

Теперь переходим к рассмотрению нескольких особенно показательных и интересных случаев встречи латинской и славянской культур, как она проявляется при сопоставлении словаря Калепина со словарем Славинецкого.

Мы будем пользоваться одиннадцатязычным изданием Калепина, напечатанным в Базеле в 1598 г. (Cal) и списком второй редакции латино-славянского словаря Славинецкого, хранящимся в Упсале (Slav 11). Когда версия в рукописи Slav 11 ошибочна или неясна, мы будем смотреть рукопись 241. Эта рукопись является списком первой редакции словаря Славинецкого и хранится в Центральном государственном архиве древних актов в Москве. Она была опубликована в Киеве (Німчук 1973). Несколько раз будем пользоваться выписками, сделанными Німчуком, из списка второй редакции данного словаря, храня-

щегося в Национальной библиотеке в Париже (Slave 6). Данный список очень близок Slav 11.

По техническим причинам в славянских примерах употребляется упрощенная система орфографии: разные знаки одного и того же звука воспроизводятся современным знаком.

Рассмотрим сначала несколько случаев, когда исходное значение латинского слова дополняется второстепенными значениями, иногда, на первый взгляд, имевшими мало общего с первоначальным значением:

Slav 11: *polypus* - великоногъ, рыба мо<sup>Р</sup>ская, стò но<sup>З</sup> дре<sup>Й</sup> вре<sup>Д</sup>, лакомый.

Cal: *Polypus*,... *πολύπους*, ... Pol. *Ryba morska... piscis... à multis pedibus appellatus* (великоногъ, рыба мо<sup>Р</sup>ская):... Per metaphoram *polypus accipitur pro homine rapace: quòd à polypo pisce translatum est* (лакомый)...*Est etiam polypus narium morbus, quum caro interiora navi occupat, à multifida incisione qua polypì piscis pedes imitari videtur* (стò но<sup>З</sup> дре<sup>Й</sup> вре<sup>Д</sup>)...

Слово "великоногъ" вряд ли является правильным переводом греческого (в латинском посредстве) слова *πολύπους*. Скорее всего славянский перевод должен быть "многоногъ".

241: *acroteria* - ве<sup>Р</sup>хи храмо<sup>В</sup>, часть телесе по<sup>Д</sup> ногтям. Ср. Slav 11: *acroteria* - ве<sup>Р</sup>хи храмó<sup>В</sup> и прочиа, телесè части подногáми (ошибочно).

Cal: *Acroteria, Dicuntur pinnacula in summitate aedificiorum prominentia* (ве<sup>Р</sup>хи храмо<sup>В</sup>). *Item in corpore humano extremitates etiam Acroteria dicuntur, quales sunt in manibus & pedibus illae partes digitorum, quae sub unguibus latent* (часть телесе по<sup>Д</sup> ногтям)...



Slav 11: *gurgulio* или *curculio* - го<sup>P</sup>тáнь, чръвь.

Cal: *Gurgulio*, *onis*, sive potius *Curculio*, À rei anatomicae peritis vocatur *caruncula* quaedam in fine palati ad fauces dependens, inter tonsillas, quam alio nomine *columellam* appellamus... Varro lib.2. de *Rē rust.* cap.3. videtur posuisse pro colli parte anteriore, quam & *guttur* appellat (го<sup>P</sup>тáнь)... Rursus *gurgulio*, *vermis* quidam, qui in horreis nascens, frumentum absunit: sic dictus, quòd totus sit *guttur* (чръвь)...

Slav 11: *palma*, ае - длáнь, финикъ, победа.

Cal: *Palma*, ае, f.p.... Pol. Dl'on... Est *vola manus*: hoc est, *pars illa concava* quae est inter τὸν καρπὸν, & *digito intermedia*... Quanquam etiam non rarò pro tota manu *palmam* acceptam legimus (длáнь)... Ab hujus autem similitudine arbor illa nobilis quae *dactylos* profert, quam Graeci *φοινικα* appellant, a nostris quoque *Palma* dicitur... Vnde & *fructum* ejus *Dactylos*: hoc est, *digitos* vocamus, quòd *digitorum manus similitudinem* referant (финикъ)... Non cedit *ponderi*, sed *surgit adversum pondus*: ideo *victoribus* traditur *praemio*, quòd non *cesserint*, sed *pertinaces* in bello *perstiterint*... Vnde etiam *ponitur* pro *victoriae signo*, aut pro *ipsa victoria* (победа)...

Slav 11: *valetudinarius* - слабоздравый, вра<sup>Ч</sup>.

Cal: *Valetudinarius*, *valetudinarii*, m.s. Qui malè *sanus est*, & qui frequenter *aegrotat* (слабоздравый) ... *Valetudinarius* *medicus* is est, qui *valetudine affectos* curat, vel potius, qui in *valetudinario*, *medici ministerio* fungitur (вра<sup>Ч</sup>)...

Данная комбинация значений у Славинецкого кажется особенно странной. Но, читая объяснение Калепина, читателю по крайней мере становится ясно, какие обсуждения лежали в основе.

Несомненно, изучение латинского текста Калепина проливает свет на бытовавший в то время ход мыслей касательно связи разных значений одного и того же слова.

Другая группа латинских слов, ведущая к интересным результатам в славянском столбце Славинецкого, омонимы. Посмотрите следующие примеры:

Slav 11: *mina*, ae - мнà, грѣвна, овцà, гро<sup>3</sup> бà, прещѣние.

Cal: *Mina*, ae, f.p... Graece *μνᾶ*. Atticum est vocabulum, quo tam in appellatione rei numariae, quam ponderalis Athenienses utebantur (мнà, грѣвна)... In pecore item ovillo, Minae dicuntur, quae ventre sunt glabro (овцà)...

*Minae*, arum, f.p. Comminatio, minitatio, mali denuntiatio... Pol. Grozba (гро<sup>3</sup> бà, прещѣние)...

Slav 11: *solarium* - со<sup>л</sup> нечнѣ<sup>к</sup>, зєга<sup>р</sup>, го<sup>р</sup>ница на слнцы, дàнь.

Cal: *Solarium*, rii, n.s. Instrumentum in quo horae ad Solem conapiciuntur veruto umbram faciente, vel pinnula ... *ὠρολογεῖον ἡλιακόν* ... Pol. Zedar sl'oneczni (со<sup>л</sup> нечнѣ<sup>к</sup>, зєга<sup>р</sup>)... Est item solarium, locus apricus in summa aedium parte, Solis calori fruendo accommodatus (Graeci *ἡλιοκάμινον* appellant) (го<sup>р</sup>ница на слнцы)... Solarium pro vectigali. Vide *SOLVM*, *solī*.

*Solarium*, rii, n.s. à nomine solum, soli. Vectigal quod pro solo penditur (дàнь)...

Slav 11: *porus*, i - камє<sup>н</sup> подобо мрамор<sup>р</sup> ны<sup>й</sup>, дерки потохо<sup>д</sup>ний о<sup>т</sup> телесе.

Cal: *Porus, pori*, priore prod. m.s. *πωρος*, à medicis appellatur callus perdurus, ossium & cartilaginis fracturam ferruminans... Porus item genus est lapidis, Pario marmori candore & duritia similis, minus tamen ponderosi (каме<sup>Н</sup> подобо мраморный)... Pori penult. cor. *πόροι*, etiam à medicis appellantur meatus cutis, per quos sudor erumpit, & pili (дерки потохо<sup>Д</sup>ний о<sup>Т</sup> телесе).

241: *Nympha* - обручница, невеста, вода, пчела.

Cal: *Nympha*, f.p. Latinè sponsa (обручница, невеста) ...Veteres Graeci *Nympham* dicebant, quam nos mutatione unius literae *Lympham*: hoc est, aquam (вода)... Dicuntur & *nymphae* apes quum primùm formam coeperint habere (пчела)...

Slav 11: *суна* - древо арави́тское, ша́пка македонская;

241: *суна* - древо арави<sup>СТ</sup>ское, ша<sup>П</sup>ка лакедемо<sup>Н</sup>ская.

Cal: *Суна*, ae, f.p... Arbor est in Arabia, folio palmae simili, ex quo Arabes vestes sibi conficiunt (древо арави́тское)... *Суна* etiam, *κυνή*, pilei genus fuit, quo Lacedaemonii uti solent (ша<sup>П</sup>ка лакедемо<sup>Н</sup>ская)...

Не удивительно, что такая неправильная версия, как в Slav 11, может появиться. Данная шапка, значит, в обиходе не среди македонцев, а среди спартанцев.

Особенно любопытными являются те случаи, когда перед Славянецким стоит задача перевести явления чисто латинской культуры, или явления античного мира вообще. Есть случаи, касающиеся исторических (и мифических) лиц и их деятельности:

Slav 11: *analytica* - решите<sup>П</sup>нии книги Аристотелевы.

Cal: *Analytica*, *огит*, *ἀναλυτικὰ*, Nomen est duorum librorum Aristotelis, quibus ille judicandi, sive (ut alii loquuntur) argu-

menta resolvendi, partem exequitur. Nomen deductum est a verbo *ἀναλύειν*, quod resolvere significat, nonnunquam etiam dijudicare...

Slav 11: *anticatones* - книги накатона.

Cal: *Anticatones*, ... Dicti sunt duo libri, quos Caesar contra Catonem scripsit...

Slav 11: *heraclea pocula* - иераклийский чашы.

Cal: *Heraclea pocula*, ab Hercule nomen sumpserunt, fuerêque magna & capacia, quae tanti Herois sitim extinguere & satiare possent...

Есть статьи, касающиеся римской и греческой литератур:

Slav 11: *morus rugamea* - древо по<sup>Д</sup> которы<sup>М</sup> погиге пирамъ и тизве.

Cal: *Morus Pyramea*, arbor sub qua occubuerunt Pygamas & Thysbe. Fabula est apud Ovid. lib.4. Metam.

Slav 11: *ilias, dis* - омировы<sup>Х</sup> стихо<sup>В</sup> кнѣга.

Cal: *Ilias, adis*, ... Homeri opus clarissimum omnium quotquot unquam extiterunt, Poëtarum scriptis omnibus citra controversiam praelatum...

Slav 11: *proceleusmaticus* - прокелевсматский, степе<sup>Н</sup> о<sup>Т</sup> четыре<sup>Х</sup> слогъ кратки<sup>Х</sup>.

Cal: *Proceleusmaticus*, ... Pes ex quatuor syllabis brevibus constans...

Много терминов обозначают праздники и игры, часто посвященные древним богам. Есть и другие термины, принадлежавшие сферам религии и обрядов, связанных с нею.

241: *aginatores* - возота<sup>й</sup> на ки<sup>ри</sup>не ски<sup>х</sup> (Slave 6 в Париже правильно: ки<sup>р</sup>кенски<sup>х</sup>) игрища<sup>х</sup>.

Cal: *Aginatores, Aurigae sunt qui in ludis Circensibus curuli certamine se exercebant.*

Нетрудно понять, что прилагательное киркенский, созданное от латинского *Circenses (ludi)* и, по всей вероятности, неизвестное большинству писцов, легко искажается в разных списках.

Slav 11: *quinqvatria, (ium, et) orum* - день м<sup>с</sup>ца пятнадцатый пра<sup>з</sup>никъ Паллады.

Cal: *Quinqvatria, orum, n.s. Festa erant Romae Palladi sacra...*

*Dicta quinqvatria, à numero quinqve dierum quibus celebrabantur: quorum primo fiebant sacrificia: secundo, tertio & quarto gladiatorum spectacula edebantur: quinto urbis fiebat lustratio...*

*Varro... autor est, antiquitus unum tantummodo festi hujus diem fuisse, post quintum scilicet Idus Martias: eumque quinqvatum vocatum fuisse,...*

Кажется, что перевод Славинецкого "день м<sup>с</sup>ца пятнадцатый" неправильный. Независимо от того, какое истолкование причины наименования праздника считать правильным, перевод не подходит. Согласно Georges, объяснение Варро правильное, между тем как Овидиус, один из приверженцев первого мнения, ошибается.

Slav 11: *actia* - играня вче<sup>ст</sup> апо<sup>л</sup>линови соста<sup>в</sup>лена.

Cal: *Actia, ... Stephano, ludi erant in Actio Epiri promontorio quinto quoque anno celebrari soliti in honorem Apollinis, qui & ipse Actius cognominabatur...*

Slav 11: *terminalia, orum* - пра<sup>3</sup>дники предела бора.

Cal: *Terminalia, aliorum, n.s.* ... Varro ideo appellata esse existimat, quòd is die anni extremus erat constitutus. Ego potius à Termino Deo nomen sumpsisse existimo. Fuerunt enim terminalia festa, quae in honorem Termini Dei celebrabantur...

Касательно правильной этимологии слова *terminalia*, Славинецкий, очевидно, присоединяется к мнению Калепина или его соавторов.

Slav 11: *hilaria, orum* - равнонощедьственный весенный праздникъ.

Cal: *Hilaria, orum, ... antiqui diem aequinoctii verni colentes appellarunt,...*

Slav 11: *eiuno* - кленуся юноюю вдре<sup>В</sup>нихъ; в 241 у древънихъ.

Cal: *Ejuno, Mulieres jurabant, ut ait Petronius, Iunonam suam...*

Slav 11: *palatual* - же<sup>Р</sup>тва нагоре палати<sup>Н</sup>ско<sup>Й</sup>.

Cal: *Palatual, Sacrificium quod fiebat Romae in monte Palatino...*

Предметом, тесно связанным с римскими религиозными представлениями и мировоззрением, является ворожба. Вот толкования Славинецкого двух примеров из этой сферы:

Slav 11: *haruspicinae* - вльшба о<sup>Т</sup>чревесъ зверины<sup>Х</sup>.

Cal: *Haruspicina, ae, ... f.p. Est ars divinandi ex caesis hostiarum extis...*

Slav 11: *lecanomantia* - вражéние о<sup>Т</sup> умыва<sup>Л</sup> ницы.

Cal: *Lecanomantia*, ... Divinatio quae fit per pelvim...

Калепин также дает и интересную картину народных римских обрядов:

Slav 11: *paratimos* - истръгáние власовъ о<sup>Т</sup> ноздрей.

Cal: *Paratimos*, *παρατιμός, ἀπὸ τοῦ παρατίλλεας*, quod evelli significat, dicitur evulsio pilorum è naribus & pudendis, quae erat poena tenuiorum qui deprehensi essent in adulterio...

Slav 11: *bustuarij* - пригробе<sup>Х</sup> мечоборýтелие.

Cal: *Bustuarii*, m.s. Gladiatores dicti sunt, qui ante sepulchra in honorem defuncti digladiabantur...

Slav 11: *fescennini* - проповéдающи<sup>Й</sup> набрака<sup>Х</sup> стихй, песни бе<sup>З</sup> местня.

Cal: *Fescennini versus*, ut autor est Festus, Carminis genus erat omni obscenitate & flagitio plenum: ita dictum quòd ex Fescennia urbe primùm fuerit allatum: sive quòd fascinum arcere putabatur, quasi fascinum...

Встречаются термины из сферы страноведения, касающиеся и более повседневных условий в римском обществе:

Slav 11: *prolytae, arum* - преуспева́ющи<sup>Й</sup> в<sup>Ъ</sup> научéния<sup>Х</sup>.

Cal: *Prolytae*,... scholares, qui in quintum jam annum Iuri civili operam dederunt,...

Slav 11: *pentaprorias* - пяти пре<sup>Д</sup>ны<sup>Х</sup> сань.

Cal: *Pentaprorias*, Graeca vox est, & significat Quinque primorum munus,...

Slav 11: *sestertius* - пеня<sup>3</sup> четве<sup>Р</sup>тую ча<sup>СТ</sup> динара имуций.

Cal: *Sestertius, sestertii*, м.в. ... *Apud Romanos moneta erat argentea, valens quartam partem denarii argentei...*

Есть, конечно, и латинские термины, обозначающие, так сказать, общечеловеческие явления, не ограниченные латинской или греческой культурой. Хотя иногда заглавное слово, должно быть, имело славянское соответствие, состоящее из одного слова, Славинецкий даёт более подробное объяснение:

Slav 11: *ileus* - гризёние внутрносте<sup>Й</sup>, недугъ.

Cal: *Ileos, vel Ileus...* *Morbis gracilioris intestini, quando scilicet obstructis tenuibus intestinis, exitus excrementis negatur...*

Этот перевод, кажется, не очень точный.

Slav 11: *poli, orum* - две сроче полуде<sup>Н</sup>ная и полунощная около котóры<sup>Х</sup> нбо кругоносится, нбса.

Cal: *Poli, polorum*, м.в. ... *Pol. Dwa punkti mebieskie(!), iedenna pol'wczzi, a drugina pol'udnie, kol'o ktorich wszistko niebo obraczasie...* *Duo sunt puncta immobilia in coelo, circa quae tanquam circa cardines quosdam totum coelum volvi videtur:...*

Slav 11: *sophonisteres* - два зúбы послежде и<sup>3</sup> ращёний.

Cal: *Sophonisteres*, ... *Dentes duo, qui omnium extremi innascuntur, circa annum aetatis vigesimum, κατὰ τὴν τοῦ φρονεῖν ὥραν: hoc est, circa id tempus, quo jam sapere incipimus.*

Slav 11: *campsoz* - пенязей мените<sup>П</sup> рад<sup>И</sup> зыску.

Cal: *Campsoz, oris*, м.т. *qui ex pecuniae permutatione lucrum facit...*



Slav 11: *hyposphagma* - ра<sup>з</sup>лиáние крóве по<sup>д</sup>кожею.

Cal: *Hyposphagma*, ... sanguinis subter cutem diffusio...

Slav 11: *orron* - ра<sup>з</sup>стояние яéцъ в<sup>ъ</sup>мошне.

Cal: *Orron*, & Taurum eam vocant partem, quae testiculos interjacet...

Slav 11: *symmetria* - равноподобное телесè и всеъхъ удесо<sup>в</sup>съчинèние, соглáсие.

Cal: *Symmetria*, ... Apta membrorum partiumve omnium proportio:...

Толковые словари в это время часто "наслаждались" разными экзотичными темами. Очень популярной была тема: звери далеких стран:

Slav 11: *acabo* - зверь арави<sup>т</sup>ский коврачбе поле<sup>з</sup>ныи.

Cal: *Acabo*,... Animal multum valens vi medica, in desertis Arabiae.

Slav 11: *addax* - зверь рогово<sup>з</sup>неслый.

Cal: *Addax*, m.t. Animalis quoddam genus est in Africa, quod cornua habet erecta,...

Slav 11: *arctomys* - зверь ме<sup>д</sup>ведови и мыши подобны<sup>й</sup>, медведомышь.

Cal: *Arctomys*, *ἀρκτόμυς*, Animal habens similitudinem muris & ursi.

Slav 11: *caerus* - зверь сатирови<sup>д</sup>ный.

Cal: *Caerus*, facie Satyro similis, caetera inter canem & ursum, nascitur in Aethiopia. Strabo lib.17.

Slav 11: *salamandra*, ae - зверь сочногасящий;

241: *salamandra*, ae - зверь, огн<sup>б</sup> гасящи<sup>й</sup>.

Cal: *Salamandra*, f.p. ... Animal lacerti figura, stellatum, nunquam nisi magnis imbribus proveniens, & aestate deficiens: cujus tantus rigor est, ut ignem nulla sui laesione tactu extinguat, non aliter quam glacies...

Slav 11: *anabula* - зверь эфиопский некий.

Cal: *Anabula*, lae, f.p. ut scribit Plinius, animal Aethiopicum, capite cameli, collo equi, cruribus bovis praetendens similitudinem, per totum corpus nitentem habens rubedinem, albis maculis immistam. Est & miri decoris, longo collo, & altis anterioribus & posterioribus cruribus.

К сожалению, Славинецкий, заботясь об объеме, часто не может пользоваться подробными описаниями Калепина.

Популярной была и тема разных лекарств:

Slav 11: *oxyrrhodium* - врачество о<sup>т</sup> оцта и во<sup>д</sup>ки рожáнья устроеное.

Cal: *Oxyrrhodium*, ... Medicamentum liquidum, constans ex aceto, & aqua rosacea, quod capitibus eorum solet adhiberi, qui phrenitide laborant.

Slav 11: *apophlegmatismi* - врачество влагу злую вывабляющее.

Cal: *Apophlegmatismi*, ... Vocantur remedia, quae in ore retenta, vel manducata aut linguae subdita, noxios quosque humores ex capite detrahunt. Fit a verbo Graeco ἀποφλεγμάτιζω, quod est, capitis pituitas expurgo.

Как можно было ожидать, у Калепина встречается и много терминов материальной культуры, нуждающихся в описаниях. В славянском столбце словаря Славинецкого многие из этих описаний начинаются словом орудие:

Slav 11: *hyposphatister* - орудие враческое коочесемъ употребляемое.

Cal: *Hyposphatister*, Chirurgicum instrumentum, qui in emendandis oculorum vitis usi veteres sunt...

Slav 11: *specillum* - орудие рано испытате<sup>п</sup>ное, очки.

Cal: *Specillum*, li, n.s. Instrumentum quo utuntur chirurgi ad scrutationem vulnerum & fistularum (орудие рано испытате<sup>п</sup>ное) ...Quidam etiam specilla appellant vitreos illos orbiculos, quos quò clariùs cernamus, oculis admovemus, quò faciliùs spectem aliquid (очки)...

Slav 11: *monochordium* (!) - орудие равно струнное.

Cal: *Monochordum*, n.s. ... Instrumenti musici genus est, ita dictum, non quòd unam chordam, sed quòd omnes chordas unius vocis habeat, nisi paniculi nexu distinguantur.

Прочитав текст Калепина, читатель поймет почему Славинецкий переводит *monochordum* равно струнное

В заключение хочу указать несколько примеров калек:

Slav 11: *saxifragum* - ломй камень травà.

Slav 11: *sanqualis* - ломи ко<sup>СТ</sup> птица.

Cal: *Sanqualis, Avis, quam quidam ossifragam* (курсив мой, УБ)  
appellant...

Slav 11: *syluifragus* - ломилесь.

Slav 11: *quinqueprimi* - пято пе<sup>Р</sup>вий

Как видно из приведенного материала, Славинецкий пользуется разными способами при переводе и толковании латинских заглавных слов из Калепина. Хочется думать, что представленный здесь материал убедит читателя в том, что для правильного понимания и полной оценки славянского столбца Славинецкого, необходимо углубиться в латинские толкования и объяснения Калепина. Только тогда более четко выделяется эта любопытная встреча двух культур.

#### Библиография

Birgegård, U.: 1987, *Johan Gabriel Sparwenfeld and the Lexicon Slavonicum. His Contribution to 17th Century Slavonic Lexicography*, Uppsala.

Брайловский, С. Н.: 1890, 'Филологические труды Епифания Славинецкого', *Русский филологический вестник*, 23, 236-250.

Брайловский, С. Н.: 1890, 'Заметка о греко-славено-латинском словаре Епифания Славинецкого', *Русский филологический вестник*, 24, 231-233.

Calepinus, A.: 1598, *Dictionarium undecim lingvarum*, Basileae.

Georges, K. E.: 1913, 1918, *Ausführliches Lateinisch-Deutsches Handwörterbuch*, I-II, Achte verbesserte und vermehrte Auflage, Hannover und Leipzig.

Німчук, В. В.: 1973, *Лексикон латинський Є. Славинецького. Лексикон словено-латинський Є. Славинецького та А. Корецького-Сатановського*, Київ.

Sparwenfeld, J. G.: 1987,1988..., *Lexicon Slavonicum*, Vol. I-II, (ed. U. Birgegård), Uppsala.

Henrik Birnbaum (Los Angeles)

### More on the Place of Slovak Among the Slavic Languages

Slovak - the native tongue of the prolific and versatile scholar we honor with this volume - while acknowledged to have complex and in part controversial ties to other Slavic languages, is by general consensus a member of the western branch of the Slavic linguistic group. Within West Slavic, Slovak, along with Czech, forms its southern subdivision, separate from the northern West Slavic languages usually, though rather infelicitously, referred to as Lekhitic and today comprised only of Polish and Kashubian. The latter never achieved full literary status which would have made it one of the Slavic standard languages. Moreover, it is currently in the process of being integrated into the complex of North Polish dialects. As is well known, Lekhitic once included some further regional variants of Slavic speech, notably Slovincian, extinct at the beginning of this century and closely related to Kashubian; in fact, some experts consider it to have been merely another local variety of essentially the same speech community as Kashubian. Other Pomeranian, or Baltic Slavic, dialects seem never to have been recorded and today can only be recovered incompletely, primarily on the basis of topo- and hydronymic (as well as some anthro- and ethnonymic) data. This procedure is further complicated by the necessity of first sorting out those elements reflecting the massive interference by various German dialectal superstrata. Still farther west we find the sparse Polabian linguistic evidence, dating from the late 17th-early 18th centuries, which represents the westernmost form of Slavic as spoken over a continuous, compact area of settlement. In a recent article, W. Mańczak (1987 [1989]), based on a variant of his usual lexical count, denies the existence of a separate Lekhitic branch of West Slavic and considers Kashubian and Slovincian more or less Polonized forms of a Polabian substratum. Transitional, as it were, between Polish and Czech - though historically believed (by such authorities as O. Nĕ. Trubačev and H. Schuster-Šewc) to form a separate entity resulting from migration to the region from earlier sites farther east and/or southeast - are the two "micro-languages" of the Sorbians, known as Upper Sorbian (or Lusatian), in a southeastern district of the German Democratic Republic (East Germany). Clearly, the Sorbian-speaking territory once covered a considerably larger area, extending to what is now Upper Saxony (or Saxony proper) and Thuringia. Generally, on early Slavic migration to and settlement in present-day Germany, see Herrmann 1985.

Located in the southeastern portion of the West Slavic language area, Slovak has fairly close - and, synchronically, well-defined - ties with both Polish, East Slavic (specifically, Ukrainian), and South Slavic (primarily, Slovenian and Kajkavian Serbo-Croatian), particularly at the dialectal level. The picture just sketched is in general keeping with the traditional and, on the whole, well-founded view of the tripartition of the Slavic languages into a western, eastern, and southern branch, based on the reconstructed preliterate and historically attested evolution. However, this evolution cannot be conceived in terms of an oversimplified, rectilinear family tree (*Stammbaum*) model of exclusively divergent linguistic change. For further discussion, see Birnbaum 1965, 1966; Ivanov 1982; on the complex relationship and interface of divergence and convergence in linguistic evolution, cf. Birnbaum 1985a, 1985b.

Yet it should be noted that the overall tripartite division of the Slavic languages as a whole is by no means the only one conceivable. Thus, leaving aside various hypotheses about an initial split into merely two areal complexes yielding the subsequent three-way division, a "tetrachotomic", or fourfold, division of Slavic has also been suggested in the course of the last few decades. The two-way split either groups the Late Common Slavic dialects underlying South and East Slavic together, and contrasts this presumed entity with the ancestral form of West Slavic (so originally J. Dobrovský; cf. more recently Bernštejn 1961, 61-73), or it opposes prehistoric North Slavic to South Slavic (so earlier, e.g., F. Mareš). Also, the ridge of the Carpathians (and possibly of their northwestward extension, the Sudetes) was considered to have formed the earliest watershed, thus grouping pre-Czecho-Slovak with the Slavic linguistic south (cf. Braun 1947, 29-40, 48-50, 53-55; Birnbaum 1987a). R. Jakobson (1963, 153-178), has proposed to distinguish four subtypes of Slavic based exclusively on prosodic data, an eastern (Bulgarian-Russian), a southern (Serbo-Slovenian), and two western ones (Czech-Sorbian and Slovak-Lekhitic), projecting this synchronic typological distinction diachronically into the Late Common Slavic phase. For an even more differentiated, purely accentologically based dialectal division of Common Slavic, see Bulatova et al., 1988. A more comprehensive "tetrachotomic" or "double dichotomic" classification of the Slavic languages, taking into account both suprasegmental (prosodic) and segmental phonological as well as morphosyntactic - but, understandably, not lexical - criteria and claiming synchronic (typological) in addition to diachronic (genetic) validity, was sketched by F. Mareš (1980). There, Slovak is grouped together with Czech, Upper and Lower Sorbian, and Polish (as only the contemporary standard languages are

considered) among the Northwest Slavic languages, for which a number of specific criteria are listed (of which fixed stress is characteristic of Macedonian as well and the Dsgm ending *-ovi* also of Ukrainian, but not of Sorbian, while concessive clauses introduced by *ačkoli/aczkolwiek* are not found in Lower Sorbian either). With Southwest Slavic (Serbo-Croatian and Slovenian) Czech and Slovak share the retention of (phonemic) vowel quantity, and Slovak also has the generalized present tense ending *-m* in the 1sg in common with the standard languages of that subgroup (see *ibid.*, 36-7). However, in this general classification, Mareš does not treat the "controversial issue of the internal subdivision of Northwest Slavic" (*ibid.*, 44, sub 7); nor does he discuss the isoglosses that unite Slovak with Polish, Ukrainian, or Slovenian-Kajkavian. The two other subgroups of Slavic standard languages in Mareš's scheme are Southeast Slavic (Bulgarian and Macedonian - constituted as a separate division only after Macedonian was afforded official status in 1945) and Northeast Slavic (Ukrainian, Belorussian, Russian).

If the traditional tripartite division of the Slavic languages as well as quadripartite classifications devised to supersede it fall short of determining and singling out the specific place of Slovak among its sister languages, perhaps another approach to achieve this goal would prove more successful. This is particularly true if we take into account not only the standard form of Slovak (established relatively late, in the 1840s, by Ľudovít Štúr, after earlier attempts by Anton Bernolák had failed) but also consider the full range of its dialectal variation, essential for a proper understanding of the emergence and development of the literary language. What I have in mind is the important distinction between central and peripheral languages within a given language group or, for an earlier, as yet less differentiated evolution, between central vs. peripheral phenomena (innovations as well as retentions). These can be ascertained within an essentially continuous language area such as that which we can assume for the Late Common Slavic period (c. 500-1000 A. D.), or at any rate, for the time up to the advent and permanent settlement of the Hungarians, or Magyars, in the mid-Danubian basin (10th century).

To exemplify this approach, we may recall that many scholars (among them, T. Lehr-Splawiński, N.S. Trubeckoj, R.I. Avanesov, O.N. Trubačev, and A.V. Isačenko) have argued that within Early East Slavic it is possible to distinguish between two major regions, a northeastern and a southwestern, roughly corresponding to the subsequent (initial) territories of Russian and Ukrainian, respectively. Of these, only the southwestern group



of East Slavic dialects remained in direct contact with the Late Common Slavic dialects underlying Slovenian and Serbo-Croatian (or, more accurately, Slovenian-Kajkavian and Štokavian-Čakavian) as well as probably Proto-Sorbian. By the same token, it is unlikely that the southwestern East Slavic dialect group was initially contiguous to pre-Polish or pre-Czechoslovak given the striking absence of any early West Slavic-East Slavic transitional dialects. Still, while linguistic innovations first developing in the East Slavic northeast usually remained limited to this area (thus eventually unfolding only in Russian proper or some of its dialects), other novel features originating in the Slavic south would subsequently spread to the west and from there in part also to the East Slavic southwest (Proto-Ukrainian) and only thereafter - at most sporadically and with considerable delay - to the East Slavic northeast (Proto-Russian). As a consequence, Russian, although obviously the most significant of all the Slavic languages as regards the number of its speakers and given its political, international, and cultural weight, is in typological and genetic terms a markedly peripheral (and as such generally archaic-conservative) Slavic language when compared to the other members of that language family. For discussion and exemplification, see Issatschenko 1980, 44-51.

To take another example, the tendency of CS *ě* to develop to a ('a) in certain environments (while reverting to *e* in other positions) can be considered a peripheral feature of Late Common Slavic, the result of which is found in the *e/a* alternation of Bulgarian and Polish, which is suggestive of an open *ä/'a*-like pronunciation of Late Common Slavic *ě* in the peripheral zones of pre-Lekhitic and pre-Macedo-Bulgarian; cf. also the denotation of etymological *ě* and *ja* by one and the same letter symbol in Glagolitic Old Church Slavonic.

In terms of the central vs. peripheral contrast as applied to Slavic as a whole, Slovak must clearly be considered a typically central language, most probably even the most central language of Slavic altogether. To be more specific, there can of course be no doubt that of all the Slavic languages Slovak is most closely related to Czech. Nonetheless, it would be erroneous to suggest that Slovak is merely a further development of a regional (eastern) portion of Old Czech, a suggestion occasionally still voiced owing to the late date of the final crystallization of literary (standard) Slovak and, moreover, due to the significant impact that Czech has clearly had on the development of Slovak as a literary language (and to some extent even on that of some of its dialects). As a matter of fact, when compared to Czech,

Slovak is primarily characterized by a number of striking *a r c h a i s m s*. The most important of them are the following: (1) the distinction of quantity in syllabic liquids (just as in vowels); (2) the retention of syllabic *l* ( $\frac{l}{s}$ ) in all environments (as contrasted with the Czech reflexes *lu, lú*, graphically *lou*, in certain positions); (3) partial retention of  $\check{c}_r$ ,  $\check{z}_r$  (where Czech usually has the reflex *čer-, žer-*); (4) the diphthongs *ie, ia, uo*, graphically  $\acute{o}$  (preserved also in Old Czech but later monophthongized to long *i, u* graphically  $\acute{i}, \acute{u}$ ); (5) the lack of "umlaut" (*přehláska*) characteristic of Czech since the 12th century (cf. already in the 11th-century *Prague Fragments*: Gsg *cělenie* < *cělenija*): *a* >  $\acute{e}$ , *e*; *u* > *i* after soft consonant, as well as of the shift *aj* < *ej* (among Czech dialects also not found in Lach); (6) the lack of diphthongization:  $\acute{u}$  > *ou*,  $\acute{y}$  > *ej* (the former characteristic of literary, the latter of dialectal and colloquial Czech); (7) the retention of *dz* (< CS *dj*, as in Polish, but in Czech, except Lach, and in Sorbian simplified > *z*); (8) the depalatalization  $\acute{r}$  > *r* (while in Czech >  $\acute{r}$ , Polish  $\acute{z}/\acute{s}$ , graphically *rz*); (9) the continued use of the toponymic suffix *-ov-ce* (dial. CS *-ov-ěci*).

Among the generally less significant Slovak *i n n o v a t i o n s* (in comparison to Czech) we note: (1) the constraint on vocalic length: of two long vowels in consecutive syllables the second one is shortened; (2) the triple reflex of strong jer (front and back: *e, o, a*; in Slovak dialects even more differentiated; cf. Greenberg 1988); (3)  $\acute{a}$ , *ia* < CS  $\acute{e}$  (Cz *ja/a, \acute{e}, \acute{i}); (4) the establishment of virile as a separate gender in the adjectival declension of the plural; (5) the endings *-ia, -ovia* in the Npl of virile nouns; (6) the generalization of the ending *-m* in the 1sg of the present tense; (7) the loss of the preposition *pro* and the prefix *pro-* (preserved in Czech) and their replacement by *pre, pre-*.*

In general it can be stated, then, that Slovak shares a considerable number of features with Czech (which, in turn, Czecho-Slovak to a large extent has in common with either South or East Slavic and the listing of which is here dispensed with) - especially medieval Czech (diphthongs, lack of "umlaut", lack of secondary diph- and monophthongization) - but that it also has some characteristics not found in Czech yet with counterparts in Polish (or Lekhitic at large) and partly in Sorbian (retention of *dz*, loss of *pro*). More broadly, we may note the specific ties of Slovak and South Slavic, notably Slovenian and Serbo-Croatian (the reflexes of strong jers, short and long syllabic liquids, 1sg present in *-m*, the suffix *-ovce/-ovci*), on the one hand, and East Slavic (reflexes of strong jers, *-ovce/-ovci*), on the other.

Of the three major Slovak dialect groups - Central Slovak (south of the High Tatra mountain range), West Slovak (in western Slovakia, including the capital city of Bratislava), and East Slovak (east and southeast of the Tatras) - the Central Slovak dialects on which, with some secondary West Slovak admixture, the standard language, codified by Štúr, is based) continue the earlier South Slavic dialects, reaching back to Late Common Slavic times. They therefore exhibit the closest ties with South Slavic; cf. in particular their so-called Yugoslavisms. The Moravian-Slovak dialect belt constitutes a distinct transitional linguistic variety linking Slovak and Czech, while some local Slovak speech communities just south, west, and east of the High Tatra range display certain features otherwise also found, albeit secondarily, in Polish dialects, notably south of the Carpathians (cf. Małecki 1938). In addition, there seem to exist some closer links between East Slovak and Polish. For further details and some examples, see, e.g. Sławski 1988, 934-935 and 942-947. Many relevant controversial issues, particularly as regards the mutual relationship of the Slovak dialects and their Late Common Slavic basis, were treated by J. Stanislav (esp. 1958), E. Pauliny (esp. 1963), R. Krajčovič (esp. 1974 and 1975), and Z. Stieber (esp. 1965, 53-74, and 1974, 143-161, 174-211). On the so-called Yugoslavisms of Slovak, see further Małecki (1931), Lekov (1937) and Kniezsa (1948). A critical assessment of pertinent work up to 1970 is found in Horálek (1971). See now, however, Udolph forthcoming, rejecting the hypothesis of a South Slavic substratum in Central Slovak and suggesting instead parallel development in originally adjacent regions with subsequent southward spreading.

More by way of curiosity it can be mentioned here that the "micro-language" of the Yugoslav Rusini, spoken primarily in the Vojvodina, which both typologically and genetically shows a genuine blend of West, East, and South Slavic characteristics, in its core goes back to an East Slovak dialect which was subsequently overlaid with Ukrainian and Serbo-Croatian linguistic peculiarities; cf. Birnbaum 1983 (esp. 10-15, 19) and 1981/83 [1985].

The mistaken but still fairly widespread notion that Slovak is no more than a mere extension, as it were, of Czech has to do, obviously, with the fact of its late, mid-19th-century codification as a literary language and the strong impact Czech has had on Slovak throughout its history. The very first documentary text that by some scholars - our honoree among them - is considered an essentially Slovak language monument is the Žilina town

book, *Žilinská kniha*, from the second half of the 15th century; cf. Ďurovič 1980, 212.

At first glance, the case of Slovak vis-à-vis Czech seems comparable to that of Macedonian in its relationship to Bulgarian. Yet while Macedonian is today, beyond a doubt, a fully autonomous literary language in its own right, i.e., different from (though closely related to) Bulgarian, its separate evolution did not begin before the late 18th century and gained momentum only throughout the 19th and in the early 20th century. Thus it is not, in my opinion, justified to regard the Old Church Slavonic textual evidence (or even its western segment, focused on the literary school of Ohrid) as linguistically anything other than Old Bulgarian (considering also the fact that for that period we can only speak of one, namely, Bulgarian, ethnic entity) - Old Bulgarian, however, being the ancestor both of modern Bulgarian and present-day Macedonian. The fact that in Constantine-Cyril and Methodius' pronunciation the reflexes of CS *tj* (*kt'*), *dj* may indeed not have been identical to those attested in the extant Old Church Slavonic manuscripts and inscriptions as well as in modern Bulgarian, viz., *št*, *žd* - this being the only major feature where there may have been a substantial difference between the speech of eastern Bulgaria (with its center in Preslav) and western Bulgaria, or Macedonia proper (notably in and around Ohrid) - does not yet warrant the distinction of two different languages in this area during early medieval times. It is, in other words, not possible to ascertain a significant number of isoglosses separating Old Bulgarian from what by some scholars has been styled "Old Macedonian"; for discussion, see Birnbaum 1987b, 1988.

By comparison, the situation in the Czecho-Slovak area is substantially different. Here, as we have seen, several of the isoglosses setting off contemporary Czech from Slovak amount to Slovak archaisms with roots in a distant, Late Common Slavic period. How old, for example, the *dz/z* (< CS *dj*) isogloss presumably is becomes evident if we recall that the earliest continuous Slavic text, the *Kiev Folia*, consistently and exclusively has the reflex *z* which may point to a Czech (or Czech-Moravian) rather than to an early Slovak origin of the scribe of this missal. Possibly, though, the *Kiev Folia* do in fact reflect a transitional Slavic dialect actually spoken in Pannonia (say, in the region of Lake Balaton), which therefore would suggest that this dialect at least in this respect was closer to present-day Czech than to standard Slovak. Cf. Stieber 1969, 11-12; 1974, 130-133; 1978; Rott-Žebrovsky 1987, 52-53 and 89; Schaecken 1987, 90-92 (where,

however, following other scholars, the reflex of CS *dj* is not considered necessarily diagnostic for a Proto-Czech rather than a Proto-Slovak origin of the text), 104-121, and 203 (where the author even suggests that the language of the *Kiev Folia* reflects a transitional dialects between Croatian and Slovak). In this context it should be noted, though, that in some Moravian-Slovak and West Slovak dialects the reflex of CS *dj* is indeed *z* rather than (preserved) *dz*. In the Moravian-Slovak dialect area the reflex *z* is widespread (except in the southeast) and of the West Slovak dialects *z* is found frequently in the speech of the Morava Valley; cf. Stieber 1965, 55, 64, 65. Whatever the proper interpretation of the reflex *z* (< *dj*) in the *Kiev Folia*, there can be no doubt that, notwithstanding the late codification of literary Slovak, its beginnings point to a conglomerate of several Late Common Slavic dialects.

In closing, it may be noted that the significant dialectal differentiation of present-day Slovak - exemplified by the range of reflexes of the strong jers - has several underlying causes. The central position of Slovak amidst the Slavic languages is borne out by its multiple ties with both Czech, Polish, Ukrainian, and Slovenian-Kajkavian. Slovak thus forms a bridge, it may be argued, spanning several focal regions within the Slavic linguistic territory. Another contributing factor is its geographic-ecological setting: Slovakia is a mountainous area with many isolated valleys, and it is, generally speaking, a country without any major urban communities comparable to the large metropolitan population centers found in the rest of the Slavic world. The only exception today is Bratislava, with a population of at present 417,000, up from a mere 242,000 in 1961.

#### References

- Bernštejn, S.B.: 1961, *Očerk sravnitel'noj grammatiki slavjanskich jazykov*, Moskva.
- Birnbaum, H.: 1965, 'On Some Problems of Common Slavic Dialectology' *International Journal of Slavic Linguistics and Poetics* 9, 1-19.
- Birnbaum, H.: 1966, 'The Dialects of Common Slavic', in: Birnbaum, H. and Puhvel, J. (eds.), *Ancient Indo-European Dialects*, Berkeley and Los Angeles, 153-197.

- Birnbaum, H.: 1983, 'Language Families, Linguistic Types, and the Position of the Rusin Microlanguage Within Slavic', *Die Welt der Slaven* 28, 1-23.
- Birnbaum, H.: 1981/83 [1985], 'What is Ukrainian in the Multilayered speech of the Yugoslav Rusini?', *The Annals of the Ukrainian Academy of Arts and Sciences in the United States* XV, 39/40, 39-47.
- Birnbaum, H.: 1985a, 'O dvuch osnovnykh napravlenijach v jazykovom razvitii', *Voprosy jazykoznanija* 1985/2, 32-42.
- Birnbaum, H.: 1985b, 'Divergence and Convergence in Linguistic Evolution', in: Fisiak, J. (ed.), *Papers from the 6th International Conference of Historical Linguistics*, Amsterdam and Poznań, 1-24.
- Birnbaum, H.: 1987a, 'Die Karpaten als Faktor in der Entstehung, Entwicklung und Verbreitung des Slavischen', in: Hentschel G. et al. (eds.), *Sprach- und Kulturkontakte im Polnischen* (FS A. de Vincenz), München, 185-200.
- Birnbaum, H.: 1987b, 'On the Genealogical and Typological Classification of Old Church Slavonic and Its Textual Evidence' *Die Welt der Slaven* 32, 362-407.
- Birnbaum, H.: 1988, 'The Genealogical and Typological Classification of Old Church Slavonic', in: Schenker, A.M. (ed.), *American Contributions to the Tenth International Congress of Slavists, Sofia, September 1988, Linguistics*, Columbus, Ohio, 45-67.
- Braun, M.: 1947, *Grundzüge der slawischen Sprachen*, Göttingen.
- Bulatova, R.V., Dybo, V.A., Nikolaev, S.L.: 1988, 'Problemy akcentologičeskich dialektizmov v praslavjanskom', in: Tolstoj, N.I. (ed.), *Slavjanskoe jazykoznanie. X Meždunarodnyj s'ezd slavistov. Doklady sovetskoj delegacii*, Moskva, 31-66.
- Đurovič, Ľ.: 1980, 'Slovak', in: Schenker, A.M. and Stankiewicz, E. (eds.), *The Slavic Literary Languages: Formation and Development*, New Haven, 211-228.

- Greenberg, M.: 1988, 'On the Vocalization of Jers in Slovak', *Die Welt der Slaven* 33, 43-62.
- Herrmann, J. (ed.): 1985, *Die Slawen in Deutschland. Ein Handbuch. Neubearbeitung*, Berlin.
- Horálek, K.: 1971, 'Postavení slovenštiny', *Slavia* 40, 537-550.
- Issatschenko, A.: 1980. *Geschichte der russischen Sprache*, 1. Band: *Von den Anfängen bis zum Ende des 17. Jahrhunderts*, Heidelberg.
- Ivanov, V.V.: 1982, 'Dialektnye členenija slavjanskoj jazykovoj obščnosti i edinstvo drevnego slavjanskogo jazykovogo mira (v svjazi s problemoj étničeskogo samosoznanija)', in: Zaborovskij, L.V. et al. (eds.), *Razvitie étničeskogo samosoznanija slavjanskich narodov v époxu rannego srednevekov'ja*, Moskva, 212-236.
- Jakobson, R.: 1963, 'Opyt fonologičeskogo podxoda k istoričeskim voprosam slavjanskoj akcentologii. Pozdnij period slavjanskoj jazykovoj pristorii', in: *American Contributions to the Fifth International Congress of Slavists, Sofia, September 1963*, Vol. I: *Linguistic Contributions*, The Hague. 153-178.
- Kniezsa, I.: 1948, 'Zur Geschichte der Jugoslavismen im Mittelslovakischen', *Études slaves et roumaines* 1, 139-146.
- Krajčovič, R.: 1974, 'Problém praslovanskej genézy slovenčiny', *Slavia* 43, 368-377.
- Krajčovič, R.: 1975, *A Historical Phonology of the Slovak Language*, Heidelberg.
- Lekov, I.: 1937. 'Otnošenje na srednoslovaški kām južnoslavjanskata ezikova grupa', *Spisanie na Bălgarskata Akademiya na Naukite* 55, *Klon istoriko-filologičen i filosofsko-obštstven* 27, 203-236.
- Małeckı, M.: 1931, 'Kilka uwag o 'jugoslawizmach' w języku słowackim', *Lud słowiański* 2 A, 42-55.

- Małeckı, M.: 1938, *Język polski na południe od Karpat (Spisz, Orawa, Czadeckie, wyspy językowe)*, Kraków.
- Mańczak, W.: 1987 [1989], 'Stanowisko połabkiego wśród języków zachodniosłowiańskich', *International Journal of Slavic Linguistics and Poetics* 35/36, 79-91.
- Mareš, F.V.: 1980, 'Die Tetrachotomie und doppelte Dichotomie der slavischen Sprachen', *Wiener Slawistisches Jahrbuch* 26, 33-45.
- Pauliny, E.: 1963, *Fonologický vývin slovenčiny*, Bratislava.
- Rott-Żebrowskij, T.: 1987, *Kievskij missal. Lingvističeskoe issledovanie*, Lublin.
- Schaeken, J.: 1987, *Die Kiever Blätter*, Amsterdam.
- Sławski, F.: 1988, 'Języki słowiańskie', in: Bednarczuk, L. (ed.), *Języki indoeuropejskie*, Tom II, Warszawa, 907-1005.
- Stanislav, J.: 1958, *Dejiny slovenského jazyka, I: Úvod a hláskoslovie*, 2-e dopl. vyd., Bratislava.
- Stieber, Z.: 1965, *Zarys dialektologii języków zachodniosłowiańskich*, Warszawa.
- Stieber, Z.: 1969, *Zarys gramatyki porównawczej języków słowiańskich. Fonologia*, Warszawa.
- Stieber, Z.: 1974, *Świat językowy Słowian*, Warszawa.
- Stieber, Z.: 1978, 'Jeszcze o Mszale Kijowskim', in: *Studia z filologii polskiej i słowiańskiej* 17, Warszawa, 313-314.
- Udolph, J.: forthcoming, 'Die Südslawismen des Slovakischen im Lichte der Onomastik', paper presented at a conference on Slavic dialectology, Lublin, 26 April, 1989





## Podmienky a predpoklady vývinu spisovnej slovenčiny

1. Medzi širokými slavistickými záujmami prof. Ľ. Ďuroviča má svoje miesto problematika dejín spisovného jazyka na Slovensku. Do tohto okruhu patril aj jeho referát na 10. slavistickom kongrese v Sofii *Vývin kodifikácie spisovnej slovenčiny pred Bernolákom* (preprint, 1988, 1-19). Ľ. Ďurovič v ňom predkladá na diskusiu tézu, že cesta od češtiny ako spisovného jazyka slovenského národa viedla k spisovnej slovenčine cez štádium "slovensko-češtiny" či "slovenskej češtiny" (jej názov existoval iba po latinsky ako "lingua Slav/ic/o-Bohemica"). Vývoj kodifikovanej slovenčiny v 2. polovici 18. stor. a na začiatku 19. stor., ktorý viedol na jednej strane k Bernolákovkej a potom k Štúrovej kodifikácii a na druhej strane k Palkovičovej českoslovenčine a Tablicovej slovenčine, chápe Ďurovič ako dôsledok vývojových predpokladov, ktoré boli lingvisticky formulované začiatkom 18. stor. postulovaním existencie "slovensko-českého jazyka". Daniel Krman, Matej Bel a Pavel Doležal, ktorí tento jazyk najpregnantnejšie vymedzili, odlišovali Slovákov a Čechov ako dva osobitné etnické celky, pravda, s tým, že lingua Slav/ic/o-Bohemica, ktorý používajú Slováci, je ten istý jazyk ako český, hoci s istými rozdielmi. Kým D. Krman a M. Bel sa postavili za jednotnú českú normu (ku kodifikácii češtiny bez slovenských dublet sa priklonil Krman v druhom variante svojej gramatiky *Rudimenta Grammaticae Slavo-Bohemicae*, 1729), skalický rodák P. Doležal opísal v diele *Grammatica Slavico-Bohemica* (1746) spoločný slovensko-český jazyk, pozostávajúci z dvoch dialektov. Kritériom pre slovenskú normu bolo Doležalovi mestské koiné skalického prostredia. Pretože Doležal kodifikoval v jazyku mesta Skalice v kombinácii s istým množstvom českých prvkov (sú to vlastne takmer všetky prvky, ktoré sú v mestskej reči Skalice totožné s češtinou) aj niektoré prvky z centrálnejších slovenských dialektov, takže v jeho gramatike možno vidieť isté filiácie s jazykom H. Gavloviča, kamaldulskej *Biblie* alebo kázni slovenských františkánov v 18. storočí, Doležalova gramatika podľa Ďuroviča (ako aj niektorých iných bádateľov) reprezentuje "nepochybne najstaršiu kodifikáciu slovenčiny". Spisovná slovenčina sa emancipovala z češtiny - uzatvára Ľ. Ďurovič - cez štádium rôzne realizovaného slovensko-českého predspisovného jazyka. Postulovanie slovensko-českého jazyka "svojou rozpornosťou otvorilo cestu pre rozdvojenie snáh o kodifikáciu slovenčiny - smerom alebo ku kodifikácii osobitného slovenského jazyka, alebo k prijatiu češtiny ako spoločného spisovného jazyka Slovákov a Čechov" (Ďurovič 1988, 1 n.).

2. K Ďurovičovej analýze chceme pripojiť niekoľko myšlienok týkajúcich sa podmienok vývinu predpisovnej a spisovnej slovenčiny. Treba hneď pripomenúť, že v hodnotení problematiky, o ktorej uvažuje Ľ. Ďurovič, napr. aj pokiaľ ide o Doležalovu gramatiku, slovenskí bádatelia sa dosť rozchádzajú. Náhľady na kodifikáciu P. Doležala sú rozpornejšie, než by vyplývalo z Ďurovičovej formulácie na str. 13. Tak E. Jóna (1978, 264-5) chápe Doležalovo dielo ako prvú slovenskú gramatiku s takýmto odôvodnením: "P. Doležal - podobne ako pred ním D. Krman - usiloval sa opísať, vylíčiť v systematickej gramatike a tak v istom zmysle kodifikovať reč, ktorú v tej dobe - v polovici 18. storočia - používali vzdelaní Slováci v Uhorsku ako svoju reč v literatúre i vo verejnom živote popri latinčine". Táto reč, ktorá aj reprezentovala Slovákov ako jednu z troch hlavných národností Uhorska, sa u Slovákov vo svojom systéme málo menila, zachovala si v podstate tú podobu, akú mala v "zlatom veku" českej literatúry v kralickej Biblii, v dielach D. Adama z Veleslavína, J. A. Komenského atď. P. Doležal teda kodifikoval vtedajšiu spisovnú (biblickú) češtinu a zachytil aj mnoho slovenských slov a foriem. K. Habovštiaková hovorí o česko-slovenskej gramatike P. Doležala (1968, 330n.). J. Doruľa (1987, 207n.) kvalifikuje dielo ako gramatiku českého jazyka určenú pre Slovákov. Na pozadí základných českých spisovných jazykových prvkov sa v gramatike hodnotia prípustné i neprípustné slovenské, české a moravské varianty. Slovenskú zložku Doležalovej gramatiky najpodrobnejšie analyzoval R. Krajčovič. Dospel k takémuto záveru: "Jazyk časti vzdelaných Slovákov v Doležalovej charakteristike bol relatívne ustálený kultúrny útvar, ktorý predstavoval istý stupeň vývinu češtiny v slovenskom prostredí." P. Doležal podal vo svojej gramatike čiastočný opis slovakizovanej češtiny; tento interferenčný rečový útvar (porov. jeho dôkladnejšiu charakteristiku aj u Ďuroviča, 1988) poznal už v skalickom prostredí. Ináč gramatika obsahuje opis oficiálnej (biblickej) češtiny, ktorá sa používala v istých kruhoch slovenských vzdelancov (Krajčovič 1985).

Tieto prístupy súvisia s rozdielnym poňatím stratifikácie jazyka slovenskej národnosti. Názory sa celkove zhodujú v tom, že jazyk slovenskej národnosti vytvárali zemepisné nárečia a ústna kultúrna slovenčina.<sup>1</sup> J. Doruľa hovorí o miestne diferencovaných kultivovaných podobách slovenského jazyka; ústna kultivovaná slovenčina prenikla aj do písomnosti (Doruľa 1984, najmä 166, 172-3). E. Jóna (1984) rozlišuje kultúrnu slovenčinu v užšom zmysle, t. j. slovenčinu v prejavoch umeleckých (ľudová slovesnosť) i odborných, a kultúrnu slovenčinu v širšom zmysle, t. j. útvar celonárodného jazyka, ktorý mal prevažne ústnu podobu a pozostával z kultúrnej slovenčiny v užšom zmysle a z nadnárečových bežne hovorených

útvarov. Výraznejšie rozdiely sú v poňatí písomnej podoby kultúrnej slovenčiny. Podľa E. Jónu písomnú formu kultúrneho jazyka substituoval český jazyk, do ktorého hneď od začiatku prenikali prvky zo slovenčiny. "Takto sa vyvinula u Slovákov slovakizovaná čeština, ktorú možno chápať ako slovenský variant spisovnej češtiny." Tento jazyk pokladali Slováci za kultivovanú, pulerovanú podobu svojho jazyka a nazývali ho český, slovenský, resp. slovanský jazyk (Jóna 1984). Aj E. Jóna tu hovorí o "našom spisovnom jazyku". Podľa J. Doruľu v písomnostiach používali Slováci latinčinu, v istom rozsahu češtinu a na obmedzenom území v istom rozsahu aj poľštinu. Používanie týchto jazykov na písomné dorozumievanie bolo podmienené historickými okolnosťami, ale tieto jazyky neboli atribútom slovenskej národnosti. Viac alebo menej slovakizované české texty suplovali slovenský spisovný jazyk. Popri tvorbe vzdelancov, v ktorej sa cieľavedome uplatňovala čeština ako kultivovaný spisovný jazyk (oproti nevycibreným ľudovým - t. j. slovenským - nárečiam) jestvoval aj druhý okruh písomností, bola to obsiahla rukopisná produkcia, "kde sa nekládli hranice ani prekážky slovakizovaniu" (Doruľa 1984; 1987). E. Pauliny formuluje vec takto: čeština sa u Slovákov z jednej strany chápala ako písaná kultúrna podoba domáceho slovenského jazyka, ale chápala sa aj ako jazyk odlišný od slovenčiny, pretože v celospoločenskom ústnom styku sa používali slovenské nárečia (v nadnárečovej funkcii sa výrazne začala uplatňovať stredná slovenčina). Formy ústnej slovenskej celospoločenskej podoby sa mimovoľne dostávajú do písanej českej podoby. Na vznik kultúrnej slovenčiny pôsobilo v dialektickej jednote hodnotenie češtiny ako kultúrnej podoby domáceho jazyka, ako aj jej hodnotenie ako jazyka odlišného od slovenčiny (Pauliny 1983, 79). Avšak žánrove, štýlove a štylisticky diferencované písomnosti z tohto druhého okruhu, patriaceho do oblasti administratívno-právnej, náboženskej, prakticko-odbornej i umeleckej, hoci poznačené nejednotnosťou úzu a závislosťou od zemepisných nárečí, predstavujú písomnú podobu kultúrnej slovenčiny. Preto prevláda názor, že kultúrna slovenčina existovala aj vo svojej písomnej podobe, a to v západnom, strednom a východnom variante (tak E. Pauliny, R. Krajčovič, I. Kotulič, K. Habovštiaková, M. Majtán, L. N. Smirnov, Ľ. Ďurovič, V. Blanár a i.).

V historických písomnostiach slovenskej proveniencie predkodifikačného obdobia rozoznávame dva okruhy textov (porov. Blanár a kol. 1973, 13-14; Pauliny 1983, 109). Do prvého patria písomnosti, v ktorých sa uvedomele zachováva norma spisovnej češtiny. Ale aj v týchto textoch prenikajú cez české rúcho (vo všetkých jazykových rovinách) jednotlivé slovakizmy. Písomnosti z tohto vývinového smeru sú príznačné (hoci nie výlučne) pre

spisbu slovenských evanjelikov; významný podiel patrí náboženskej literatúre. Tu je na mieste hovoriť o češtine na Slovensku. Ako príklad spomeňme napr. Lutherov Katechismus z r. 1581, evanjelické duchovné piesne, Krmanovo vydanie *Biblie a Agendy*, český text Doležalovej gramatiky a i.). Ak prenikajú slovenské prvky do českých textov dôslednejšie, vzniká interferenčný útvar, pre ktorý by bolo vhodné označenie slovakizovaná čeština. Slovakizovanou češtinou rozumieme jazyk písomností tvoriacich postupný prechod k vývinovému prúdu, ktorý vyúsťuje do (písomnej) kultúrnej slovenčiny. Jej začiatky kladieme do 15. a 16. stor. a relatívne ustálenie úzom do 17. a začiatku 18. stor. (Blanár 1964 a najmä Pauliny 1983). Trochu zjednodušene možno povedať, že ide o široký okruh písomností, ktorých jazyk charakterizuje smerovanie od slovakizovanej češtiny k slovenčine s bohemizmami, teda napr. od prekladu magdeburského práva a mestských zápisov v *Žilinskej knihe*, od *Modlitieb pri kázni* zo Spišskej Kapituly (1480), (Varsikových) *Slovenských listov a listín* z 15. a 16. stor., (Dubayových) *Kremnických listov* z r. 1564-1569 cez *Bystrickú agendu*, *Cantus Catholici* po rozmanité mestské protokoly, počtové knihy, lekárske knihy a receptáre, hygienické rady, Komenského *Janua linguae latinae* v Buľovského preklade, kamaldulskú Bibliu a kamaldulský slovník z r. 1763. V mladšej vrstve písomností historické bohemizmy predstavujú z funkčného hľadiska viac menej zdomácnené prvky, resp. klišé v ustálených spojeniach alebo formulách. Vzhľadom na jednotné smerovanie zaraďujeme písomnosti reprezentujúce slovakizovanú češtinu i kultúrnu slovenčinu do druhého vývinového okruhu. Počtom bohaté a žánrovo i štylisticky rozmanité písomnosti z tohto druhého okruhu tvoria podstatnú časť textov, ktoré sa excerpovali do kartotéky pre *Historický slovník slovenského jazyka* a v slovníku sa využívajú so zreteľom na stupeň slovacity.

3. Formovanie spisovného jazyka, ako aj jeho predkodifikačného vývinu patrí predovšetkým do oblasti sociolingvistiky. Dejiny kodifikácie úzko súvisia s vývinom úzu a normy a tieto činitele nemožno odmyslieť od politických, hospodársko-spoločenských a kultúrnych dejín nositeľov jazyka, teda od celej sociálnej a komunikatívnej situácie. Spisovný i kultúrny jazyk sú osobitné jazykové a historicko-spoločenské javy, ktoré sa vyznačujú viacerými znakmi. Napr. A. Jedlička (1974, 38 n.) klasifikuje útvary a formy národného jazyka a ich vzájomné vzťahy podľa niekoľkých párov dištinkatívnych protikladov: forma (hovorená - písaná), prejav (súkromný - verejný; spontánny - pripravený), útvar (regionálne obmedzený - bez obmedzenia), používatelia (vymedzená skupina - bez tohto vymedzenia), norma (jednotná - výrazne variantná), kodifikácia (kodifiko-

vanosť - nekodifikovanosť). Tieto parametre môžu mať rôzny stupeň či mieru uplatnenia a treba ich chápať dynamicky, ba obsah niektorých treba presnejšie vymedzovať. Napr. kodifikácia spisovného jazyka súvisí s metodológiou kodifikátorov a tá zas s ich ideologickými postojmi. Spisovnému jazyku ako majetku celej spoločnosti priznávame spoločenskú, ale aj politickú dimenziu (Kačala 1987, 98). Podľa Jedličkovho určenia sa dá spisovný jazyk charakterizovať ako útvar s formou hovorenou i písanou, zahŕňa prejavy verejné a pripravené (prípadne aj spontánne), je to útvar bez regionálneho obmedzenia, jeho používatelia netvoria nejakú vymedzenú skupinu (v starších vývinových štádiách sa však môže viazať na vymedzenú skupinu používateľov), spisovný jazyk má jednotnú normu a je kodifikovaný.

Ak sa pokúsime charakterizovať predkodifikačné útvary na Slovensku podobnými parametrami, vidíme rozdiely v spoločenskej a komunikatívnej situácii, vo vývine spisovného úzu a normy a v spôsobe ich kodifikácie.

Čeština v platnosti kultúrneho jazyka na Slovensku mala celkovo jednotnú normu; bola kodifikovaná jednak praxou základných biblických textov, jednak jazykovednými a prakticky odbornými dielami; hovorenú formu mala len ako kultový jazyk slovenských evanjelikov, bežne sa nepoužívala v spontánných prejavoch; ako útvar funkčne obmedzený predovšetkým na oficiálnu knižnú spisbu sa nestala celospoločenským dorozumievacím prostriedkom. Preto nebola atribútom formujúcej sa slovenskej národnosti.

Kultúrna slovenčina je v istom zmysle menej zreteľne vymedzený útvar, pretože niektoré protikladné parametre sa uplatňujú v oboch hodnotách. Používala sa v prejavoch verejných, pripravených, ale aj súkromných, spontánnych; v jazyku, ktorý používali slovenskí vzdelanci, sa prejavujú úzke kontakty so zemepisnými nárečiami; hoci sa v niektorých kultúrnych centrách (napr. v spisbe kamaldulskej školy) alebo štýloch (napr. v umeleckom štýle, porov. historické piesne alebo ľudovú slovesnosť) začala vytvárať jednotnejšia norma, celkovo je pre kultúrnu slovenčinu príznačná variantnosť úzu. Čiastočný opis (a kodifikácia) slovakizovanej češtiny v Doležalovej gramatike veľmi ovplyvnil jazykovú prax, pretože v polovici 18. stor. nepostihoval základný vývinový trend písomného úzu na Slovensku, ktorý jednoznačne smeroval ku kultúrnej západnej, strednej, prípadne východnej slovenčine. Dôležitá bola okolnosť, že sa kultúrna slovenčina (spolu so zemepisnými nárečiami a ich nadnárečovými подо-

bami) stala ako atribút slovenskej národnosti aktívnym činiteľom pri rozvíjaní osvietenскеj národnej ideológie.

4. Nemožno podceňovať úlohu, ktorú pri dozrievaní podmienok na celonárodnú kodifikáciu zohrali významné osobnosti nášho kultúrneho a politického života, ale podstatný podiel mali dva činitele: a) vývin domáceho predpisovného úzu, utváranie istej spisovnej normy, b) úloha, ktorú mal jazyk v rozvíjajúcej sa národnej ideológii (v danom prípade pri dotváraní slovenskej feudálnej národnosti a potom pri procese formovania slovenského buržoázneho národa). Prirodzenú autoritu celospoločensky platnej kodifikácie získali kodifikačné diela, ktorých autori postrehli tieto rozhodujúce vývinové súvislosti. V starších dejinách spisovnej slovenčiny (vzťahuje sa to na 18. stor. i prvú polovicu 19. stor.) bola pri kodifikačných aktoch situácia komplikovaná tým, že kodifikácia sa nemohla oprieť o jednotnejší spisovný úzus, ba bolo treba sa rozhodovať medzi možnými podobami kodifikácie. Úspešnosť kodifikácie závisela od toho, ako ju prijímali používatelia, ktorým bola určená, a ako vypracovaná kodifikácia plnila svoju národnozjednocovaciu a národnoreprezentatívnu úlohu (Blanár 1987, 258).

Slovenskí vzdelanci - najmä priekopník ideí európskeho osvietenstva v Uhorsku v prvej štvrtine 18. stor. M. Bel a v druhej polovici 18. stor. A. F. Kollár - sformulovali na liberálno-buržoáznom základe program na premenu feudálneho Uhorska a v tej súvislosti ideológiu slovenskej feudálnej národnosti. Charakterizovali národ v zmysle genetickom a geografickom a z jeho základných znakov vyzdvihli spoločenstvo územia a jazyka, historické tradície a otázku štátnosti. Podľa J. B. Magina sa jazykom, územím a pocitom spolupatričnosti Slováci líšia nielen od Maďarov, ale aj od Čechov, Poliakov a Rusov. Zdôrazňovala sa príslušnosť Slovákov k starobylému a veľkému slovanskému národu. Slováci a Česi sa etnicky odlišovali, slovenčina a čeština sa pokladali za osobitné dialekty slovanského jazyka, ale za spisovný jazyk Slovákov sa prijíma čeština. M. Bel dáva do protikladu vypestovaný spisovný jazyk Slovákov (t.j. češtinu) a "hrubé", nevycibrené nárečia (t. j. slovenčinu) (Tibenský 1965; Ratkoš 1972; Vyvíjalová 1981; Doruľa 1987). Na týchto predpokladoch stojí aj Doležalova *Grammatica Slavico-Bohemica* z r. 1746. Konceptia československej národnej a jazykovej jednoty je jednou z dvoch koncepcií, ktoré sa utvárali v slovenskom národnom obrození. Táto koncepcia sa neskôr dostáva do vnútornej krízy, ktorá vrcholí na začiatku 19. stor. Konzervatívna bibličtina na Slovensku nemôže udržať krok so spisovnou češtinou v Čechách, ktorá sa od konca 18. stor. prudko rozvíja na moderný spisovný jazyk. Vedomý odklon od češtiny

predovšetkým v katolíckej spisbe ukazuje, že čeština prestáva plniť úlohu priameho podporovateľa slovenského kultúrneho a spoločenského vývinu (Pauliny 1956, 110). Jej miesto vo vyššom spoločenskom a kultúrnom vyjadrovaní zaujala západná, stredná a východná slovenčina. Preto ostal Doležalov na svoju dobu pozoruhodný opis spoločného slovensko-českého jazyka na okraji úsilí o kodifikáciu spisovnej slovenčiny. Kodifikačná autoritatívnosť Doležalovej gramatiky nebola veľká.

V začiatkovej fáze slovenského národného obrodzenia A. Bernolák a jeho spolupracovníci ďalej rozvíjajú ideológiu slovenskej feudálnej národnosti v osvieteniskom chápaní. V otázke spisovného jazyka Slovákov urobili významný krok. Kým M. Bel sa vo svojom "vzdelaneckom" chápaní jazyka pohyboval v reláciách: (český) kultivovaný spisovný jazyk a (slovenské) nevycibrené ľudové nárečia, A. Bernolák ostáva v rámci slovenského národného jazyka. Vo svojej historicky významnej kodifikácii (z r. 1787) sa opiera o živú reč slovenských vzdelancov, ako sa vypracovala najmä v trnavskom kultúrnom centre. Kodifikáciou slovenčiny ako celonárodného spisovného jazyka sa stal tlmočníkom svojej epochy. Tým, že kodifikoval spisovnú slovenčinu ako charakteristickú zložku formujúceho sa slovenského národa a ako osobitný slovanský jazyk (samostatné nárečie slovanského národa), jeho široko založený opis slovenčiny získal fundamentálny význam pre rozvoj slovenského národného hnutia a spisovná slovenčina ako samostatný jazyk sa dostala do slovanskej jazykovedy. Základom Bernolákovskej spisovnej kodifikácie bol hovorený vzdelanecký úzus kultúrnej západnej slovenčiny. To bola jej prednosť i slabá stránka. Tento kultúrny jazyk prerástol svoj pôvodný zemepisný rámec a dostal sa do katolíckej náboženskej a cirkevnej literatúry, do úradných administratívnych textov, do základných školských príručiek (Kotulič 1987) i do umelej poézie, takže začal plniť celospoločenskú funkciu. Avšak bernolákovčina sa nevyvinula na celonárodný spisovný jazyk. Z viacerých, už inde uvádzaných príčin pripomeňme aspoň tieto (bližšie Pauliny, 1983, 121, 177): Stredná slovenčina od najstarších čias prenikala do západoslovenskej a východoslovenskej oblasti (napr. zánik rozdielu medzi tvrdým a mäkkým r pod vplyvom stredoslovenských nárečí) a mala tendenciu stať sa nadnárečovým dorozumievacím prostriedkom. V 18. stor. a na začiatku 19. stor. kultúrna slovenčina jasne prevažovala. O ňu sa oprel vo svojej kodifikácii spisovnej slovenčiny (*Nauka reči slovenskej*, 1846) Ľ. Štúr. Štúrova kodifikácia vznikla v období formovania sa slovenského buržoázneho národa v podstatne zmenej politickej, spoločenskej a jazykovej situácii. Slovenské národnobrodenské hnutie získava začiatkom 19. stor. protifeudálny, národnopolitický charakter. Vo svojom politickom programe spája Ľ. Štúr úlohu



celonárodného spisovného jazyka s politickým a spoločenským bojom za práva utlačaného ľudu. Hoci sa Štúrovou *Naukou reči slovenskej* neskončili boje o jednotnú normu a kodifikáciu spisovnej slovenčiny, išlo o historický kultúrny čin, ktorý obstál v ohni neskorších skúšok. Štúrova kodifikácia na stredoslovenskom základe bola výsledkom prirodzeného historického vývinu.

### P o z n á m k y p o d č i a r u

- <sup>1</sup> Kultúrnou slovenčinou rozumieme predpisovný kultúrny jazyk, ktorý slúžil na základné kultúrne a literárne ciele, ale nebol ešte kodifikovaný. Spisovný jazyk i jeho historický predchodca kultúrny jazyk plnia viacero, a to rôznorodých spoločenských funkcií, a majú teda - v porovnaní so zemepisnými nárečiami - oveľa bohatšie rozvinuté najmä svoje obsahové roviny (Kotulič 1987, 265).

### L i t e r a t ú r a

- Baník, A.A.: 1936, 'Ján Baltazár Magin', in: *Literárno-vedný odbor SSV* 3, 206-209.
- Bel, M.: 1984, 'Predhovor', *Slovenská reč* 49, 135-148.
- Blanár, V.: 1964, 'K hodnoteniu jazyka Žilinskej knihy', *Jazykovedný časopis* 15, 116-137.
- Blanár, V. a kolektív: 1973, *Slovenský historický slovník z predpisovného obdobia. Ukážkový zosbit*, Bratislava.
- Blanár, V.: 1987, 'Kodifikácie v dejinách slovenčiny. (Na 200. výročie Bernolákovej kodifikácie.)', *Kultúra slova* 21, 257-265.
- Doleschalius (Doležal), P.: 1746, *Grammatica Slavico-Bohemica*, Bratislava.
- Doruľa, J.: 1984, 'Používanie slovenského jazyka v mestách v 15.-18. storočí', in: *Národnostný vývoj miest na Slovensku do roku 1918. K 600. výročiu vydania výsad pre žilinských Slovákov*, red. R. Marsina, Bratislava, 163-174.

- Doruľa, J.: 1987, 'Vzťah češtiny a slovenčiny v gramatike Pavla Doležala a v diele Mateja Bela', in: *Prekursorzy słowiańskiego językoznawstwa porównawczego*, Wrocław - Kraków - Gdańsk - Łódź, 201-217.
- Đurovič, Ľ.: 1988, 'Vývin kodifikácie spisovnej slovenčiny pred Bernolákom', preprint, Lund, 1-19.
- Habovštiaková, K.: 1968, *Bernoláková kodifikácia spisovnej slovenčiny*, Bratislava.
- Jedlička, A.: 1974, *Spisovný jazyk v současné komunikaci*, Praha.
- Jóna, E.: 1975, 'Pavel Doležal a jeho gramatika', *Slovenská reč* 43, 257-266.
- Jóna, E.: 1984, 'Matej Bel (1684-1749)', *Slovenská reč* 49, 129-135.
- Kačala, J.: 1987, 'Spoločenské dimenzie jazyka a jazykovedy', *Kultúra slova* 21, 97-101.
- Kotulič, I.: 1987, 'Bernolákovská spisovná slovenčina a kultúrna západná slovenčina', *Kultúra slova* 21, 265-271.
- Krajčovič, R.: 1985, 'O slovenčine v Doležalovej gramatike', in: *Práce z dějin slavistiky* 10, Praha, 179-190.
- Pauliny, E.: 1983, *Dejiny spisovnej slovenčiny od začiatkov po súčasnosť*, Bratislava.
- Ratkoš, P.: 1972, 'Otázky vývoja slovenskej národnosti do začiatku 17. stor.', *Historický časopis* 20, 19-64.
- Tibenský, J.: 1965, '*Chvály a obrany slovenského národa*', Bratislava, 41-173.
- Vyvíjalová, M.: 1981, 'Formovanie ideológie národnej rovnoprávnosti Slovákov v 18. storočí', *Historický časopis* 29, 373-403.



Andrzej Bogusławski (Warszawa)

### What's in a phonological syllable?

Universal constraints on the composition of syllables and the Slavonic data

It is customary to say, in Slavistics, that Russian has not altogether ordinary syllables like *ksizm* in *marksizm*, Polish - similarly inordinary syllables like *padę* in *padł* with its bookish pronunciation, and so on.

Consider, however, the following small poem in Polish:

O panu Naziemskim  
(On Mr. Naziemski)

<i>Naziemski padł</i>	(≈ Naziemski has fallen
<i>Na ziemski padół.</i>	On the vale of tears)

If the last word of the first line is pronounced in a bookish fashion, i.e. NOT as *pat* (or *pad* - before a resonant, as in Cracow or Poznań pronunciation), the two lines sound identical. In fact, one can reverse their order without thereby making any difference to the ear. Whoever does not believe this is well advised to read the whole out for an audience and ask them which line contains the personal name and which - the name of the "place of destination". The opinions would no doubt be split on the point, and the possible prevalence of the option saying that the first line begins with the name of the hero can only be due to the obviously more frequent pattern of sentences starting from "the subject".

What is particularly important from our present point of view is the fact that one cannot notice any difference between the two lines as regards the respective numbers of syllables. This is in a direct conflict with the commonly accepted claim that *padł* is monosyllabic and that *padół* is disyllabic. A similar conflict arises when we consider another distich:

<i>Jak to zawsze robić zwykł,</i>	(As he had always used to act,
<i>Cały wiersz na pamięć wykł.</i>	He has got the whole poem by rote.)

provided we apply the bookish pronunciation of *zwykł*.

One way out of the dilemma is by declaring the words *padół*, *wykuł* monosyllabic. However, this would entail that *dół* and *kuł* are words deprived of any syllabicity; furthermore, the parity of reasoning would require to consider myriads of words like *maku*, *lasu*, *stodół*, etc., contrary to all available evidence, monosyllabic as well. No one would venture this kind of fanciful solution. But its rejection amounts simply to the acceptance of the only alternative view: that of disyllabicity of the Polish bookish Past tense forms ending in (graphic) *-ł* after a consonant and their pronunciation in *-uɥ*.

In this way a series of strange would-be syllables disappears from Polish, syllables like *duɥ*, *kuɥ* being most ordinary items displaying an elementary structure usually symbolized as CVC. A parallel misrepresented series follows suit, viz. the alleged syllables *ɥbem* (*ɥbem*) or *ɥza* (*ɥza*), where, in point of fact, nothing more complicated than *ɥu*, i.e. CV, crops up, as is shown by the auditory indiscernibility of *ɥbem* *uderzył* 'he hit with his head': *UB-m* *uderzył* 'I have struck UB' (= Polish communist secret police)<sup>1</sup> or *ɥza* *rządcy* 'tear of an estate agent': *u* *zarządcy* 'with the manager', provided the initial graphic *u* is pronounced with an epenthetic glide (a very widespread phenomenon).

On these grounds, the complicated "antimonotonic"<sup>11</sup> syllable structures with *ɥ* have been discarded by being split into two syllables in a sequence each where both syllabic segments represent extremely simple arrangements of sounds with a canonical vocalic nucleus, cf. *ɥu*, *bem*, *pa*, *duɥ*. Notice, however, that even if the analysis inserting the vowel *u* were questioned, monosyllabicity of *ɥbem* or *padł* would have nevertheless been rejected on the basis of the observation of equisyllabicity proper to the lines presented above: we would have only acknowledged the presence of sequences of syllables where one of the syllables were equal to or included *ɥ* as its nucleus (*ɥ-bem*, *pa-du* etc.).

Under this kind of analysis, the picture of Polish syllables would be radically changed in another way: on the one hand, we would disallow a large number of strange syllables composed of many phonemes in an atypical order, but on the other hand, we would introduce numerous syllables with a simple or very simple phonemic sequence that would display, however, no less strange (judging by ordinary standards) features of the quality of their particular phonemic constituents, most notably, of their nuclei (or candidates for nuclei).

It is indeed this general view that I shall advocate here while extending the approach sketched out above to all kinds of words in whatever languages where glides or resonants or even spirants and obstruents (resp. affricates) seem to occupy an "improper" position in a syllable, a position similar to that of  $\ddot{t}$  we have just discussed.

This does not mean, by the way, that I withhold my claim concerning the particular category of Polish words with  $\ddot{t}$  to the effect that they contain the vowel *u*: I am ready to maintain that this claim is true and thus recognize that the syllables of the respective words present no special puzzles (although there is something puzzling in the words nonetheless: it is the non-standard placement of word stress in them). The strange syllables whose existence I envisage will appear in other kinds of words; but their appearance can be duly appreciated when one applies to the words that essential idea which has been tacitly assumed while dealing with the Polish words containing  $\ddot{t}$  that we have examined.

The idea I have in mind is that of syllabicity as a phonological feature. This is to be understood as follows: syllabicity alone, i.e. the application or non-application of syllabicity to some otherwise identical phonemic material, can be semantically diacritical. A more detailed formulation would read: given a phonemic sequence  $\alpha\beta$  where one at least of the constituents is not what we may call "vowel par excellence", i.e. *a*, *o*, *e* or a similar non-high vowel (each of which is inherently syllabic), constituent  $\alpha$  or  $\beta$  which does not meet the condition just stated normally (barring some special cases to be discussed below) either supports or does not support syllabicity, the difference being by no means automatic (i.e. not induced combinatorially by the quality of the other constituent), and thus being functionally relevant; if, say,  $\beta$  is a "vowel par excellence", we get either  $\hat{\alpha}\beta$  or  $\alpha\hat{\beta}$ ; if neither  $\alpha$  nor  $\beta$  is a "vowel par excellence", we get either  $\hat{\alpha}\hat{\beta}$  or  $\hat{\alpha}\hat{\beta}$  or  $\alpha\hat{\beta}$ ; and the differences between the sequences can all be utilized, as self-contained devices, for distinguishing meanings.

The well known Serbo-Croatian example *groce* 'little throat' (to which attention was called by Trubetzkoy 1939, Ch. IV, 5) may serve as a paradigm here. There appears to be no intrinsic necessity to form a syllable like *gro* out of the respective phonemic stuff. We can have a distinction *groce* : *groce*, i.e. an independent quantitative distinction of a trisyllabic vs. a disyllabic word, a distinction over and above any qualitative distinctions that might occur (*o* vs. *a*, *r* vs. *l*, etc.); moreover, the indicated quantitative distinction is prior to all the qualitative distinctions in the

following simple sense: syllabicity and the differences of numbers of syllables in sequences are always present (are obligatory), whereas no specified sound qualities (supporting syllabicity) are bound to occur at every place in a speech chain (although these or other qualities must of course crop up everywhere).

It is true that the practical predominance of, e.g., the pattern CV over C̄V is overwhelming. But we should not blink the fact that the predominance reduces to the matter of what, out of the existing phonological potentialities, has happened to be put to work rather than of the potentialities themselves, which we can be legitimately interested in as a separate and independent phenomenon.

The reality of these potentialities can be observed not only in more or less isolated cases such as the aforementioned Serbo-Croatian example or disyllabic words like *ktkt* 'frozen snow crust', *vtvt* 'leaf', *qvqv* 'narrow' in Korjale or the famous vowelless words in Bella Coola like *k'xʔc<sup>2</sup>*, but also, unexpectedly enough, in certain items of such seemingly unproblematic languages as Polish where we can (although need not) distinguish things like *Zoli* 'Zola's'. vs. *g Oli* 'from Ola'<sup>13</sup>.

Let us add two further examples of a similar kind.

As has been noticed by Perlin (1987), Polish permits us to differentiate the sequences *maś-sko* and *ma-ś-sko* where *ś-sko* is an allegro form of *wszystko* 'everything'; Perlin offers utterances corresponding to the following sentences: *masz skoordynować* 'you ought to coordinate', *ma wszystko ordynować* 'he ought to prescribe everything' (it is recommendable to read them with emphatic stress on the verb as, say, answers to the relevant yes/no-questions).

The other example comes from Russian. Imagine there is an organization *Narodnoe ob'edinenie vsesojuznoj voxry* 'people's association of the Gulag escorts of the Soviet Union' having the acronym NOVV; we can obtain the Genitive *noyva novve* (*novogo NOVVA*) 'of the new NOVV' with the stronger stress on the adjective where the trisyllabic *n'o-y-ve* would be kept distinct from the disyllabic *n'ovve*, as can be seen from the fact that the syntagm with the adjective coming second is fairly easily discernible.

Thus, it is a misrepresentation of facts when syllabicity is virtually identified with the vocalic character of sounds or when some special sounds get split into allegedly distinct phonemes, such as "non-syllabic r" and "syllabic r"<sup>14</sup>. Meanwhile, this unfortunate tendency is so strong that even as outspoken and prominent a defender of "phonological syllable" as Kuryłowicz (1948, 104) maintained that syllables are constituted by vowels and invented a special circumlocution for *psst* 'silence!' (a sequence "exercising the function of a syllable", but *n o t* a syllable!).

Our own view of syllabicity entails that where syllabicity is not inherently proper to a phoneme (the case of "vowels par excellence"), the phonological, i.e. diacritical, power of syllabicity lies in its capacity of meaningfully opposing to a non-nuclear phoneme a nucleus whose phonemic basis is identical with that phoneme, the opposition materializing in the distinction "a syllable vs. a sequence of (two) syllables" (with the same phonemic stuff).

Thus, for a syllabifiable, but not inherently syllabic, element to belong to a margin of a syllable amounts, from the viewpoint of the diacritical function, to being opposed to a possible nucleus with the same phonemic basis. The corollary of this (under the additional assumption that a non-inherently syllabic element has only the two options - either to belong to a margin or to form a nucleus) reads as follows: where no meaningful distinction (other than a substitution of another phoneme or a change concerning stress: stressing what is unstressed or destressing what is stressed) can materialize on a phoneme, the phoneme should be taken not to belong to a margin and, therefore, to be the nucleus of a separate syllable; such a nucleus (a) may be inherently syllabic (when there is non-nuclear counterpart of it in any environment) or (b) may have acquired its nuclear character by virtue of its special position in a given sequence, according to general rules (when there are elsewhere instances of sounds that are phonemically identifiable with the nucleus in question, but do belong to margins).

Let us elaborate on what has been said above by reverting to our Polish examples.

First, take the difference between *Zoli* and  $\frac{z}{z}$  *Oli*. We of course can syllabify *z* in *Zoli* and obtain something equal to  $\frac{z}{z}$  *oli* (which will be understood differently, viz. as 'z Oli'). We can also desyllabify  $\frac{z}{z}$  in  $\frac{z}{z}$  *Oli* and obtain *soli* (which may be understood differently, viz. as 'Zoli'). On the



other hand, we can neither syllabify *g* in *g Oli* nor desyllabify *z* in *Zoli*; the reason is obvious: positive and, so to speak, negative syllabicity applies to phonemes and not to the results of its application, i.e. to something that is already syllabic and to something that is already deprived of (positive) syllabicity, respectively.

Now, consider one of our controversial clusters, e.g. that in *fza*. Suppose we have here margin  $\mu$  (as is often claimed<sup>5</sup>). Then we should expect (under the above assumption that margins are opposed to nuclei) that there is a possibility of syllabifying it, i.e. opposing *fza* to an auditorially discernible sound chain with the same material, but with more (two) syllables such that the nucleus of the first syllable corresponds to *f-* (without, however, being assigned stress, which is a feature in its own right). But this expectation proves to be wrong: if only we care not to alter the stress pattern, we are left with the same sound chain, exactly as when we try to syllabify *g* in *g Oli*.

This substantiates the claim I have made at the beginning to the effect that *fza* is a disyllabic word.

It is true that the putative first syllable in *fza* cannot be desyllabified, either (unlike *g* in *g Oli*). But the syllabic force of *f-* as a diacritical feature manifests itself in another way: *fza* can be opposed, e.g. to both *gza* 'gadfly (Gen.)' and *gza* (a possible distinct word), where what is at stake is the bare difference of the number of syllables and where it is the disyllabic item that matches *fza* better. In order to account for this match, we have to assume that there is, first, the abstract number of syllables (i.e. occurrences of the diacritical feature "syllabicity") in a sequence, and then, the optional filling of the respective places with these or other admissible phonemic bases, among others, such as  $\mu$ , *g*, *gza* (before *za* and further items)<sup>6</sup>. (It may be useful, at this point, to recall the easily observable difference between *gle* and *g-le* in Polish *g'ogle* 'goggles' and (colloquial) *v'o-g-le* (*w ogóle*) 'in general':).

Additional evidence in favour of the syllabic nature of the controversial glides and consonants is supplied, first, by certain phenomena of parallelism between syllable sequences<sup>7</sup> (cf. *kr'onika s'ewrska* 'the chronicle of Sévres' with the clearly trisyllabic *kr'onika* and the distinctly dactylic character of both words, in its contradistinction to the easily sensible change from a dactyl to a trochee in *kr'onika pr'aska* 'the chronicle of Prag'), second, by

diachronical innovations which are in a way cognate to desyllabification (cf. Czech *jsem* ≥ *sem* 'I am', dial. *lšice* ≥ *šice* 'spoon' and a lot of others).

The kind of reasoning presented above can be applied to a very wide range of consonantal clusters in all languages where phonemic combinations are not limited to CV or CVC; the clusters will be resolved into parts belonging to different fairly simple syllables in a sequence. Typical examples of such clusters are combinations where a glide or a resonant precedes a spirant or an obstruent (affricate) before a vowel or follows them when they follow a vowel, cf. Czech *jsem*, Russian *lgat'*, Polish *spazm*. It is in such words that consistency forces us to recognize hosts of unstressed syllables with glide or resonant nuclei which are actually "unorthodox", unlike *uj* or *ju* discussed earlier.

Moreover, we have to extend this approach to all clusters where certain phonemes have already "consumed" syllabicity, even if these are spirants or obstruents: the proof is that they are unable to be turned into "more distinct" (but unstressed) syllabic nuclei, unlike *z* in *zoli*. We may point to *kg* in English *asks*, *tʃ* in German *Herbsts*, *kʃ*, *kʂ* in Polish *krztusi*, *akt* and many other examples of a similar kind.<sup>8</sup>

This unconventional but principled solution allows us to dispense with additional notions of "extrametrical elements of a syllable" or "quasi-syllable"<sup>9</sup>; no one has indicated any empirical consequences that could be left unaccounted for if one had no access to such notions.

This brings us directly to our main issue: just what are the precise limits imposed on sets of phonemes making up a syllable sequence with a given nucleus and with margins, limits which leave everything outside the sequence to another syllable enforcing the outer elements to become syllabic.

I submit that there are universal constraints on the sets; in other words, one inalienable aspect of the universal obligatory diacritical operation of syllabification applying to optionally selected<sup>10</sup> phonemic items is a universally valid scope of what can and what cannot be incorporated simultaneously into a single product of the operation.

However, before I make an attempt to characterize the scope, a note is necessary on the purported validity of my initial step of reasoning which

forms an important part of what I see as a justification for the general lines of my picture. The step consisted in an inference from an irresistible impression of equisyllabicity of two lines to the rejection of monosyllabicity of a constituent word.

Still, one may question the validity of the impression.

First, there are cases where such an impression proves, upon a closer scrutiny, to be erroneous. For example, one can easily be misled into thinking that the following lines are equisyllabic:

*Tanja prosila u mamy konfetku.* (T. asked her mummy for sweet.  
"Sun'-ka ty luźše palec v rozetku". "You'd better put your finger into  
the socket.")

Yet, one syllable appears to be missing at the place of *palec* (cf. the trisyllabic *u mamy*); and the actual version of the second line does indeed read differently: it contains *dva pa'l'ca* 'two fingers'.

Second, some instances of what are disyllabic sequences according to our criteria function as counterparts of single syllables in poetry. Consider the following part of a Polish song:

*'Oto dz'is dzień krwi i chw'a-a'y,* (This is the day of blood and  
glory,  
*'Oby dni'em wskrzesz'e-eni'a-a b'ył.* May it be the day of resurrection.)

Here, *krwi* and *wskrzesz-* are counterparts of the single syllables *sze* and *dzień*, respectively, although they should be regarded, on our criteria, as disyllabic sequences. Therefore, the parity of reasoning seems to require either taking the impression of equisyllabicity at its face value and concluding that the claim of disyllabicity of the indicated parts has been refuted or abandoning the clue of equisyllabicity altogether and, consequently, trying to substantiate the earlier claim of disyllabicity of, say, *padł* in a different way, without a recourse to the clue, and, possibly, giving up that claim, too.

My answer is as follows.

Phonological syllables as bundles of diacritical elements must not be confounded with fragments taken to be equivalent to "prototypical" syllables in terms of their purely phonetic impact. That impact is, generally speaking, measured by the ability of such minimal fragments to carry a separate stress, that most prominent feature underlying rhythm; we might call such fragments "syllabic units of rhythm" or (rather misleadingly) "rhythmic syllables". Now, it is obvious that many phonemic sequences showing a fairly rich composition, cf. Russian *grafstv*, *ostr*, Polish *drgnąć*, *strmi-* in *Strmiska* (a personal name), have only one place where stress can fall, according to the patterns proper to the language concerned. It is then most natural that the sequences represent, for purposes of a rhythmical structure, the same value as the simplest syllables. This is why *krwi* in our example functions the way it does.<sup>11</sup>

It may be instructive, at this point, to recall that some rhythmical structures treat even sequences of most ordinary syllables on equal terms with such single syllables. Cygan (1971, 120) quotes samples of this kind from Tennyson (In Memoriam), cf.

And envying all that meet him here  
And howlest issuing out of night.

where *-vying* and *-ssuing* function as proxies for single unstressed syllables.

A special situation where similar phenomena can be observed is scansion. In scansion, it is imperative to have short sequences of equiponderant sound chains with one strong stress each; the preferred sequences consist of three or four such items, in a single line or in 2-4 lines. Now, it appears that pairs of uncontroversial syllables are easily turned into such items, cf. the usual way the name *Solidarność* has been scanned: *s'o-l'i-d'arność*, or the following slogan shouted during demonstrations in Poland:

<i>Zn'a-j-dzi'e si'e p'a'a</i>	(A truncheon will be found
<i>N'a g'e-n'e-r'a'a.</i>	To take care of the general.)

But this could, of course, in no way justify denying that there are two phonological syllables in the word *pa'a* or, for that matter, in the word *padół* as forming part of the possible slogan: *J'a-n'ek p'adł n'a t'en p'adół*.

And it is exclusively to the question of phonological syllables that we have been addressing ourselves in this article.

As for the previously mentioned possibility of error in our impression of equisyllabicity of the lines adduced at the beginning, we can just say that no improvement on them is practicable, in spite of as careful critical examination of the lines as possible: the sequence *naziemski* is simply identical in both the lines, so one would have to concentrate on *padʃ* and *padót*; but any imaginable changes applied to these words could result in an obvious non equisyllabicity of the lines.

The method I have employed is that of observations of possible incorrigible phonological equisyllabicity; and I shall insist that these observations have been conclusive with respect to the disyllabicity of both the words illustrated with *padʃ* and the words illustrated with *krwi*.

I shall now present, in a rather dogmatic way, with only some comments and justifying remarks, the announced hypothetical universal constraints on what can be selected for syllable margins. The constraints will be visualized in the form of schemata of maximal composition of syllables.

Let us first introduce the necessary symbols for the notation:

- - nucleus, or the designated constituent, i.e. the one which supports syllabicity,
- { - constituent of head, i.e. of the margin preceding the nucleus,
- } - constituent of coda, i.e. of the margin following the nucleus (constituents in each slot in either margin (if a given slot is filled with a positive constituent, rather than with a  $\emptyset$ -element) do not support syllabicity);
- A - vowel par excellence,
- I - glide,
- L - resonant other than glide,
- L' - the same, but not *m* (or *m*-type item),
- M - *m*,
- S - spirant,
- P - obstruent or affricate
- alternative,
- ┌ - incompatibility (in a sequence).

The schemata couched in this notation are as follows:

$$(1) \quad \begin{array}{c} \boxed{\bar{S}} \quad \boxed{\bar{P}} \quad \boxed{\bar{L}} \quad \boxed{\bar{I}} \\ \hline \boxed{\bar{P}} \quad \boxed{\bar{S}} \quad \boxed{\bar{L}} \\ \hline \boxed{\bar{S}} \quad \boxed{\bar{M}} \quad \boxed{\bar{L}} \\ \hline \boxed{\bar{S}} \quad \boxed{\bar{S}} \\ \hline \boxed{\bar{P}} \quad \boxed{\bar{P}} \end{array} \quad \boxed{\begin{array}{c} A \\ - \\ I \end{array}} \quad \begin{array}{c} \boxed{\bar{I}} \\ \hline \boxed{\bar{L}} \end{array} \quad | \quad \begin{array}{c} \boxed{\bar{S}} \quad \boxed{\bar{P}} \\ \hline \boxed{\bar{P}} \quad \boxed{\bar{S}} \\ \hline \boxed{\bar{L}} \end{array}$$

Qualifications. 1. Condition on  $\boxed{\bar{P}} \boxed{\bar{P}}$ : non-identity.<sup>12</sup> 2. Syllables with reduced vowels may have a more restricted maximal composition.

Examples. Polish *strjum/fu/* ('of a triumph'); *gvjast* (*gwiazd* 'stars (Gen.)'; *zmle/ka/* ('of milk'; I assume there is an audible distinction of the type *zm<sup>l</sup>e-ka* vs. *zm<sup>l</sup>-e-ka*); *ssak* 'mammal'; *kto* 'who'.

$$(2) \quad \boxed{\bar{S}} \quad | \quad \boxed{\bar{S}} \quad \boxed{\bar{L}} \quad \boxed{\bar{L}} \quad \boxed{\bar{S}} \\ \boxed{\bar{P}} \quad \boxed{\bar{L}} \quad \boxed{\bar{P}} \quad | \quad \boxed{\bar{P}}$$

Qualification.  $\boxed{\bar{L}} \boxed{\bar{L}}$  is only possible when  $\boxed{\bar{L}}$  is stressed.

Examples. Slovak *štjn/gat/* 'jingle'; Czech *smrt* 'death' (with *m*, not with *ř*); *přst* 'finger' (I assume such audible distinctions as *št<sup>l</sup>řn* : *št<sup>l</sup>ř-n*, *s<sup>l</sup>mrt* : *s<sup>l</sup>m-řt*, *sp<sup>l</sup>řst* : *ř-p<sup>l</sup>řst* : *sp<sup>l</sup>řs-t*).

$$(3) \quad \boxed{\bar{P}} \quad \boxed{\bar{S}} \quad \boxed{\bar{S}} \\ \boxed{\bar{P}}$$

Example: *pst*.

(4)             $\boxed{S}$      $\boxed{P}$      $\frac{\boxed{S}}{\boxed{P}}$

Example: Polish euphemism *sk* 'the son of the bitch'.

Comments.

1. Abstract nucleus is a slot which must be non-empty (a slot to be filled with a constituent which does not have an alternative  $\emptyset$ -element counterpart). But I do not take this to be definitional of nucleus, and its negation (optionality) to be definitional of marginal constituents.<sup>13</sup> The reason is that some nuclear constituents require non-empty margins (and this is a separate problem of the theory of the syllable which I am not discussing here). The relevant examples are furnished by short vowels in English or reduced vowels in Russian (described, among others, by Āurovič 1963). The basis of the identification of vowels (rather than other constituents) in the corresponding syllables as playing the part of a support for syllabicity is, ultimately, their greater affinity to indubitable vocalic nuclei in prototypical syllables where margins can be seen as optional.

2. A prominent feature of the schemata is that of asymmetry between heads (prenuclear margins) and codas. This is in sharp contrast to the concept of a "mirror image" relationship between the margins, cf., e.g., Cygan's (1971, 123) schema (C) (R) V (R) (C). On the other hand, the asymmetry may appear to be in harmony with the often assumed syntagmatic hierarchy (head (nucleus + coda, i.e. rhyme)), cf. e.g., Kuryłowicz (1948, 82 ff.).

3. Particular attention should be drawn to the fact (which is an embodiment of the asymmetry) that merely  $\boxed{\quad} \boxed{I} \boxed{L}$  vs.  $\boxed{I} \boxed{L}$ , cf. Russian *vojn* 'wars (Gen.)': *vo-in* 'soldier', are discernible, as opposed to \* $\boxed{\quad} \boxed{I} \boxed{L} \boxed{P}$ , \* $\boxed{I} \boxed{L} \boxed{S}$ , and so on: a sequence like  $\boxed{I} \boxed{L} \boxed{P}$  following a vowel is indistinguishable from  $\boxed{I} \boxed{L} \boxed{P}$ . Thus, according to our criteria it is only the interpretation  $\boxed{I} \boxed{L} \boxed{P}$  (etc.) that is valid, contrary to the commonly accepted accounts, cf., e.g., Selkirk (1982). The situation can be exemplified with English *p<sup>h</sup>o-*ij*nt* (*point*), *s<sup>h</sup>a-*u*nd* (*sound*), *p<sup>h</sup>a-*u*ns* (*pounce*), etc., none of which have real discernible counterparts such that one of the mem

bers of the pairs would be divided into two syllables (say, *po + int*) while the other would carry the same phonemic material within the confines of a single syllable. Comparable examples are hard to find in Slavonic languages.

\* \* \*

Needless to say, the picture sketched out in this article is certain to require quite a few refinements. What I should particularly like to insist upon as worth considering in the basic scheme of reasoning I have followed.

#### N o t e s

- 1 "Weak monotonicity" of syllable heads and codas has been defined by Vennemann (1988, 9) as lack of rise and fall, respectively, of Consonantal Strength in them. In this article I follow, basically, Vennemann's terminological conventions.
- 2 I quote after Jakobson et al. (1979, 89); for Bella Coola, they draw upon Newman (1947, 132).
- 3 I discussed this example in Bogusławski (1985, 64).
- 4 For example, Martinet (1967, Ch. 3., 21) explicitly identifies vocalicity and syllabicity.
- 5 Such an interpretation is clearly authorized, for example, by what Sawicka (1987, 26) says about Polish.
- 6 This general approach is consonant, regardless of specific theoretical details, with the ideas of Kaye, Lowenstamm (1984) developed, for Slovak, by Kenstowicz, Rubach (1987).
- 7 Jakobson et al. (1979, 87) quote an interesting example from Majakovskij: *šél ja verchom, šél ja nizom, stroil most v socializm, where lizm copies the trochee nizom.*
- 8 If we try to syllabify the indicated sequences by force, we can only end up shifting syllabicity to the other consonant (*k, t*).



- 9 The notion of "quasi-syllable" appears in Vennemann (1988, 10).
- 10 This is not to deny that some universally admissible options, such as the possibility to attach an arbitrary phoneme to nucleus, may be constrained by factually prevailing conventionalized, language specific patterns, cf. the fairly varied use made of resonants in particular languages.
- 11 The tendency to equate syllabicity with susceptibility to being stressed is quite persistent; thus, Stieber (1969, 57) says that 14th century Czech poetry proves *r* in words like *krve* to be non-syllabic ("krve counted as one syllable"); but what he obviously has in mind is only its unstressed character: he compares it to contemporary *r* in *krve* (described by him as "sonantic", i.e. syllabic) which is stressed.
- 12 Thus, Polish *czy* should be represented as  $\check{c}\text{-}\check{y}$ .
- 13 The feature is treated as definitional for nucleus by Vennemann (1988, 5).

#### R e f e r e n c e s

- Bogusławski, A.: 1985, 'Sylaba a system fonologiczny', *Prace Filologiczne* XXXII, 59-65.
- Cygan, J.: 1971, *Aspects of English Syllable Structure*, Wrocław.
- Đurovič, Ľ.: 1963, 'Fonematičeskaja interpretacija ruskogo bezudarnogo vokalizma', *Československá rusistika* VIII, 4, 188-193.
- Jakobson, R., Waugh, L.R.: 1979, *The Sound Shape of Language*, Sussex.
- Kaye, J., Lowenstamm, J.: 1984, 'De la syllabicité', in: Dell, F. et al. (eds.), *Forme sonore du langage*. Paris, 123-159.
- Kenstowicz, M., Rubach, J.: 1987, 'The phonology of syllabic nuclei in Slovak', *Language* 63, 3, 463-497.

- Kuryłowicz, J.: 1948, 'Contribution à la théorie de la syllabe', *Biuletyn Polskiego Towarzystwa Językoznawczego* VIII, 80-114.
- Martinet, A.: 1967, *Eléments de linguistique générale*, Paris.
- Newman, S.: 1947, 'Bella Coola, I: Phonology', *International Journal of American Linguistics* 13, 129-134.
- Perlin, J.: 1987, *Próba uniwersalnej klasyfikacji zmian fonologicznych*, unpublished Ph.D. dissertation, University of Warsaw.
- Sawicka, I.: 1987, *Struktura słowa u balkanskim jezicima (u poređenju sa susednim jezicima)*, Wrocław.
- Selkirk, E.: 1982, 'The syllable', in: van der Hulst, H., Smith, N. (eds.), *The structure of phonological representations*, Dordrecht, 337-387.
- Stieber, Z.: 1969, *Zarys gramatyki porównawczej języków słowiańskich. Fonologia*, Warszawa.
- Trubetzkoy, N.: 1939, *Grundzüge der Phonologie*, Prague.
- Vennemann, Th.: 1988, *Preference Laws for Syllable Structure and the Explanation of Sound Change*, Berlin.



Michael S. Flier (Los Angeles)

## Sonorant Cluster Variation in Russian

1. **Introduction.** Historical Russian phonology is replete with examples of sound changes viewed in terms of the "immutability of sound laws." If one and the same sound has diverse historical reflexes that cannot be explained on the basis of phonetic context or later phonological change, it is assumed that the "exceptions" are caused by external factors (e.g. morphological analogy, borrowing) that have skewed an otherwise straightforward development. The complex phonetic-phonological E > O change is a case in point. In most Russian dialects after the jer shift lax *e* and strong *ь*, but not tense *ě*, were identified as *o* in the environment under stress when not preceding a palatalized consonant. After the E > O change ceased to be operational *ě* merged with *e*. Thus Russian (OR) *медъ, пьсь, семь, днь, лъсь* > Russian (R) *мёд, пёс, семь, день, лес*. Unexpected reflexes are labelled as exceptions and ascribed to morphological analogy (e.g. R *берёзе, звёзды* instead of \**берёзе, \*звёзды* from OR *березѣ, звѣзды*)<sup>1</sup> or borrowing (e.g. R *нёбо* 'sky' from Russian Church Slavic instead of \**нёбо*, cf. R *нёбо* 'palate').

The present study questions the basic strategy of automatically projecting reflex heterogeneity directly onto the phonological/analagical model. In some cases it may be more appropriate to assume the existence of phonetically regular **variation** utilized by the morphophonemic system in the form of distinct phonemic reflexes. One such example is the diverse development of consonant-sonorant clusters in the history of Russian, e.g. R *смугл, смугла; мог, могла; угол, угла*. After reviewing the historical reflexes and traditional interpretations of the sonorants in such clusters, I propose a model of phonetic variation for sonorant clusters during and after the jer shift and suggest ways in which the variation was exploited during the restructuring of the Russian morphological system.

2. **Reflexes of sonorant clusters.** Russian has various reflexes for sonorant-final consonant clusters in syllable-coda position.<sup>2</sup> In most instances, the original OR sonorant corresponds to a biphonemic sequence of **vowel + sonorant**, e.g. OR *угль, земля* > R *угол, земля*. But there are a number of nominal and adjectival forms that preserve the original sonorant without

phonemic modification, e.g. OR *добръ, корабль* > R *добр, корабль*. In the past tense masc.sg. forms of unsuffixed stems in obstruents (except *t, d*) and *r*, the sonorant *l* is lost, e.g., OR perfect participles *неслъ, пеклъ* > R past tense forms *нѣс, пѣк*. With three possible reflexes of the same sonorant-final cluster – retention (sonorant alone), deletion (loss of sonorant), or modification (vowel + sonorant) – the question naturally arises as to the phonologically regular reflex. Which of the three is to be considered the result of regular phonological change and which are to be interpreted as the products of analogical interference?

Karl Meyer (1923) was the first to address this issue in a systematic way. Using forms with word-final clusters in *l*, the only ones that consistently display trichotomous variation, Meyer reasoned that phonemic modification (*l* > vowel + *l*) was phonologically motivated, while the retention or deletion of *l* could be explained as the product of morphological analogy. Meyer determined the phonologically regular reflexes of tautosyllabic sonorant clusters (253),<sup>3</sup> and stated further that the phonological interpretation of phonemic modification in Russian was supported on typological grounds as well, since the corresponding modification is found in South Slavic also (251). As far as retention, paradigm support would tend to preserve rather than alter the stem-final sonorant, e.g., R *кругл* < OR *круглъ* supported by R *кругла, кругло, круглы*. As for the deletion of *l* in the past tense forms, Meyer explains (256) that with the loss of weak jers, all masc.sg. forms of the source participle became one syllable shorter than the others. What is problematic about Meyer's analysis is that the reasons he gives for retention and deletion of the sonorant in the analogical cases are valid for all the forms involved. The presence of stem-final *l* in all the case forms of R *угол*, for example, should have served to preserve the sonorant intact, without the development of a vowel-sonorant sequence. As for syllable counting, the short-form masculine singular adjectives also became one syllable shorter with the fall of the jers, and yet we do not find the deletion of the sonorant corresponding to that of the masc.sg. past tense.

Nearly fifty years later Alexander Isačenko (1970) reexamined the Russian data concerning the jer shift and came to the conclusion that none of the three variants of tautosyllabic sonorant clusters was the product of regular phonological development. He discounted the traditional view that sonorant modification (sonorant > vowel + sonorant) was motivated by an attempt to avoid the syllabic sonorants that obtained following the loss of

weak jers: "If syllabic sonorants are 'not characteristic of Russian' [a reference to the analysis of Borkovskij and Kuznecov (1963) - MSF], then why did they develop in the first place?" (79). Indeed, Isačenko counters the phonetic explanation of vowel insertion by completely disassociating the development of sonorant clusters from the loss of a succeeding weak jer.

No matter what explanations are proposed for the appearance of non-etymological jers in the given environment, all authors link the jer insertion with the dropping of a final "weak" jer in the next syllable. Jer insertion is said to have taken place in the nom.acc.sing. of /uglʲ/ > /ugʲlʲ/. But forms with inserted jers appear not only in these specific case/number forms, but also in derivations, cf. R *уголёк*, *угольный*. In neither of the forms the conditions for the development of "syllabic sonorants" seem to have been given (cf. \*/ugl-ькʲ/, \*/ugl-ьн-/). The phonetic interpretation of the jer insertion has to be dismissed as inadequate and has to be replaced by a morphophonemic interpretation: secondary jers were inserted not in certain forms of a word, but in STEMS ending in "obstruent + sonorant" (79).

Isačenko's statements raise a number of issues that need to be addressed. From historical and contemporary data we know that tautosyllabic OR sonorant-final clusters tended to be eliminated after the jer shift, most commonly by means of an inserted vowel. Isačenko rejects the hypothesis that an anaptyctic vowel developed before the sonorant for phonetic reasons, to avoid the pronunciation of a syllabic sonorant. We shall discuss the phonetic aspects of sonorant cluster development below. For now, we simply note that the phonetic explanation of vowel insertion is motivated by the loss of weak jers and the apparent existence of phonetic constraints on the manifestation of syllabic sonorants. If such an explanation is cast aside in favor of a morphophonemic one, then the latter must be motivated. This Isačenko fails to do. In his view vowel insertion in sonorant clusters has nothing to do with the loss of weak jers. But he offers no explanation as to why the morphophonemic rules of Russian are suddenly (and coincidentally around the 13th century) supplemented with vowel insertion rules? And if such morphophonemic insertion rules are valid, why are they said to intercalate jers in stem-final obstruent clusters *after* the period that jers have ceased to be phonemes? Isačenko has apparently not consistently distinguished three aspects of the development under discussion, the phonetic, the phonemic, and the morphophonemic.

A more plausible explanation looks to the phonetic development of Russian for the impetus to interpolate vowels or, better, vocalic phases, in the relevant clusters during and after the fall of the jers. These phonetically manifested vocalic phases were susceptible of reinterpretation as vocalic phonemes participating in the already established pattern of vowel-zero alternations. The phonemic reinterpretation was accompanied by the establishment of morphophonemic constraints on stems, such that all stems ending in sonorant clusters were specified as having a vowel-zero alternation governed by the same constraints as inherited ones. One such constraint, discovered by Dean Worth (1967) and utilized by Isačenko in his study, is the elimination of all but the last (right-most) vowel-zero alternation in derivations by stabilizing the vowel. Thus the OR stem {ugl'} > MiR {ug#l'}, but in derived stems with suffixes containing vowel-zero alternations, the stem vowel-zero alternation is stabilized as o, thus {ug#l'-#k} > {ugol'-#k}, {ug#l'-#n} > {ugol'-#n}. Isačenko's morphophonemic analysis can be viewed not as a substitute for the phonetic one, but as an appropriate and necessary supplement to it, one that accounts for later reflexes that lack phonetic motivation but are instead the products of morphological manipulation. In support of the three-stage approach to the development of tautosyllabic sonorant clusters - phonetic, phonemic, morphophonemic - I will discuss in greater detail the decidedly phonetic nature of the processes involved in the manifestation of these clusters during and after the loss of the weak jers.

**3. Phonetic manifestation of sonorant clusters.** The gradual loss of weak jers in Russian territory in the 12th and beginning of the 13th century<sup>4</sup> resulted in a number of phonetic sequences that had not been possible before the jer shift, among them, syllable codas consisting of two or more consonants, e.g. OR {volost-ɤ}, {zvězd-ɤ}, {rošč-ɤ} > MiR {volost'-∅}, {zvězd-∅}, {rošč-∅}. In sonorant-final codas Middle Russian phonology was obliged to respond to the inherently greater sonority of the sonorant vis-à-vis the preceding obstruent, since all sonorants bear the vowel-like feature of spontaneous voicing. Such sonority, manifested acoustically either in a more sharply defined formant structure or the introduction of additional formants (Jakobson and Halle 1956/1962, 484-85), permitted the interpretation of the sonorant as a syllable crest and the assignment of syllabicity by the phonological component. Such assignment implies the determination of the slope and crest of the syllable, and in the latter, the peak or syllabic phoneme.

A binary choice is implicit in the analysis of sonorant-final codas by speakers of Middle Russian as [ $\pm$ syllabic] and constitutes the basis for variation. If the sonorant is not recognized as syllabic, the phonological component will treat it in accordance with the phonotactics of syllable-coda consonant clusters. For sonorants, this implies a gradual process of obstruentization, whereby the very features that distinguish sonorants from obstruents are attenuated, namely, intensity (concentration of energy) and spontaneous voicing. Over time, the degree of intensity and voicing of the sonorant can diminish to such a degree that cluster simplification results in the failure of the sonorant to be manifested. The substandard and dialectal forms *рупь* and *жысть* or *жысь* (R *рубль*, *жизнь*) testify to the congruent processes of obstruentization and apocope in clusters with nonsyllabic syllable-coda sonorants. In the case of *рупь* we can postulate the following development (fig. 1), in which the vertically ordered phonetic representations demonstrate increasing obstruentization and at degree (6), phonetic loss of the sonorant.

		[b]	[l']
OR /rubl'ъ/ > MiR /rubl'/	[rúb1'] (1)	[+3 vcd]	[+3 vcd]
	[rúb1'] (2)	[+3 vcd]	[+2 vcd]
	[rúb1'] (3)	[+2 vcd]	[+1 vcd]
	[rúb1'] (4)	[+1 vcd]	[0 vcd]
	[rúp1'] (5)	[0 vcd]	[0 vcd]
/rub'1'/	[rúp'] (6)	[0 vcd]	

Fig.1. Range of obstruentization of nonsyllabic syllable-coda sonorant in a cluster

The variation of obstruentization shown in the chart is simplified for presentation. Loss of intensity (indicated by raised and reduced sonorants) may be viewed as being in parallel with the loss of voicing (indicated by a subscript ^), both highly schematized here. In point of fact, varying degrees of devoicing can be charted within a single segment, with the latter portion displaying a higher degree of devoicing than the initial portion. The voicing assimilation of preceding consonants can also vary by degree, either equivalent to or less than the degree of the following consonant (Paufošima 1969, 151, 173; Reformatskij 1975, 129-33). The pronunciation with [p'] alone is ultimately a consequence of phonetic variation (obstruentization and loss of [l']) and phonemic reanalysis of *b* as *b'* (see below).



It is possible to view such variation in both synchronic and diachronic perspective. One and the same speaker may exhibit varying degrees of obstruentization of the sonorant depending on broader phonetic environment, sentence stress, tempo of speech, etc. But variation in degree of obstruentization may also be seen across time, e.g., degrees (5) and (6) may be more characteristic of a younger generation as compared to degrees (4) and (5) of an older generation. The higher the degree of obstruentization, the greater the likelihood of phonetic loss of the sonorant. Once the underlying sonorant is capable of being lost phonetically as a product of variation, it is subject to being reinterpreted as the  $\{\emptyset\}$  allomorph of a particular suffix, e.g. R *нѣс* vs. *несла* or of being lost from the stem as a whole, e.g. R dial. *воп*, *вопа* or *вопъ*, *вопя*; *журав*, *журава* (see SRNG, s.vv.; Živov 1971, 74), cf. R *воплъ*, *вопля*; *журавль*, *журавля*. In Russian the reinterpretation of the sonorant as  $\{\emptyset\}$  was limited to the one morphological environment in which the sonorant alone functioned as an inflectional suffix, that of the past tense (from OR perfect suffix  $\{l\}$ , Isačenko 1970, 87-88). Thus MiR  $\{n'os-l-\emptyset\}$ , eventually realized as  $[n'ósɫ] \sim [n'ós]$ , was reinterpreted morphophonemically without the sonorant as  $\{n'os-\emptyset-\emptyset\}$ , the  $\{\emptyset\}$  now distinguishing the unmarked masc.sg. desinence  $\{\emptyset-\emptyset\}$  from the marked fem. and neut.sg. desinences  $\{l-a\}$  and  $\{l-o\}$  and the marked plural desinence  $\{l-i\}$ , e.g. R *нѣс*, *несла*, *несло*. *несли*.<sup>5</sup> Other instances of nonsyllabic syllable-coda sonorants were preserved in underlying stems, but remain subject to varying degrees of obstruentization and even apocope when realized through phonetic variation rules, e.g. R *смѣсл*  $[smýsɫ] \sim [smýs]$ ; cf. modern forms like R *реатр*  $[t'iátɫ] \sim [t'iát]$ , *цифр*  $[cýfɫ] \sim [cýf]$ , *могоцикл*  $[mɔtɫcýkɫ] \sim [mɔtɫcýk]$ . Such apocope is simply part of a more widespread tendency to simplify consonant clusters in syllable-coda position, especially when word-final (Zemskaja 1973, 107ff, 114; 1987, 199).

If the sonorant was treated as syllabic, the phonological component presented further possibilities for variation in accordance with the distribution of peak energy. In the simplest case, syllabicity was concentrated in the sonorant and the cluster was realized with a syllabic sonorant, thus, OR  $\{uglʲ\} >$  MiR  $\{ugl\} [úgl]$ . While such a realization was and still is possible (cf. R  $\{voplʲ-\emptyset\}$  as  $[vópʲ]$ ,  $\{centr-\emptyset\}$  as  $[céntɫ]$ , Zemskaja 1973, 114), later reflexes point to a propensity towards segmental diphthongization of the syllabic sonorant (Andersen 1972, 33). According to Andersen's principle of peak attenuation, the primary sonority feature  $[\pm\text{consonantal}]$  is distributed over the segment in the order unmarked/marked, so that the

onset of consonantal properties within the segment is delayed. Thus the initial portion of the segment develops vowel-like qualities in contrast to the consonantal qualities of the final portion. Symbolically the segmental diphthongization of a syllabic sonorant can be represented within brackets as an anaptyctic centralized vowel followed by the sonorant. Thus MiR {ugl-Ø} [úg<sup>ə</sup>l̩]. If the initial, vocalic portion of the segmental diphthong comes to be identified with a specific vowel phoneme, then phonemic (sequential) diphthongization takes place and a new sequence of phonemes obtains - vowel + sonorant - thus MiR {ugl-Ø} [úg<sup>ə</sup>l̩] > {ugol-Ø} [úgol].<sup>6</sup> Sequential diphthongization in these cases not only had the effect of altering the stem of the particular word-form with the addition of a vowel, but resulted in changing the underlying base stem through the introduction of a vowel-zero alternation: MiR {ugl} > {ug#l}. Seen in this perspective, Isačenko's emphasis on a morphophonemic stem reanalysis completely independent of phonetic adjustment occasioned by the jer shift reflects his predilection to concentrate on the net result of a complex phonetic-phonemic-morphophonemic process. The morphophonemic restructuring of certain stems through the introduction of vowel-zero alternations was dependent on the possibility of syllabicity being assigned to sonorants in syllable-coda position during and after the jer shift. Likewise the morphophonemic restructuring of the past tense suffix to include the allomorph {Ø} alongside {l} and {l'} was dependent on the possibility of syllable-coda sonorants in clusters not being assigned syllabicity during and after the jer shift.

Textual evidence from the 13th century on testifies to the reality of phonetic variation - sonorant syllabicity vs. nonsyllabicity - in the immediate post-jer period. Sobolevskij (1907, 113-14) and Šaxmatov (1915, 230ff) cite forms reflecting overtly the fundamentally binary treatment of cluster-final sonorants in syllable codas, as syllabic (e.g. MiR *моголь, потополь, рекъль, веперь, земель, вѣдоръ, хороборъ, круголь*) or nonsyllabic (e.g. MiR *снѣ прославъ, на перетславъ, понесъ, развѣргъ, рекъ*). Written forms with vowel + sonorant only indicate cluster syllabicity: they are unspecific as to phonological status (syllabic sonorant, segmental diphthong, sequential diphthong). Those without a written final sonorant indicate nonsyllabicity of the cluster, but do not reveal whether the sonorant has been lost at the morphological level. Forms lacking sonorant modification or elimination continue traditional spelling and indicate nothing about syllabicity.

These data suggest that after the *jer* shift, the sonorants in the clusters cited were capable of being manifested variously along a scale of syllabicity from completely syllabic, with or without diphthongization, to nonsyllabic, with lowered intensity and increasing devoicing. Eventual morphophonemic innovation through deletion ( $\{l\} > \{\emptyset\}$  in the masc.sg. past tense suffix) or modification (**sonorant** > **vowel** + **sonorant**) eliminated variation in a wide range of forms. But in those cases in which normative and stylistic prescriptions demand retention of the sonorant alone (see Isačenko 1970, 82ff), phonetic variation in the realization of the sonorant is typical (Panov 1969, 172-77; Reformatskij 1971; Zemskaja 1973; 114-15, Svetozarova 1988, 45-47, 54-55). High-register "Slavonian" forms like *жизнь*, *мысль*, *игра* (gen.pl. of *игра*), *игл* (gen.pl. of *игла*) can be realized with varying degrees of syllabicity or obstruentization in Modern Russian, thus  $[igl] \sim [ig^{\partial}] \sim [igal] \sim [igl] \sim [ig^{\lambda}] \sim [ikl] \sim [ik]$ . The specific proscriptions against pronunciations with anaptyctic vowels (e.g. Gorbačevič 1973, 162) demonstrate the vitality of this phonetic variation.<sup>7</sup>

It is appropriate at this point to mention that the morphophonemic utilization of phonetic variation outlined above is not an isolated phenomenon in the history of East Slavic. In Flier 1983a I proposed that variation in the realization of syllable-coda *l* -  $[l] \sim [ɫ] \sim [w]$  - was utilized by the morphophonemic systems of Ukrainian and Belorussian in a fashion analogous to the Russian. In the masc.sg. past-tense forms of vocalic stems, the word-final  $[w]$  was reinterpreted as *v* instead of *l*. With this reanalysis the masc.sg. allomorph of the past-tense suffix of vocalic stems became distinguished from the other singular and plural allomorphs in  $\{l\}$ , a relationship that has a direct parallel in the past tense of consonantal stems, thus Ukr.  $\{da-v-\emptyset\} : \{da-l-a\}, \{da-l-o\}, \{da-l-y\} = \{nis-\emptyset-\emptyset\} : \{nes-l-a\}, \{nes-l-o\}, \{nes-l-y\}$ . The history of the pronominal-adjectival desinence  $\{ogo\}$  in Russian provides another case in point (Flier 1983b). The progressive lenition of  $[g]$  to  $[\gamma]$  in Central and North Russian dialects produced a number of variants, the most advanced of which (complete lenition) were found in uniform intervocalic environments. It was precisely in the desinence  $\{ogo\}$  that the partially or fully lenited variant  $[\gamma]$  was especially susceptible to reinterpretation as  $[w]$  from *v*, because, unlike *g*, *v* was functionally linked to the fricatives *j*, *x* and *s* in the expression of the genitive, cf. adjectival desinences  $\{oj\}, \{ix\}$ ; pronominal desinences  $\{oj\}, \{ex\}, \{as\}$ ; nominal desinences  $\{ov\}, \{ej\}$ . Other cases of intervocalic *g* were not reidentified, because of categorial constraints on morphophonemic alternation.

4. **Phonetic and phonemic consequences of sonorant diphthongization.** The reanalysis of a segmental sonorant diphthong with vocalic and consonantal phases into a sequential diphthong of vowel + sonorant raises a number of issues that have been inadequately treated in the existing literature. Since it is apparently not a jer that is inserted between consonant and sonorant (Isačenko), but rather the vocalic phase of a segmental diphthong that is reinterpreted as a full vowel, why is the consonant preceding that vowel sometimes sharpened and sometimes not? Why do we see *угол* and *резов*, but *узел* and *восемь*? Šaxmatov (1915, 232) recognized the question, but was unable to provide an answer.

Мне неясно, чем именно вызывается колебание *ег* и *ог* в указанных выше случаях, как *хоробор* при *хоробер*, *добор* и *добёр*, *вѣтер* и *витор*, *вѣдор* и наше *вѣдер*; не находя *е* после заднебных, думаю, что фонетически *г* переходило в *ог* только после них; после других согласных фонетически оно изменялось, вероятно, в *ег*, а *ог* являлось под влиянием той или иной аналогии. Напротив, *ѣ* всегда переходило в *оѣ*, а *еѣ*, напр. в *узел*, *вѣсел*, объясняется аналогией.

Šaxmatov's difficulty appears to stem from his interpretation of orthographic variants like *хоробор*, *хоробер*. Taken at face value, the texts seem to show two reflexes, {*xorobor*- $\emptyset$ } and {*xorob'er*- $\emptyset$ } or {*xorob'or*- $\emptyset$ }. Isačenko (1970, 75-76) noted that medieval Cyrillic orthography had no traditional means of rendering the new phonemic sequences of paired sharpened consonant + *o* without doing violence to the spelling pattern. Although the phonemic composition of 'honey' was /m'od/, there existed no traditional way of indicating /o/ as such: neither *модъ* nor *медъ* was sufficient, since the former obscured the sharpness of the consonant, and the latter the flatness (rounding) of the vowel. Spellings like *хоробор*, *хоробер* may simply reflect the scribe's dilemma in trying to render overtly one or the other phonemic feature. Both variants might represent a single underlying string of phonemes, in this case /*xorob'or*/. It is also possible, however, that there was dialect variation in the interpretation of the preceding consonant as sharpened or nonsharpened.<sup>8</sup> Nonetheless the tonality of the consonant preceding the vowel + sonorant sequence remains to be addressed.

Analogy was invoked by Sobolevskij (1907, 54) as well as Šaxmatov to explain the tonality of the vowel and preceding consonant in the sequences

under study. Thus in the stem {těsn}, Sobolevskij posits the introduction of *ɛ* rather than *ɛ̣* by analogy to the stem of an adjective like {béd-ɛn} with an etymological front jer, apparently with a concomitant reinterpretation of stem-final *ɛn* as a suffix, thus {těs-ɛn}. But it is not at all clear what the analogical sources would be for the putative front jer in adjectival stems like dialectal {dob'#r} and {xorob'#r}. Isačenko (1970, 79) assumes the morphophonemic insertion of jers into stems ending in sonorant-final clusters and provides the following distribution without further comment:

Inserted jer → {ɛ̣} after velars or before {v}  
 → {ɛ} otherwise

With the jer shift, labials and dentals became distinctively sharpened before the reflexes of front jer, and thus OR stems {bobr}, {větr} > {bobɛr}, {věɛr} > MiR {bob'#r}, {vét'#r}. Isačenko never discusses the significance of the conditioning environments for the "inserted jers": after velars or before *v* vs. elsewhere. This rather straightforward and consistent distribution deserves closer scrutiny, especially in light of the proposal above to view the initial stages of the development of sonorant clusters in phonetic terms.

During the period of the jer shift, a major change in the distribution of tonality was under way. The Russian system, in which the distinctive grave/nongrave tonality of vowels determined the subphonemic nonsharpened/sharpened tonality of preceding noncompact consonants, was receding before one with opposite determination, one in which distinctive consonantal tonality determined subphonemic vowel tonality. Since the loss of weak jers and the intensification of strong ones did not proceed at the same rate in all environments, the perception of tonality determination was by no means unambiguous. It is during this period of transition that syllabicity assigned to sonorant clusters in syllable-coda position could lead to segmental and ultimately sequential diphthongization with different results, crucially dependent on the nature of the sonorant and the consonant preceding it.

The sonorants themselves may be subdivided according to primary tonality and secondary tonality as follows:

Primary tonality		Secondary tonality	
Low	High	Low	High
/+grv/	/-grv/	/-shp/	/+shp/
		[+flt]	[-flt]
m v	n l r	C <sup>o</sup>	C <sup>i</sup>

Fig. 2. Distribution of consonantal tonality.

During a period sensitive to consonantal and vocalic tonality it is reasonable to assume that with segmental diphthongization the vocalic portion of the sonorant diphthong would be colored by the tonality of the base sonorant. But with the emerging status of sharpening as a phonemic feature for noncompact consonants during the jer shift, secondary high tonality seems to have had an even greater impact on the coloring of the vocalic portion than primary tonality. With four sonorant combinations possible ( $/\pm\text{shp}, \pm\text{grv}/$ ), we might expect a range of tonality for the derived vocalic portion from low to high as follows:

	Vocalic Phase	Consonantal phase
LOW ↑	1. [ə] [+flt,+grv]	[m] [-shp,+grv] [v]
	2. [ê] [+flt,-grv]	[n] [-shp,-grv] [l] [r]
	3. [ë] [-flt,+grv]	[m'] [+shp,+grv] [v']
	HIGH ↓	4. [ë] [-flt,-grv]

Fig. 3. Tonality range in vocalic portion of segmental sonorant diphthongs.

Other things being equal, we might expect the vocalic portion of the segmental diphthongs to bear the tonality range from low to high shown in the chart above. The ordering is based on the valuation of the feature [ $\pm$ flt] (flat), since the jer shift resulted in a reranking of flatness above gravity in the Middle Russian vocalic system, the former assuming phonemic status and the latter becoming subphonemic. The top and bottom ends of the scale represent maximum and minimum low tonality, respectively: [+flt,+grv] and [-flt,-grv].

In the environment after labials (P) and dentals (T), the increasing emergence of the vocalic portion of segmental sonorant diphthongs presented phonetic sequences capable of different analyses on the part of speakers. In the period of the jer shift, both labials and dentals had sharpened and nonsharpened variants distributed complementarily, the former before nongrave vowels, the latter elsewhere. Although the evidence is scarce, the low tonality inherent in the [+grv,+flt] vocalic portions of contextually syllabic *m*, *v* favored the ultimate reinterpretation of the sequence as nonsharpened P or T + *om* or *ov*, respectively. The now obsolete *maac.sg.* short form *пезов* represents such a reanalysis, as do the textual citations of nouns with suffix {*tv*} given by Isačenko (1970, 86), e.g. *gen.pl* *молитовъ* (1284); derivatives *бриговщикъ* 'barber', *бриговня* 'barber-shop' from Nordstet 1780. There are no native forms with P or T + nonsharpened *m*, but cf. Russian *пасмо/пasm* and Ukrainian *пасмо/пасом*.

In the case of contextually syllabic *n*, *l*, *r*, the slightly fronted [-grv] and rounded [+flt] vocalic portion of the segmental diphthong must have had an effect on the preceding P or T, such that the final phase of their acoustic realization was adjusted to the following higher tonality (indicated by a raised  $\cdot$ ). In the case of a phonemic diphthongization, the higher tonality of the vowel may be perceived as an onglide to a preceding high tonality consonant, rather than a consonantal adjustment to the following vowel. In such a case a resegmentation occurs, whereby the P or T is reanalyzed as P' or T' and the flat vocalic portion of the diphthong as *o*, thus OR {*bobr-ъ*} > MiR {*bobr-∅*} [ $b\acute{o}b^{\cdot}o^{\cdot}r$ ] > {*bob'or-∅*} [*bob'or*], and OR {*větr-ъ*} > MiR {*větr-∅*} [ $v'ět^{\cdot}t^{\cdot}r$ ] > {*vět'or-∅*} [*v'ět'or*]. A bifurcating analysis is possible here since the vocalic portion of the diphthong bears a level of tonality intermediate between the extremes of low (from *m*, *v*) and high (from C'), so that in the phonemic diphthongization, the vowel is identified as *o* and the preceding P or T as nonsharpened P or T. This alternative analysis is comparatively rare on Russian territory, but

possible, cf. Russ. dial. *узол, ветер* vs. R *узел, ветер* and the doublets cited by Šaxmatov noted above, e.g. *хоробор/хоробер*.

The relatively high tonality of the vocalic portion of sharpened syllabic sonorants (all [-flt]) must have occasioned an even higher level of readjustment of the preceding P or T than described above, since phonemic diphthongization regularly resulted in a reidentification of P, T as P', T' followed by e + C'. OR gen.pl. {kapl'-ь} > MiR {kapl'-∅} [káp'ᵉ] > {kap'el'-∅} [káp'el'], and OR {osm'-ь} > MiR {osm'-∅} [úós'ᵉm'] > {os'em'-∅} [úós'em'], cf. Russ. dial. *рубель, жизнь*.

In the environment after velar consonants (K), the vocalic portion of the segmental diphthong was constrained as regards the implementation of inherent high tonality. Velars in principle did not occur before nongrave vowels,<sup>9</sup> and therefore the established pattern of sharpened and nonsharpened allophones determined by following context as in the case of P and T was not firmly established. A relatively high tonality vocalic portion of the segmental diphthong could not be interpreted as an onglide to a preceding sharpened velar, since sharpened velars were not phonemic. Instead it is likely that the vocalic portion was itself adjusted to [+flt,+grv] to conform to the phonotactics of nonsharpened velars. Phonemic diphthongization resulted in the sequence K + o + sonorant, thus OR nom.sg. {vixr'-ь} > MiR {v'ixr'-∅} [v'ixᵉr'] > {v'ixor'-∅} [v'ixór], and OR nom.sg. {ugf'-ь} > MiR {ugf'-∅} [úgᵉf'] > {ugor'-∅} [úgor'], cf. substandard Russ. *игол, игор*.

The effect of sonorant tonality on the reflexes of the syllabic sonorants that emerged with the jer shift is apparently valid for the Middle Russian period only. Once the distinctive feature /±shp/ is firmly established in the consonantal system of Russian, it alone determines the quality of the vocalic portion of segmental sonorant diphthongs. In colloquial Russian, nonsharpened sonorants imply [+grave] anaptyxis (symbolized here as [ᵉ]) and sharpened sonorants [-grave] anaptyxis (symbolized here as [ᵉ̃], at least after P and T. Thus the consonants before syllabic r in *добр, театр* are pronounced as nonsharpened: [dóbᵉr], [t'ieátᵉr], cf. Russ. dial. *добёр*. The z before the syllabic manifestation of n' in *жизнь* is pronounced as sharpened: [ž'yz'ᵉn'], cf. Avanesov 1972, 373, n.31. Velars tend to be pronounced as nonsharpened, regardless of the sharpening of the syllabic sonorant, e.g., *тигр, вихрь* are pronounced [t'igᵉr], [v'ixᵉr']. But note the derivative *кегельный* from *кегли*.



**5. Conclusion.** The purpose of the present study has been twofold: 1) to show that the variety of Russian reflexes of consonant-sonorant clusters in syllable-coda environments involves morphophonemic exploitation of original phonetic variation (syllabic vs. nonsyllabic realization) during and after the jer shift, and 2) to suggest that the tonality (especially the secondary tonality) of the syllabic sonorant played a crucial role in the analysis underlying its phonemic diphthongization. In advancing this view, I depart both from the traditional interpretation (one reflex is phonological, the others are analogical), and its revisionist congener (the reflexes are solely morphophonemic).

The analysis here has focussed on a source of variation - binary choice (syllabic vs. nonsyllabic) - that has provided the morphological system with a vehicle for clarifying the form-function relationship. At the same time, the discussion has documented another instance in the history of East Slavic in which morphology has interacted with and influenced the course of phonetic and phonemic change.

#### Notes

Phonetic transcriptions are given in square brackets [ ]; phonemic transcriptions, in slashes / / or in italics; morphological transcriptions, in braces { }; and orthographic representations, in Cyrillic.

- <sup>1</sup> The source of the analogy in the traditional explanations may be intraparadigmatic (e.g. singular forms берёза, берёзы) or interparadigmatic (e.g. singular vs. plural, жена/жённы).
- <sup>2</sup> Although the analysis here is restricted to consonant-sonorant clusters in syllable-coda position, sonorant-consonant clusters found in forms like R рта, уха, льна exhibit analogous phonetic developments and are susceptible of a similar interpretation.
- <sup>3</sup> Meyer states that after the jer shift, word-final clusters of velar + *l, r, n* or *s + k* intercalated a phonetically regular reduced vowel [ɤ] (lautgesetzlich ein [ɤ] eingeschoben wird) from which the vowel *o* developed, while the reduced vowel [ɤ], eventually to become *e*, was intercalated in the clusters dental [stop] + *r, n, m*; labial + *l*; and *s + l, m, n*.

- 4 Zaliznjak's detailed study of the Novgorod birchbark letters provides concrete evidence that the process in the northwestern dialects was well under way by the middle of the 12th century and was largely completed by the beginning of the 13th (1984, 45-51).
- 5 This analysis assumes the loss of gender distinctions in the plural during the 12th-13th centuries. Apparently an analogous morphologization of {Ø} from a derivational suffix was precluded, e.g. {1} in the adjectival stem {krug-1}, thus *кругл*, *кругла* and not \**круг*, \**кругла*.
- 6 Once the vowel [ə] is assigned to a specific vowel phoneme, in this case *o*, the appropriate contextual manifestation of that phoneme is introduced by phonological rule. Depending on the dialect, the unstressed midvowel is subject to varying degrees of reduction, e.g. R. [úgəl].
- 7 Stems with vowel-zero alternations adjudged as normative in the past have been subject to later proscription, replaced by stems without such alternation. Dopolčev (1909, 238), for example, specifically proscribes *рѣзъ* in favor of normative *рѣзовъ*, while Gorbačevič (1973, 386) marks *резъ* as normative and *резовъ* as obsolete.
- 8 The scattered dialects that did not experience consistent results in the general E > O change would require a different interpretation, but only in the underlying vowel, not in the sharpness of the preceding consonant.
- 9 The few exceptions are lexical (borrowings like *евангелие*, *китъ*) and morphological (the levelling or original nonassibilation of stem-final velars across morpheme boundaries from *ě*, e.g. *рукъ* instead of expected *руцѣ*).

#### R e f e r e n c e s

- Andersen, H.: 1972, 'Diphthongization', *Language* 48, 11-50.
- Andersen, H.: 1974, 'Towards a typology of change: Bifurcating changes and binary relations', *Historical linguistics*, Proceedings of the First International Conference on Historical Linguistics, vol. 2, J.M. Anderson and C. Jones (eds.), Amsterdam, 17-60.

- Avanesov, R.I.: 1972, *Russkoe literaturnoe proiznošenie*, 5th ed., rev. and exp., Moscow.
- Borkovskij, V.I. and Kuznecov, P.S.: 1963, *Istoričeskaja grammatika russkogo jazyka*, Moscow.
- Dopolčev, V.: 1909, *Opyt slovarja nepravil'nostej v russkoj razgovornoj reči*, 2nd ed., rev. and exp., Warsaw.
- Flier, M.S.: 1983a, 'The alternation  $l \sim v$  in East Slavic', *American contributions to the Ninth International Congress of Slavists*, Kiev, September, 1983. Vol. 1: *Linguistics*, Michael S. Flier (ed.), Columbus, Ohio, 99-118.
- Flier, M.S.: 1983b, 'The origin of the desinence -ovo in Russian', *From Los Angeles to Kiev*, Vladimir Markov and Dean S. Worth (eds.), Columbus, Ohio, 85-104.
- Gorbačevič, K.S. (ed.): 1973, *Trudnosti slovoupotreblenija i varianty norm russkogo literaturnogo jazyka. Slovar'-spravočnik*, Leningrad.
- Isačenko, A.V.: 1970, 'East Slavic morphophonemics and the treatment of the jers in Russian: A revision of Havlík's Law', *International Journal of Slavic Linguistics and Poetics* 13, 73-124.
- Jakobson, R. and Halle, M.: 1956/1962, *Phonology and phonetics*. Reprinted in: Roman Jakobson, *Selected writings*, vol. 1, *Phonological studies*, The Hague, 464-504.
- Meyer, K.H.: 1923, 'Zur Entstehung der sekundären Halbvokale im Ostslavischen', *Archiv für slavische Philologie* 36, 250-57.
- Nordstet, I.: 1780, *Rossijskij s nemeckim i francuzskim perevodom slovar'*. Pt. 1: A-N, St. Petersburg.
- Panov, M.V.: 1967, *Russkaja fonetika*, Moscow.
- Paufošima, R.F.: 1969, 'Nekotorye voprosy, svjazannye s kategoriej gluchosti-zvonkosti soglasnych v govorach russkogo jazyka', *Ėksperimental'no-fonetičeskoe izučenie russkich govorov*, S.S. Vysotskij (ed.), Moscow, 138-215.

- Reformatskij, A.A.: 1971, 'Slogovye soglasnye v russkom jazyke', *Razvitie fonetiki sovremennogo russkogo jazyka. Fonologičeskie podsistemy*, S.S. Vysotskij et al. (eds.), Moscow, 200-208.
- Reformatskij, A.A.: 1975, *Fonologičeskie étjudy*, Moscow.
- Shevelov, G.Y.: 1965, *A prehistory of Slavic: The historical phonology of Common Slavic*, New York.
- SRNG = *Slovar' russkich narodnych govorov*, F.P. Filin et al. (eds.), Moscow-Leningrad. 1965- .
- Sobolevskij, A.I.: 1907, *Lekcii po istorii russkogo jazyka*, 4th ed., Moscow.
- Svetozarova, N.D.: 1988, *Fonetika spontannoј reči*, Leningrad.
- Šaxmatov, A.A.: 1915, *Očerok drevnejšego perioda istorii russkogo jazyka* (Énciklopedija slavjanskoј filologii, 11.1), Petrograd.
- Worth, D.S.: 1967, 'On cyclical rules in derivational morphophonemics', *Phonologie der Gegenwart, Wiener slavistische Jahrbuch* 4, 173-185.
- Zaliznjak, A.A.: 1984, 'Nabljudeniја nad berestjanymi gramotami', *Istorija russkogo jazyka v drevnejšij period*, K.V. Gorškova (ed.), *Voprosy russkogo jazykoznanija* 5, Moscow, 36-153.
- Zemskaja, E.A. (ed.): 1973, *Russkaja razgovornaja reč'*, Moscow.
- Zemskaja, E.A.: 1987, *Russkaja razgovornaja reč'*. *Lingvističeskij analiz i problemy obučeniја*, 2nd ed., rev. and exp. Moscow.
- Živov, V.M.: 1971, 'Tipologija sočetanij soglasnyh v russkich govorach', *Voprosy jazykoznanija*, no. 2, 69-82.



Kristian Gerner (Lund)

## **The Return of Belorussia and the Ukraine**

### **The Bells of Sancta Sophia**

*To the modulating sound of the bells of the Sophia Cathedral, never heard by at least two generations of Kievans, the fourth All Union Festival of Slavic Written Language and Culture was solemnly opened. (Grigor'ev 1989)*

The above quotation from a Soviet weekly in 1989 was an eloquent testimony to the fact that a reality long suppressed and seemingly forgotten had returned. The sound of church bells after decades of silence indicated that a period in history was coming to its close: Soviet communism. Moreover, only a few years earlier, official concern for the heritage from Kievan Rus' had been restricted to the RSFSR. The celebration of Slavic festivals entailed attention to the Christian heritage common to all three East Slav nations, but the three first festivals had been Russian undertakings. They had been held in Murmansk, Vologda, and Novgorod, respectively, under the auspices of the Union of Writers of the RSFSR and the Council of Ministers of the RSFSR. (Navstreču... 1988) In the same vein, the millenium of Christianity in Rus' was officially celebrated in the spring and early summer of 1988 as a Russian and Soviet jubilee. The Secretary General of the CPSU, Michail Gorbačev, stressed this aspect in his audience with Patriarch Pimen in the Moscow Kremlin on 29 April 1988. He declared that the Russian Orthodox Church and the Soviet state were united by a common history and fate. (Vstreča... 1988)

Kiev and the Ukraine were also pushed into the background when the official celebration of the millenium took place in June 1988. Notwithstanding the fact that Moscow was chosen as the focus, there were celebrations in Kiev (and Vladimir) as well. However, in spite of Moscow's attempt to monopolize the heritage from the past, the year 1988 meant a turning point in the modern history of the so far neglected part of the inheritance from medieval Rus', i.e. Belorussia and the Ukraine. In the wake of the national renaissance in the Western oriented Baltic Soviet republics, national manifestations and a reassertion of national self-consciousness took place also among Belorussians and Ukrainians. That Kiev became the host of the Slavic festival in 1989 may be regarded as a symbolic expression of the

recognition of the 'birthright to Kiev' (Plenum... 1988) for today's Ukrainians. Similarly, Belorussian national traditions were recognized through the decision to hold the festival in 1990 in this republic. (Grigor'ev 1989)

The Slavic festivals in the Soviet Union in the late 1980s were Panslavic in their conceptualization. Bulgarians played a prominent part and were hailed as the precursors of East Slav culture, and the unity of the three East Slav peoples was underlined. (Navstreču... 1988; Grigor'ev 1989) This was in line with the official Soviet interpretation of the history of Russia and the USSR, which says that all three East Slav peoples have the same birthright to Kiev and constitute three branches on the same tree. In practice this view comes close to the traditional Russian nationalist version, which draws a straight line from Kievan Rus' through Muscovy to Imperial Russia and the USSR. This convergence of Russian and Soviet perspectives is manifested in the fact that Moscow rather than Kiev is the official centre of Soviet research on Kievan Rus'. (Pelenskyj 1988, 38-39)

The traditional Ukrainian and Belorussian interpretation of the relationship between past and present highlights the fact that the culture and language of Kievan Rus' survived in Galicia, Volynia and other territories that came to form part of the Polish-Lithuanian commonwealth from the fourteenth to the end of the eighteenth century. It is also underlined that this tradition was revitalized and reinforced through the work of Petro Mohyla and his Kievan Academy and in the Cossack state of Bohdan Chmel'nyckyj in the 17th century. These alternative perspectives were an important background to the national revival in Belorussia and the Ukraine at the close of the 1980s. The bells of the Sophia Cathedral recalled a specific past, a non-Russian East Slav history. The bells in Kiev were tolling for the USSR.

### **History and religion**

The phrase 'the return of Belorussia and the Ukraine', which has been chosen as title to this paper, is an acknowledgment of the fact that the year 1988 saw the open re-emergence of a distinct national identity among the peoples who have given their names to these Soviet republics. As a consequence of the greater freedom of expression and organisation which resulted from Gorbachev's policy of *glasnost*, it was revealed that the notion of 'Soviet man' was illusory. The much celebrated '*sovetskij narod*' turned out to be, much as had been asserted in the free world, a euphemism for russification of the non-Russian nations. When people were able to show their feelings

openly, it became clear that what mattered and what led people to mobilize and organize politically was not concern for the fate of the Soviet Union but rather concern for their own natural environment and cultural landscape, the native language, religion and history, i.e., all that which traditionally has formed the individual's social identity. Of all the more than a hundred peoples in the Soviet Union, only the Russians, who identify with the empire, with *Rossija* rather than with *Rus'*, could identify their territory and history with the Soviet state. For the rest 'Soviet' had come to mean Russian in disguise, something to be both resented and despised.

Whereas the Baltic republics, Transcaucasia and Moldavia witnessed the strongest and most extreme anti-Soviet reactions in 1988 in terms of the establishment of popular fronts and mass demonstrations against Moscow-led destruction of the natural environment and russification of official and cultural life, developments in Belorussia and the Ukraine were less dramatic but potentially politically more disruptive. One reason is that Belorussians and Ukrainians amount to a near 60 million of the 290 million inhabitants of the Soviet Union and represent a sizeable part of the Soviet population. Moreover, the Ukraine especially is an important base of industrial and agricultural production and of energy transformation and thus vital to the Soviet economy.

It was a further challenge to Russian cultural identity when the issue of the Ukrainian Catholic Church became a component in the process of national awakening in the Ukraine. This church traces its origins back to the Union of Brest in 1596, when the Ruthenian subjects in the Polish-Lithuanian state were incorporated in the Catholic Church but were allowed to retain their Church Slavonic language and Orthodox liturgy. The so called Uniates were never recognized by the Russian Orthodox Church or by the Tsar and were persecuted both in Tsarist and in Soviet Russia. In 1946, the church was forced to dissolve at a council in L'viv. Thereafter, it led a clandestine existence in the USSR, with an estimated membership of four million people.

In August 1988, a priest of the Ukrainian Catholic Church, Mychajlo Havryliv, was arrested. On 12 September *Pravda* carried an article which revealed KGB infiltration of the emigré Bandera Ukrainian organisation. According to Radio Liberty's researcher, Bohdan Nahaylo, the article could be seen as a reaction to the reconciliation between the Polish and the Ukrainian catholics which had been manifested in a joint Polish-Ukrainian celebration of the millenium of the Christianization of Kievan Rus', held at Często-



chowa in Poland on 11 September. The nationalist strife was also obvious within the frame of Orthodoxy. In the Ukrainian journal *Žovten'* the writer R. Dalyn complained that patriarch Pimen, the head of the Russian Orthodox Church, had failed, in an interview in *Izvestija* on 9 April 1988, to mention the Ukrainian and Belorussian peoples as shareholders of the history and culture of Ancient Rus'. Dalyn also observed that whereas in most countries the liturgy was carried out in the native language, the Russian Orthodox Church did not allow this in the Ukraine. (Nahaylo 1988a, 1988b, 1988c) The significance of the reassertion of the underground Ukrainian Catholic and Autocephalic Orthodox Churches (the latter was organized in the Ukrainian republic in 1918 and was allowed to operate until 1929) lay in the fact that the nominal stronghold of the Russian Orthodox Church was in the Ukraine. In 1987 more than a thousand of six thousand church buildings in operation were situated in the L'viv-Ternopil' diocese, the traditional area of Ukrainian Catholicism. (Pavlov 1987, Ellis 1986, 13) If the Ukrainian Churches were to be officially recognized, the Russian Orthodox Church would lose a substantial part of its followers to them. Its status as a kind of Soviet 'First Church' would be impaired and its claim to represent all East Slavs in the country would become hollow.

Developments in the two republics are very important for the future of the Soviet state because an alienation of Belorussia and the Ukraine, coinciding with the possible secession of the Baltic republics, Moldavia and Transcaucasia from the Soviet Union, would mean a major blow to the identity of the Russian - Soviet - empire as a European state and as an inheritor to European civilization. The 'Easternness', the 'Byzantine' or 'Asiatic' character of a Muscovite Soviet rest-state, would be emphasized instead, much to the chagrin of Gorbačev and the other Russian leaders.

The last assertion brings us to the question of perceptions of the past and images of neighbours as central to the sense of a collective national identity. In the formation of ethnic identity, history plays an important role. Both for historiography and teaching, the constructivist aspect must be stressed. 'History' is not a matter of any self-evident identification with a certain actual past, but rather the result of a conscious construction of suitable traditions by intellectuals aiming at promoting a distinct, collective identity for people that share some characteristics such as language, religion and geographical location. Historiography and its derivation, mythology, are used to support a sense of national identity. (Hay 1968, xxi) It is not remarkable for this to occur in today's Belorussia and Ukraine. Referring to historiography in general, the American historian Hayden White has made

an observation regarding different modes of historical understanding which is highly relevant in our context:

*...it is not a matter of choosing between objectivity and distortion, but rather between different strategies for constituting "reality" in thought so as to deal with it in different ways. each of which has its own ethical implications. (White 1978, 22)*

We should add: and ethno-political implications. With the help of history, reality was defined in different, mutually exclusive ways in the late 1980s by representatives of the Soviet state and by non-Russian intellectuals. In the Ukraine and Belorussia, everything pertaining to the economy, to the natural environment and to cultural life, was perceived through lenses that were coloured by a certain historical understanding. Instead of stressing a mythological unity of the three East Slav peoples throughout history, Ukrainian and Belorussian intellectuals began to treat the Russians and the Soviet state as 'the significant other', i.e. as something to identify against, not with.

Under the circumstances of *glasnost*, the official Soviet historiography, giving to Moscow the status of *primus inter pares*, was finally criticized, in 1988, for being unscientific. (Kruglyj... 1988, 13-16, 28-30) In the West, scholars had kept the alternative interpretation alive throughout the decades. They pointed to the relations between Kiev and the Roman Catholic Church in the eleventh century as an important stage in the development of the culture of Rus'. (Dvornik 1962, 212-215; Pritsak & Reshetar 1963) They recalled a continuous, western-oriented Russian history "from Kiev to Kiev", i.e. from the medieval Kievan state to the Ruthenian national renaissance in the seventeenth century, referred to above. The scientific foundations of this interpretation had been laid in the early 20th century by the Ukrainian historian Mychajlo Hruševs'kyj. A vehement dispute about Hruševs'kyj's contributions to historiography and his role in furthering Ukrainian self-consciousness in the early Soviet period became an important ingredient in the assertion of Ukrainian nationalism in 1988-1989. When Ukrainians and Belorussians began to nurture hopes for the survival of their culture and for a better future, the appropriate interpretation of history became a very important ideological need. The status of the native language and the fate of nature in the respective republics also became political questions once the distinct national and religious traditions were recognized.

## Language

In March 1988 the Board of the Union of Soviet Writers held a plenary meeting in Moscow, devoted to the national question. Among the speeches subsequently printed in *Literaturnaja Gazeta*, three were by Ukrainians and one by a Belorussian. The Ukrainian contributions were from Juryj Mušketik, first secretary of the Union of Writers of the Ukrainian SSR, Roman Lubkivs'kyj and Borys Olijnyk. Mušketik remarked that in the Ukraine parents made their children opt out of Ukrainian classes. They argued that the Ukrainian language was not needed in matters concerning higher education, transportation or law courts, nor the Komsomol or higher levels of administration. However, according to Lubkivs'kyj the time had come to redress the situation and make instruction in Ukrainian obligatory for Ukrainian schoolchildren. Why were the strivings of the Ukrainians to retain their native language condemned as a negative "ism", Olijnyk asked. He was alarmed by the lack of prestige of the Ukrainian language. This deplorable state of affairs had made not only the population at large but also the intellectuals lose their hope for the future of the Ukrainian culture and nation. People had been encouraged to inform on those countrymen who used the native language. Not a single informer had been brought to court or criticized in the press. Olijnyk urged the planned plenary meeting on the nationality question of the Central Committee (scheduled for the summer of 1989) to decide about new laws against denigration of national pride through the use of epithets such as "nationalist" and "chauvinist". (Plenum... 1988)

Nil Hilevič from Belorussia declared that an end must be set to the whitewashing of the situation and to the outright deceit regarding the situation for the native languages, for example the Belorussian language. He castigated political centralism, rule from Moscow, as the root of the evil and suggested that the status of the language which had given its name to the republic must be codified by law. (Plenum... 1988). Hilevič's arguments were officially endorsed when the Belorussian Communist Party approved, on 27 September 1988, a resolution called "Fundamental Measures for the Further Development of Public Education in the BSSR" with a special clause on "The Further Development of Belorussian-Russian Bilingualism and the Strengthening of the Patriotic and International Upbringing". Although bilingualism was referred to as a goal, the focus of the document was on the Belorussian language and its broad introduction in schools, universities and mass media. (Solchanyk 1988b)

In June 1989, Borys Olijnyk returned to the language question in his speech to the National Congress of People's Deputies in Moscow. He spoke both in his capacity as a secretary of the Ukrainian Writers' Union and as a deputy of the CPSU. It is significant for the development in the national question that Olijnyk was more radical now than in his speech in March the previous year. He declared that the language question must be solved by the republican authorities, without any interference from Moscow. The national language must become 'a proud master in its own home'. Ukrainian must become the state language of the republic, Olijnyk said. He dismissed the idea of giving Russian equal status as a second state language, because it ran counter to the opinion of the majority of voters in the Ukraine. He added that making Russian a state language would be an insult to the Russians, because such a move would imply that Ukrainians were not prepared to learn Russian voluntarily. Olijnyk then made a further remark the implications of which were far reaching. Repeating the rather common assertion that the Russians are especially poor as far as national culture is concerned, owing to the fact that they have not got their own Academy of Sciences or Communist Party, but have to be content with the respective Soviet institutions, Olijnyk used the occasion to express regret that Russia, which together with Belorussia and the Ukraine had born the brunt of the burden in the Great Patriotic War, was not a member of the United Nations. (S"ezd... 1989). The reference was to the fact that in addition to the Soviet Union, Soviet Belorussia and Soviet Ukraine are members of the UN. Giving Soviet Russia the same status as the two other East Slav republics would imply that the Soviet Union as such was superfluous as a member of the UN and that the idea of the USSR as the natural successor state to Russia, with only a new name, must be abandoned. Russia to the Russians, but nothing more, was the obvious conclusion from the argument.

### **Politicisation of history and landscape**

In 1988-89 a new, post-Soviet frame of reference, anchored in a new interpretation of history, was evidently emerging in Belorussia and the Ukraine. The separatist tendency was politicized when nationally defined independent groups and popular fronts appeared on the public scene. At a meeting in the capital of Belorussia, Minsk, on 2 August 1988, the informal nationalist group *Talaka* (the word denotes a workers' community: cf. Finnish 'talko') demanded that the old national symbol *Pahonja* and the historical red-on-white flag be reinstated in Belorussia. The symbol was the heraldic emblem

of the the Grand Duchy of Lithuania and the flag was adopted by the nationalist Belorussian *Hromada* government in 1918. Moreover, as early as July the historian S. Dumin demanded, in an article in *Literatura i mastactva*, a thorough revision of the historiography of Belorussia. He argued that it was necessary to revise the official thesis of Belorussia's natural belonging to Russia and to state instead that the Grand Duchy of Lithuania had been the state not only of Lithuanians but also of the Belorussians. Dumin observed that, in parallel to Moscow, there had existed another state in eastern Europe that could rightfully lay claim to the heritage from Kievan Rus'. Dumin also took exception to the official Soviet description of the history of the Belorussians under Polish rule as an incessant struggle against Catholicism. (Solchanyk 1988a) In the Autumn of 1988, the Politbureau of the Belorussian Communist Party took some measures to enhance the popularisation and dissemination of Belorussian history. It was decided to investigate the possibility of launching a monthly journal of history called 'Heritage'. More time would be spent on Belorussian history in the schools and a new textbook on the subject was to be published. (Solchanyk 1988 b)

In January 1989 the Moscow weekly *Ogonëk* carried an article by an Ukrainian writer which amounted to a wholesale rejection of the Soviet heritage in the republic. The focus was on the destruction of the natural environment and the devastation of the Ukrainian cultural landscape. A passage on Soviet history expressed a certain Ukrainian resentment:

*Today much is written about the mass repressions in 1937-1938 and ever new names are rehabilitated. However, there is little information about the tragedy in 1932-1933 when mass starvation spread in the country because of insane "exaggerations" during collectivisation. Starvation hit several regions - the Kuban', Povolž'e and the Urals - but the Ukraine, the previous grainery of Russia and Europe, suffered incomparably the most. According to certain witnesses (although the archives are still silent) the republic lost millions of people and whole villages were annihilated. In addition, the Ukraine had to pay for "the genial ideas of the leader of the country" with the majority of the peasants being deported from the Black Earth area and sent in special trains beyond the Urals into Siberia and the Far East, where wheat could not be sown or people be buried in a decent way... The Stalinist "clearings" at the end of the 1930s annihilated above all the intellectuals, the protectors of the soul of the people. Ukrainian actors, scien-*

tists, doctors, teachers, writers and poets were accused of nationalism and extinguished almost to the last man. (Djačenko 1989)

At the Writers' Union meeting in Moscow in March 1988, Roman Lubkivskyj complained that the *basavrjuki* (the expression recalls a Gogolian bureaucrat) were doing their best to eradicate Ukrainian culture and nature. Not only the Čornobyl' power plant but also other nuclear reactors, in operation or planned, constituted lethal threats to the Ukraine. Chortycja, the island famous for housing the Zaporog Cossacks, was under threat and the same was true of Čyhyryn, Bohdan Chmel'nyc'kyj's capital, which had seen the birth of the idea of Ukrainian reunion with Russia. This linkage between history and natural environment was underlined also by Borys Olijnyk in his speech to the National Congress in June 1989. He argued that the republican authorities must be given sovereign political rights in order to protect the environment from the attacks of the central bureaucracy in Moscow. The latter enforced nuclear power stations, monstrous chemical factories and enormous irrigation systems on the Ukraine. Thereby cultural and historical centres such as Kiev, Čyhyryn, Kaniv, Zaporizžja, Rovno and Chmel'nyc'kyj were destroyed.

In his speech in March 1988, Borys Olijnyk dwelt on the Cossack state of old. He asserted that during the last two hundred years, from the day when Catherine II had dissolved the Zaporog community, the Ukrainians had repeatedly been deprived of their national rights. However, in spite of all hardships and struggles, the Ukrainian people had not forgotten Kievan Rus', theirs by birthright (*pervorod*), nor the old dream of reunification with the Russian brother. The Ukrainian writer thus took care to adhere to the official ideology of unity of the three East Slav peoples, but at the same time he asserted that the Ukrainians had the birthright to Kievan Rus', that they and not the Russians were the *primus inter pares*.

Demands for greater concern for national culture and traditions were advanced also by informal political groups such as the Ukrainian Helsinki Union (UGS) and the Ukrainian Democratic Union (UDS). The UGS stressed human rights, whereas the UDS wanted to develop democracy with the ultimate aim of achieving an independent, pluralistic Ukrainian state. Both groups were advocating making Ukrainian the official state language of the republic. Russians would have to learn Ukrainian and get used to being guests, not masters, in the republic. The campaign was not totally ineffective

as Nikolaj Šul'ga, deputy head of the ideology department of the Ukrainian Communist Party, in an interview with a British journalist in early 1989, acknowledged the fact of a language crisis. He announced that the government was making Ukrainian history a subject in its own right and not just a brief chapter in the history of the USSR, as had previously been the case. However, he ruled out legalization of the Ukrainian Catholic Church, arguing that it had collaborated with the Nazis during the war. (*The Independent*, 10 January 1989)

Šul'ga's information regarding language programmes and history education revealed that even the conservative Ukrainian Communist Party felt obliged to heed some of the fundamental demands of the informal groups. A re-definition of history with political implications, similar to the one in Belorussia, was apparently under way. In December 1988 a document containing an eleven point programme of the "Renewal" National Front of Belorussia reached the West. The platform expressed commitment to the ideals of democracy and *perestrojka*, support for Belorussian sovereignty and economic self-management of the republic, respect for human rights, concern for the fate of the natural environment, and the provision of a truthful and objective history of Belorussia. The programme was not published in the Belorussian press. (Mihalisko 1988b) This was hardly a matter of chance. In contrast to what was simultaneously going on in the Baltic republics, in Belorussia the local Party leadership and the broad layers of the population were not easily won over by the popular front people. The writer Vasyľ Bykov noted that the authorities' resistance to the national renaissance was strong and that the masses had been conditioned to be passive. He deemed the reactionary forces to be so powerful that it remained for himself and the like-minded 'to do all we can to prevent Belorussia from becoming the Vendée of *perestrojka*'. (Mihalisko 1988 a) Vendée, as is known, was the stronghold of conservative resistance in 1793 in rural, western France to the revolution of 1789. A similar pattern could be discerned in the Ukraine. By breaking up unauthorized public meetings, for example in August 1988 in L'viv of a mass gathering by the 'Democratic Front to Promote *Perestrojka*', the authorities in the Ukraine showed that they were determined to prevent the emergence of a national mass movement. (Nahaylo 1988a) In April 1989, the Party attacked the *Narodnyj Ruch Ukrainy za perebudovy* and admonished the nationally minded intellectuals to cooperate with the Communist Party and realize that *perestrojka* could not be 'purely national' but must be 'international' (i.e. all-union). For the time being, the critical writers in Kiev had to abide. The initiative now lay with the popular masses, who in June 1989 still remained rather passive. (Solchanyk 1989b)

## The national re-awakening: preliminary gains

In spite of the political stalemate, the national cultural renaissance in the Ukraine and Belorussia in 1988-89 gained momentum and made this side-effect of the *glasnost*' and *perestrojka* policies well-nigh irreversible. In the context of the construction of a distinct national past for Belorussians and Ukrainians, the rehabilitation of Hruševs'kyj, who had earlier been condemned as a "bourgeois nationalist", was especially noteworthy. In December 1988 a special commission on Hruševs'kyj's work was formed at the Institute of History of the Ukrainian Academy of Sciences. The aim was to clear Hruševs'kyj of Stalinist accusations of espionage. The rehabilitation of 'Ukraine's foremost historian', who was the head of the Central Rada in 1917 and the first president of the pre-Bolshevik Ukrainian People's Republic, was significant as a further step in the reconstruction of a new, suitable, separate national tradition for the Ukraine. It was also significant that the fact that Hruševs'kyj's works were made available to the public in the library of the Ukrainian Academy of Sciences, was vehemently criticized by the head of the Department of the History of Friendship of Peoples of the USSR at the Institute of History in Kiev, and that the leader of the Ukrainian Communist Party, Ščerbyc'kyj, dismissed Hruševs'kyj as a 'nationalist'. (Solchanyk 1989 a) In a book against Ukrainian catholicism by a certain K.E. Dmitruk, which was published in an edition of 100,000 copies in Moscow in 1988, Hruševs'kyj was still condemned as a "bourgeois nationalist". (Dmitruk 1988) It is typically Stalinist to regard subservience to the Russians as an expression of 'Friendship of Peoples' and equally so to criticize all non-Russian nationalism as 'bourgeois', i.e. as ideologically suspect. The suppression of Hruševs'kyj's work prior to 1988 was an expression of this official attitude. The rehabilitation of the national Ukrainian historian thus signalled a farewell to official Soviet ideology and the rebirth of national pride. Hruševs'kyj's comeback indicated a self-conscious Ukrainian dismissal of established Soviet 'internationalist' slogans.

Both for the Ukrainians and for the Belorussians the language question was central in the political mobilization process in 1988. The Russian language was no longer regarded as the self-evident mainstream of the East Slavonic languages or as the foremost inheritor of the language of the Kievan State. In addition to this revision of official Soviet ideology, Belorussian and Ukrainian intellectuals imputed a new, positive meaning into historical processes and symbols that had been discredited in Soviet historiography. Most important was the challenge to Muscovite Russia as the true heir to Kievan Rus' and the promotion of the alternative thesis of a Kievan-



Lithuanian/Belorussian-Ukrainian continuity in history. In addition to this came the positive identification with the national traditions of the 1920s, i.e. with the only previous period in Soviet history not marked by russification and oppression, a policy which at times amounted to no less than genocide towards non-Russians.

After the Second World War the Muscovite State, which had become Russia and then the Soviet Union, finally defeated Kiev. Or so it seemed. It was evident that it was the Russian Orthodox Church, with its centre in Moscow, that celebrated the millenium of the christianization of Rus'. However, in the very year of the millenium, at the moment of final recognition of the Russian Orthodox Church by the Soviet state, the Ukraine and Belorussia were in a process of awakening. In speeches, demonstrations and literary products a distinct national self-consciousness and assertiveness came to the fore. At the close of the 1980s, the "Soviet Union", Lenin's and Stalin's construction on the ruins of the tsarist empire, remained an ideological illusion. Three "Russian" cultures and languages recalled and claimed the traditions from Kievan Rus'.

It was obvious that recognition of a separate ecclesiastical tradition was part of the new sense of Ukrainian and Belorussian identity. The official Soviet mythological view of the cordial and intimate relationship between the Russian Orthodox Church and the three East Slav peoples of the Soviet Union was dismissed by quite a number of those directly concerned. The Ukrainian churches, both the Catholic and the Autocephalous Orthodox, re-emerged as carriers of a specific Ukrainian national identity, and as an ideological alternative to the Russian Church. In a way that bore resemblance to developments in neighbouring Poland, religious denomination proved to be important as an ethnic marker and for the sense of national identity. A mythological echo from the time of Saint Vladimir, symbolized by the sound of the bells of the Sophia Cathedral in Kiev, reached the cracking Soviet state.

## Conclusion

The movement away from Soviet communism in the Ukraine and Belorussia will probably not lack Vendées, conservative counter-reactions inspired by Party leaders committed to the system. In June 1989, when these lines are written, the old Party leadership remained in power at the same time as nationalist intellectuals became increasingly assertive in their political

statements. The legacy from the Stalinist and Brežnevist past may disturb developments towards democracy and freedom. However, the legitimacy of the oppressive Soviet communist regime was continuously eroding in 1988-89. This was eloquently demonstrated by the poor record of many Party candidates in the elections to the National Congress in March 1989, especially in the Baltic republics.

'The one and indivisible Great Russia', as it is expressed in the Soviet anthem, melted into air when the bells of the Sophia Cathedral finally began to toll. The place of the Soviet Russian empire was on the threshold of being taken by smaller 'Russias', with Moscow being just one in the number and the Ukraine and Belorussia emerging as its equals. Kiev had finally taken up the challenge from Moscow. The struggles over religion, history, language and nature turned out to be a struggle both for national identity and for the right to decide one's future. The fight over the right to the heritage from Ancient Rus' was not a harmless exercise in historiography but a demonstration of the political potential of historical myths. In 1988-89 a new 'reality' was constructed in Belorussia and the Ukraine. Recalling history, these nations returned to the contemporary map of Europe.

#### References

- Dmitruk, K.E.: 1988, *Uniatskie krestonoscy. Včera i segodnja*, Moscow.
- Dvornik, F.: 1962, *The Slavs in European History and Civilization*, New Brunswick, NJ.
- Djačenko, S.: 1989, 'Na Chortice, u materi', *Ogonek*, No. 3.
- Ellis, J.: 1986, *The Russian Orthodox Church. A Contemporary History*, London.
- Grigor'ev, K.: 1989, 'Prazdnik slavjanskoj pis'mennosti i kul'tury', *Literaturnaja Gazeta* 31 May.
- Hay, D.: 1968, *Europe. The Emergence of an Idea*, Edinburgh.
- 'Kruglyj stol: istoričeskaja nauka v uslovijach perestrojki' 1988: *Voprosy istorii*, No. 3.

- Mihalisko, K.: 1988a, 'A Popular Front in Belorussia?', *Radio Liberty Research Report*, No. 514.
- Mihalisko, K.: 1988b, 'Belorussian Popular Front off to a Good Start', *Radio Liberty Research Report*, No. 560.
- 'Navstreču prazdniku slavjanskogo slova' 1988: *Literaturnaja Gazeta* 9 March.
- Nahaylo, B.: 1988a, 'Independent Groups in the Ukraine under Attack', *Radio Liberty Research Report*, No. 417.
- Nahaylo, B.: 1988b, 'KGB "Success" in War against Ukrainian Nationalist Emigrés', *Radio Liberty Research Report*, No. 420.
- Nahaylo, B.: 1988c, 'Ukrainians Object to Moscow Patriarchate's Depiction of Millenium Jubilee as Solely "Russian" Affair', *Radio Liberty Research Report*, No. 476.
- Pavlov, S.N.: 1987, 'O sovremennom sostojanii ruskoj pravoslavnoj cerkvi', *Sociologičeskie Issledovanija*, No. 4.
- Pelenskyj, J.: 1988, 'Der ideologische Kampf um das Kyjiver Erbe', *Jahrbuch der Ukrainienkunde*, München.
- 'Plenum pravlenija sojuza pisatelej SSSR' 1988, *Literaturnaja Gazeta* 9 March.
- Pritsak, O. & Reshetar, J.S.: 1963, 'The Ukraine and the Dialectics of Nation-Building', *Slavic Review*, Vol. 22, No. 2.
- 'S"ezd narodnyx deputatov SSSR': 1989, *Literaturnaja Gazeta* 7 June.
- Solchanyk, R.: 1988a, 'Belorussian Goskomizdat Discloses National Composition of Population of Minsk', *Radio Liberty Research Report*, No. 427.
- Solchanyk, R.: 1988b, 'Belorussian Informal Groups Criticized for Nationalism', *Radio Liberty Research Report*, No. 491.

Solchanyk, R.: 1989a, 'Mykhailo Hrushevs'kyi: On the Road to Full Rehabilitation', *Report on the USSR*, No. 14.

Solchanyk, R.: 1989b, 'Party and Writers at Loggerheads over Ukrainian Popular Front', *Report on the USSR*, No. 21.

'Vstreča General'nogo Sekretarja CK KPSS M.S. Gorbačeva s Patriarchom Moskovskim i vseja Rusi Pimenom i členami Sinoda Russkoj pravoslavnoj cerkvi': 1988, *Pravda* 30 April.

White, H.: 1978, *Tropics of Discourse. Essays in Cultural Criticism*, London.



Альф Граннес (Берген)

**Морфосинтаксическое варьирование в объектном предикативе в русском литературном языке XIX века.**

[...] привести его ко мне живого  
или мертвого, связанным  
или несвязанным. (Писемский II,  
576)

**1. Морфосинтаксическое варьирование в адъективном и причастном объектном предикативе**

**1.1. Падежное варьирование**

Объектный предикатив (ОП) - это второстепенный член предложения, который находится в зависимости одновременно и от сказуемого, и от прямого объекта. Конструкция с ОП включает три члена: глагольное сказуемое, прямой объект (О) и ОП. Если ОП является прилагательным, местоимением или причастием, оно согласуется в числе и роде с О. Но такой ОП не всегда согласуется с О в падеже: наблюдается морфосинтаксическое варьирование между первоначальным падежным согласованием О и ОП ( $\approx$  второй винит., второй родит.  $\approx$  accusativus duplex, genitivus duplex) и выделением ОП при помощи творительного падежа:

Они нашли его мертвого // мертвым.

В дальнейшем термин "второй винительный" будет обозначаться также "второй родительный".

**1.2. Краткая или полная форма**

В XIX в. еще спорадически наблюдается варьирование между краткой формой винительного, с одной стороны, и полной формой винительного и творительного, с другой:

Они нашли его м е р т в а / м е р т в о г о / м е р т в ы м -  
Они нашли его с п я щ а [?] / с п я щ е г о / с п я щ и м .

## 2. Эссивные и транслативные конструкции

Применяя термины и категории, заимствованные из финно-угорской падежной системы, конструкции с ОП можно разделить на эссивные (ЭК) и транслативные (ТК).

### 2.1. Эссивная конструкция

В ЭК (как и в соответствующих финских конструкциях с падежом эссивом) ОП является факультативным и характеризует состояние объекта в момент, когда глагольное действие происходит, но состояние не является результатом действия:

Они нашли его // мертвым  $\approx$  He löysivät hänet // kuolleena (kuollut - 'мертвый', эссив: kuolleena).

### 2.2. Транслативная конструкция

В ТК (как и в соответствующих финских конструкциях с падежом транслативом) состояние или характеристика О является результатом глагольного действия и ОП может быть или факультативным (//) или обязательным (/):

Они построили дом // двухэтажным  $\approx$  He rakensivat talon // kaksikerroksiseksi (kaksikerroksinen - 'двухэтажный', транслатив: kaksikerroksiseksi);

Они сделали его / счастливым  $\approx$  He tekivät hänet / onnelliseksi (onnellinen - 'счастливый', транслатив: onnelliseksi).

Степень обязательности ОП может быть различной. В ТК мы включаем также ОП при "глаголах мысленного или произносимого присуждения какого-нибудь качества" (Adames 1975, 26):

Они нашли его / глупым  $\approx$  He pitävät hänet / tyhmäksi (tyhmä - 'глупый').

(Здесь транслатив употребляется только в старом финском языке и в диалектах, в современном литературном языке употребляется эссив: tyhmänä).

Они называли его / г л у п ы м ≈ He nimittävät hänet / t y h ä -  
k v i.

### 3. Периодизация русского языка XIX в. и использованные источники

Новый литературный русский язык формировался в XVIII в. и стабилизировался в первой трети XIX в. Сделав обзор грамматических норм литературного языка конца Пушкинского периода, Флекенштейн (1983, 226) заключает, что "[...] die kurze Darlegung des Standes der Normen Ende der dreißiger Jahre zeigte, daß sich zu diesem Zeitpunkt die heute noch gültigen Normen im wesentlichen Zügen herausgebildet hatten".

Проанализированные источники начинаются поздними письмами Державина (1743-1816) с начала XIX в. и кончаются письмами Чехова (1860-1904) по 1899 г. К первой трети века относятся тексты Державина, Нарезного (1780-1825), Пушкина (1799-1837) и частично Жуковского (1783-1852) и Одоевского (1803-1869).

В указанных в конце статьи изданиях проанализированы все произведения в прозе (за исключением драматургических). Помимо романов, повестей и рассказов в источниках значительное место занимает личная переписка писателей.

### 4. Отмирающее варьирование кратких и полных форм

Глинкина (1968, 115) утверждает, что краткие формы в ОП вышли из употребления уже в первой половине XVIII в., но на примере прозы Фонвизина и Радищева показано (Grannes 1986, 177), что еще во второй половине XVIII в. они широко (около 1/3 примеров) применялись в литературном языке как примета "высокого стиля". В диалектном языке употребление кратких форм прилагательных в ОП, "хотя с большими ограничениями, продолжается и поныне" (Потебня 1958, 307).

#### 4.1. Причастные конструкции типа Они нашли его спяща.

Конструкции с действительным причастием, отражающие церковнославянские и греческие модели, видимо, весьма рано стали восприниматься как книжные (Зелепукина 1973, 97), а краткие формы вышли из употребления во второй половине XVIII в. (Grannes



1984, 23). Показательно, что в исследованных текстах XIX в. среди 272 примеров не имеется ни одной краткой формы действительного причастия. Указания на употребление краткой формы отсутствуют и в использованных специальных исследованиях.

4.2. Конструкции, в которых ОП является прилагательным или страдательным причастием: Они нашли его *ж е р т в а / у б и т а*

4.2.1. Женский род ед. ч.

На выбор формы влияет род и лексическое значение прилагательного, как отмечается в *Русской грамматике*, АН СССР, т. II, Синтаксис, М. 1980, 143:

При употреблении слов *живой, здоровый, целый, невредимый* и некоторых других в формах жен.р. в вариативный ряд по старой литературной норме, сейчас утрачивающейся, вступает краткая форма прилагательного в вин.п. [...] Еду в дом тетушки. Нахожу ее едва живу (Дост.: *едва живой, едва живую*). (Достоевский I, 232).

Подробный анализ большого корпуса текстов, в том числе 30 томов полного собрания сочинений Достоевского, показывает, что процитированная в академической грамматике краткая форма ж.р. является уникальной в языке Достоевского и вообще не характерной для литературного языка XIX в. (См. Чернобривец 1982, 88). Мною отмечен единственный аналогичный пример из сочинений Пушкина:

Карл [...] чуть не попался в плен и имел под собою лошадь *у б и т у* (Пушкин X, 120),

однако Пушкин здесь, видимо, передает дословно предложение из источника XVIII в. (И. Голиков, *Деяния Петра Великого*). Булаховский (1954, 332) приводит еще одну форму:

[...] которая умела и за гробом *ж и в у* оставить себя [...] (И.М. Долгорукий [1764-1823], *Журн. путеш. из Москвы в Нижн. в 1813 г.*).

#### 4.2.2. Мужской и средний роды и мн. ч.

Кроме формы ж. рода *живу*, у Достоевского и Некрасова в более или менее устойчивых словосочетаниях зафиксированы следующие формы м. рода от указанных выше характерных прилагательных:

Ну, вот-с теперь продолжать начну: притащил он *меня*, если запомнить изволите, в чайную ни *жива* ни *мертва*; [...] (Дост. II, 11).

Форма употребляется в народно-разговорном контексте в ранней повести *Ползунок* (1848-49); в таком же контексте отмечена краткая форма в романе Некрасова *Три страны света* (1848-49):

[...] проломал чудовищу голову, глаза выколол и пустил его *жива*, - что, дескать, будет? (Некр. IX:1, 466, в речи персонажа).

Из произведений Гоголя (1809-52) Чернобровец (1982, 90) цитирует:

Вошедшие нашли его едва *жива*.

Отмечены также единичные примеры мужского рода в языке писателей старшего поколения:

[...] поверг его *бездыханна* на землю (Держ. VI, 442);  
[...] оставили [меня] на улице еле *жива*. (Нареж. I, 451);  
Я привез его *здрава и невредима*. (Пушкин XV, 96). †  
Хоть бы быть уверенным, что вас-то застану *целыми и невредимыми*. (Дост. XXX, 116).

Кратких форм среднего рода не отмечено.

В исследованном корпусе отмечено всего 6 ЭК, в которых адъективный ОП употребляется в краткой форме; это лишь 2.21% всех примеров. Итак, в первой трети века варьирование кратких и полных форм имеет весьма спорадический характер, а во второй половине века вовсе не отмечается. Многовековая трихотомия: краткая / полная форма винительного / творительный - уже в первой трети XIX в. практически заменилась существующей до сих пор дихотомией: полная форма винительного / творительный.

## 5. Надежное варьирование

### 5.1. Варьирование в транслативной конструкции?

Во второй половине XVIII в. наблюдается отмирающее падежное варьирование в ТК. В прозе Радищева примеры с винительным еще составляют около 10% (Grappes 1986, 177):

*И леть и ласкательство соделают его / глуха, слепа и неосязательна. (Пут. I, 52; Grappes 1986, 174-175).*

Однако в языке XIX в. творительный полностью вытеснил винительный в ТК.

### 5.2. Эссивная конструкция

#### 5.2.1 Обособленное прилагательное /причастие или ОП?

На трудность отграничения адъективного и причастного ОП от определения и обособления указывали разные исследователи (Потебня 1958, I-II, 308; Глинкина 1968, 122). Обособленные прилагательные и причастия в речи выделяются интонационно, а в тексте - пунктуационно и согласуются в падеже с определяемыми словами:

*[...] нечистый дух [...] никогда не может вынести, если ее, больную, подведя к дарам, наклонят пред ними. (Дост. XIV, 44);  
Когда ее, полужамерзшую и изнемогшую от нравственной муки, отнесли [...]. (Чехов II 292).*

[В болгарском языке разница в глубинной структуре между обособленными прилагательными и причастиями с одной стороны, и ОП с другой, проявляется в поверхностной структуре по-другому: адъективный или причастный ОП является всегда нечленным (Стоянов 1980, 189), напр:

*[...] жив да ме остави на покаяние. (Дост. Братя Карамазови. Сб. соч. в десет тома, т. 10, София 1960, 240) ≈ [меня] живого на покаяние отпустили-с (Дост. XV, 136-137)*

- а некоторые обособленные определения (Стоянов 1980, 182) выступают в членной форме, напр.:

*Пусталото конче се насилва и ето че той почва да го бие, беззащитно то, по разплаканите, по "кротките очи". (Дост. Братя*

Карамазови. Сѣбр. соч. в десет тома, т. 9, София 1960, 293) ≈ Клячка рвется, и вот он начинает сечь ее, беззащитную, по плачущим, по "кротким глазам". (Дост. XIV, 219)].

Употребление творительного предикативного в контактном положении с местоименным дополнением, но пунктуационно отделенного от него, не отмечено: они нашли его, \*ранеными и страдающим. Пост-позитивные определения к О в текстах встречаются редко. Они согласуются в падеже с определяемыми словами:

Но ведь и крокодилов живых не привозил до сих пор [...]. (Дост. V, 192) ≈ "He has, however, brought no living crocodiles so far" - "He has, however, so far, not brought the living crocodiles" ≠  
Но ведь и крокодилов живыми не привозил до сих пор ≈ "He has, however, so far, not brought (the) crocodiles alive".

В дальнейшем изложении исключаются и многочисленные обособленные и малочисленные постпозитивные определения; учитываются исключительно ОП, не отделяемые пунктуационно от О:

Павла Павловича подводили к этому заведению две дамы совершенно пьяного; [...] (Дост. IX, 60) ≠  
[...] нечистый дух [...] никогда не может вынести, если ее, больную, подведя к дарам, наклонят пред ними. (Дост. XIV, 44).

Чтобы оперировать в дальнейшем как можно более структурно сравнимыми примерами, мне придется исключить из анализа, наряду с большим количеством примеров с винительным падежом, 20 примеров творительного предикативного, пунктуационно отделенного от О:

[...] - тяжело до отчаяния видеть свое произведение, которое любил, над которым потратил труд, здоровье, лучшие силы душевные, - за прещением от недоразумения [...]. (Дост. XVIII, 124).

5.2.2. Отсутствие варьирования, если в ОП выступает слово один в значении прилагательного.

Если слово один открывает цепочку прилагательных или причастий, составляющих ОП в ЭК, то всегда наблюдается падежное согласование:

И ты мог ее оставить одну, больную! (Дост. III, 281).

Хотя падежное варьирование наблюдается даже внутри одной и той же конструкции (ср. 5.2.3.), я не располагаю примерами типа:

[...] ее оставить одну, \*больной.

### 5.2.3. Варьирование в эссивной конструкции

На материале прозы Фонвизина и Радищева установлено, что во второй половине XVIII в. винительный падеж составляет 87% и творительный - 13% примеров в ЭК (Grappes 1986, 177). В течение XIX в. конструкции со вторым винительным продолжают вытесняться, с одной стороны, конструкциями с творительным:

Они видели его // уже мертвого → мертвым,

с другой стороны, особенно в причастных конструкциях, разными придаточными предложениями:

Они видели его // работающего - работающим ≈

Они видели, как / что он работал; они видели его, когда он работал.

Ср. также:

Они видели его уже мертвого - мертвым ≈

Они видели его, когда он был уже мертвым.

В истории ЭК замена винительного творительным сыграла, однако, второстепенную роль по сравнению с заменой всей конструкции разными придаточными предложениями. О неустойчивости употребления падежей в ОП в прошлом веке красноречиво свидетельствуют 8 примеров падежного варьирования (2.94%) даже внутри одной и той же конструкции:

[...] он вдруг его увидел сидящим в кресле, хотя с изнеможенным (sic) от слабости, но с бодрым и веселым лицом, окруженным его гостями и ведущего с ними тихую и светлую беседу. (Дост. XIV, 257);

Дай бог тебя увидеть здоровою, детей целых и живых!  
(Пушкин XV, 150)

(ср. также пример из сочинений Писемского в начале статьи).

Низкая частота употребительности ЭК в текстах любого периода (ср. Grappes 1984, 24-25) значительно затрудняет анализ морфосинтаксического варьирования и легко ведет к "импрессионистическим" выводам. Данное исследование основано на большом корпусе текстов, но при строгом отборе структурно сравнимых конструкций (ср. выше ОП ≠ обособленное определение ≠ постпозитивное определение) число примеров ЭК редуцировалось до 272 [включая 6 ЭК, в которых адъективный ОП употребляется в краткой форме (ср. 4.2.2), но исключая 4 ЭК, в которых слово один открывает цепочку прилагательных или причастий, составляющих ОП (ср. 5.2.2.), и 8 примеров падежного варьирования внутри одной и той же конструкции (ср. 5.2.3.)].

#### 5.2.3.1. Характеристика трех членов ЭК: Глагольное сказуемое (Г), О и ОП.

Г: Никольс (1985, 356) правильно считает глагол "[...] одним из наиболее важных факторов, определяющих падеж предикативного имени". В моих текстах в составе 272 примеров ЭК употребляется 57 разных переходных глаголов, из которых 38 встречаются только раз, а глаголы (у-)видеть (зреть) и найти составляют больше половины (53.68%) всех примеров. Как показывает нижеследующий обзор глагольных сказуемых в ЭК, творительный употребляется преимущественно с глаголами видеть, найти, застать и оставить. Употребление творительного подчеркивает обнаружение, раскрытие состояния или качества О в момент действия.

а) Преобладают глаголы восприятия: у-/ слышать, слышать, заметить, приметить, и прежде всего глагол у-/ видеть (зреть), употребляющийся в более чем 1/3 всех ЭК (34.56%):

[...] когда я увидела вас плачущую, отчаивающуюся, с трепетом с часу на час ожидающую неумолимой нищеты [...].  
(Некр. VII, 181). /

[...] и вдруг, увидев всех плачущими, залилась слезами [...].  
(Дост. XIV, 507).

Как и в современном языке (Nichols 1981, 269), преобладает творительный падеж: Т-56  $\approx$  59.57% / В-38  $\approx$  40.43%, и в большинстве случаев ОП является причастием.

б) Другие глаголы обнаружения состояния или признака. По количеству примеров ЭК (52 или 19.12%) второе место, после глагола *у- / видеть*, занимает глагол *найти / находить* в значении 'застать, обнаружить в каком-н. состоянии':

[...] позваны были к атаману и нашли его *леж а щ е го* на кожном тюфяке [...]. (Нареж. II, 569) / -

Мы нашли его *ле ж а щ и м* на полу [...]. (Дост. XIV 416).

Соотношение между падежами почти то же самое, что и в случаях с глаголом *видеть*: Т-32  $\approx$  61.54% / В-20  $\approx$  38.46%. В текстах XX в. Никольс (1981, 268) отмечает только творительный с этим глаголом (в значении 'застать').

Семантически близкими к глаголу *найти / находить* являются глаголы: *застать / заставить, встретить / встречать*:

Был в Москве Короленко и застал меня *с т р а ж д у щ и м* (Чехов, Письма IV, 318). /

Когда я вошел [...], то застал Версилова *д о к а н ч и в а в ш е го* какую-то длинную тираду [...]. (Дост. XIII, 176).

Никольс (1981, 268-69) полагает, что в языке XX в. падежное согласование наблюдается чаще с глаголом *застать*, чем с глаголами *находить* и *встречать*, но мои тексты XIX в. дают основание для противоположного вывода: Т-22  $\approx$  95.65% / В-1  $\approx$  4.35%.

в) Отмечено сравнительное большое число примеров с глаголом *оставить / оставлять*, при котором также явно преобладает творительный: Т-19  $\approx$  90.48% / В-2  $\approx$  9.52%:

[...] убежал, оставив всех *п о т р я с е н н ы м и*, *и з м у ч е н н ы м и*. (Дост. II, 45). /

[...] оставили [его] на улице еле *ж и в а*. (Нареж. I, 451).

Употребление творительного характерно также для языка XX в.: "Instrumental only" (Nichols 1981, 234).

г) Глаголы со значением доставления: *нести / носить, вести / водить, вести / возить* с приставками, *доставлять, поволочить, послать, отослать, возвращать*:

*Ее внесли р я д а ю щ у ю на креслах [...]. (Писем. II, 287);  
[...] Берестов возвратился домой [...] ведя своего противника  
раненым и почти военнопленным. (Пушкин VIII:1,  
118).*

Творительный отмечен при глаголах *вести, возвращать и послать*, но в группе явно преобладает винительный В-23 ≈ 88.46% / Т-3 ≈ 11.54%.

д) Глаголы, выражающие разные "преступные или карательные действия": *арестовать, обыскать, пытаться, резать, убить, мутузить, топить, сжечь, зажарить, схватить*:

*Его арестовали в [...] доме терпимости и нетрезвого. (Дост. X, 512);  
Стали его пытаться голодного, несколько дней не евшего. (Пушкин X, 23).*

Во всех 12 примерах с этими 10 разными глаголами употребляется винительный падеж.

е) Семантически малооднородные глаголы физической деятельности: *повергнуть, отпустить, пустить, хранить, класть, держать, брать, достать, поднять, вынимать, изжарить (мясо)*:

*-[...] он меня босоногую взял, когда меня родные из избы  
вышвырнули. (Дост. IV, 114). /  
[...] брат Иванова [пьеса] "Готovyм". (Чехов, Письма III, 147).*

Здесь преобладает винительный падеж: В-16/Т-5; творительный отмечен с глаголами *брать, держать, хранить*.

ж) Глаголы разной семантики: *купить, иметь, знать, показывать, припоминать, потерять, пожалеть, любить, целовать, повенчать, выучивать, ждать*:

*Карл [...] чуть не попался в плен и имел под собою лошадь  
убитую. (Пушкин X, 120). /*



[...] Талбаку хочется иметь живым своего врага [...]. (Некр. IX :1, 458).

Соотношение следующее: В-8/Т-7; творительный отмечен при *купить, иметь, знать, показывать, припоминать, потерять*.

О: Доконова (1963, 57) отмечает, что в ЭК чаще всего в функции О встречаются личные и возвратные местоимения. В моем материале этот тип О составляет 60.29%.

ОП: К адъективным ОП причислены также местоимения *такой, какой*, употребляющиеся в исследованном корпусе исключительно в творительном (9 примеров  $\approx$  3.31%). Если эти местоимения стоят в начале цепочки, то это благоприятствует употреблению творительного в последующих прилагательных или причастиях, подобно тому как наличие слова *один* в этой же позиции благоприятствует падежному согласованию (ср. 5.2.2.):

[...] я увидел себя таким, как я теперь, ровно через пятнадцать лет, *постаревшим*, в той же комнате, так же *одиноким* [...]. (Дост. II, 141).

Следующие прилагательные или причастия, указывающие на физическое состояние О и частично входящие в устойчивые выражения, употребляются особенно часто не только в моем корпусе, но и в других текстах XIX в. (см. Доконова 1963, 56), и в древнерусском языке (см. Чагишева 1971, 29): *(полу)-живой* и *(полу)-мертвый* (употребленные отдельно или вместе, составляют 13.97% всех примеров), *(полу)лежащий, сидящий, стоящий* (7.35%) *здоровый, больной* (4.78%, особенно с глаголом *застать*), *(не-, полу)запертый, отпертый, отворенный, открытый* (4.41%, особенно с *О дверь*), *пьяный, нетрезвый* (3.94%). Как сравнительно часто используемые отмечены также: *раненый, целый и невредимый, усталый, одетый, готовый сонный, пьяный, связанный*. В большинстве случаев ОП обозначает не постоянное качество, а временное состояние О. Употребление творительного подчеркивает обнаружение, раскрытие состояния или качества О в момент действия.

### 5.2.3.2. Причастный ОП, относящийся к местоименному О.

Ковтунова (1964, III, 418) утверждает, что к середине XIX в. винительный "вышел из употребления" в ЭК, если в качестве О выступает местоимение, а в роли ОП выступает [действительное] причастие. Такие конструкции, как: *Я видел его спящего*, вытеснились: а) прежде всего придаточными предложениями типа: *Я видел, что (как) он спал*, но и также, б) "частично [...] творит. предикативным" (Ковтунова 1964, III, 417):

[...] *видя вас прогуливающимся [...]*. (Дост. II, 52).

Ковтунова (1964, III, 417) даже пишет, что "после 20-х годов XIX в. случаи, подобно приведенным выше [*Я видел его спящего*] встречаются уже крайне редко (см., напр., у Достоевского, склонного к употреблению архаических конструкций [...])". Без учета местоименного О Чернобривец (1982, 88) отметил, что с середины XIX в. вытеснение винительного творительным произошло быстрее в причастном ОП (с действительными причастиями), чем в адъективном ОП.

В моих текстах конструкции с местоименным О и причастным ОП [действ. причастие наст. вр.] составляют лишь 12.13% всех ЭК, и в них преобладает второй винительный:  $V-18 \approx 54.55\%$  /  $T-15 \approx 45.45\%$ . [В "цепном" ОП (см. 5.2.3.1, 5.2.3.4.) встречаются иногда и причастие и адъектив. В таких случаях принадлежность к причастному или адъективному ОП в подсчетах определяется первым элементом цепочки]. Конструкции с местоименным О и причастным ОП встречаются не только в произведениях Достоевского, но и у Державина, Нарезного, Лермонтова, Писемского и Некрасова. Однако показательно, что и в восьми томах переписки (1875-1899), и в двух томах ранних художественных произведений Чехова (1860-1904), самого позднего писателя, представленного в нашем корпусе, не отмечено ни одной конструкции с ОП в винительном падеже, а отмечено 5 примеров конструкции с творительным:

*А вы не сердитесь, когда видите меня дезертирующим из "Осколков" [...]*. (Чехов, Письма I, 132).

Такие же конструкции, но с действительным причастием прошедшего времени, встречаются редко, составляя лишь 2.21% всех ЭК.

### 5.2.3.3. Порядок слов в ЭК.

ЭК, состоящая из трех компонентов, проявляется в неодинаковой мере во всех шести возможных комбинациях:

Г + О + ОП:

[...] видел дверь отворенною [...]. (Дост. XV, 162). /  
Пушкин, увидя его падающего [...]. (Жук. III, 500).

Чагишева (1968, 211) пишет, что уже в древнерусском языке "это наиболее стабильное сочетание". В текстах XIX в. оно представлено в почти 3/4 (73.53%) примеров. При таком порядке слов преобладает творительный падеж: Т-123  $\approx$  61.50% / В-77  $\approx$  38.50%.

Чагишева (1968, 211) упоминает, что в древнерусском языке возможна следующая "перестановка", представленная и в текстах XIX в.:

О + Г + ОП:

Жену мою нашел я здоровою [...]. (Пушкин XV, 3). /  
Сидора нашли едва дышащего. (Нареж. II, 534). - 12.13%

(После каждой комбинации приводится пример и указывается процентное распределение разных комбинаций). Интересно, что при таком порядке слов явно преобладает винительный: В-25  $\approx$  74.76% / Т-8  $\approx$  24.24%.

Чагишева (1968, 211) указывает, что уже в древнерусском языке "второй винительный [или ОП в творительном п.] обычно [находится] в конце [трехчленного] словосочетания, исключения редки", но они отмечены и в текстах XIX в.:

О + ОП + Г:

тебя живого отпустили! (Пушкин VIII:1, 329). /  
[...] я дверь нарочно отпертою и оставляю [...]. (Дост. VIII, 408) - (7.35%).

Преобладает винительный: В-18  $\approx$  90.00% / Т-2  $\approx$  10.00%.

Г + ОП + О:

*Увидав отворенною эту дверь [...].* (Дост. XIV, 410) - 2.94%.

При этом порядке слов только творительный может выражать предикативное отношение к субстантивному О; падежное согласование выражало бы (в тексте) атрибутивность.

ОП + О + Г:

*Разве мертвого меня отсюда привезут в Россию [...].* (Остров. XI, 157). /

*[...] не таким его ожидала встретить [...].* (Дост. VI, 165) - 2.21%.

ОП + Г + О:

*Словно мертвую отнесли мы их в мессонин [...].* (Писем. II, 363) /  
*[...] каким боялся найти его [...].* (Дост. XIV, 257) - 1.84%.

#### 5.2.3.4. Факторы, обуславливающие варьирование.

Первым и решающим фактором является отнесенность конструкции к эссивному или транслативному типу (как известно, в XIX в. варьирование сохранялось только в ЭК). Ограниченность материала (272 ЭК), диахронический аспект (см. 3) и индивидуальные расхождения в употреблении у разных писателей (Зелепукина 1973, 98-99) не позволяют делать достоверные выводы о всех факторах, обуславливающих выбор падежа в ЭК, а также определить их относительную важность. Поэтому ниже факторы приводятся не в порядке иерархии:

а) **Ч и с л о:** При анализе 272 ЭК обнаружен не отмеченный раньше в научной литературе фактор, влияющий на выбор падежа ОП, а именно **ч и с л о**. При О и ОП во мн. ч. (такие примеры составляют 17.28% всех ЭК) явно преобладает творительный в ОП: В-9 ≈ 19.14% / Т-38 ≈ 80.85%. Примеры с винительным отмечены главным образом у писателей старшего поколения: Державина, Жуковского и Пушкина.

б) **П о р я д о к с л о в:** При "нормальном" порядке слов, т.е. Г + О + ОП, преобладает, как показано (5.2.3.3.), творительный падеж; Т-123

≈ 61.50% / В-77 ≈ 38.50%, а при "перестановках": О + Г + ОП и О + ОП + Г - винительный: В-25 ≈ 74.76% / Т-8 ≈ 24.24% и В-18 и 90.00% / Т-2 ≈ 10.00%.

в) Части речи: Как известно при определительных местоимениях сам, весь и при слове один в значении прилагательного возможен только винительный, а при местоимениях такой и какой мною в текстах отмечен только творительный. В корпусе в целом преобладает творительный (см ниже); но если ОП является действительным причастием настоящего времени, то чаще встречается винительный падеж: В-25 ≈ 54.35% / Т-21 ≈ 45,65% ( см. ниже 5.2.3.2.).

г) Г л а г о л: Как указано (см. 5.2.3.1.), при глаголах восприятия и обнаружения состояния видеть и найти примеры с творительным в ОП составляют около 60%, а при глаголах заставить и оставить больше 90%, но с другими группами глаголов, напр. с глаголами со значением доставления, явно преобладает винительный падеж.

Для языка наших дней Никольс (1985, 361) упоминает, помимо глагола и ряд других факторов. Ниже приводятся некоторые из них, но с примерами из моего корпуса текстов XIX в:

д) Р о д: "Прилагательные женского рода в ед. числе легко согласуются" (Никольс 1985, 358). Это явление наблюдается в текстах XIX в., где примеры в женском роде составляют 30.88%. В них преобладает винительный: В-47 ≈ 55.95% / Т-37 ≈ 44.04%. Этот тип, однако, мало отличается от примеров в мужском роде, составляющих примерно половину (49.27%) всех ЭК, где также наблюдается небольшой перевес винительного: В-69 ≈ 51.49% / Т-65 ≈ 48.51%. Зато в среднем роде преобладает творительный, но примеров этого типа слишком мало (2.57%) для достоверных выводов: В-1 ≈ 14.29% / Т-6 ≈ 5.71%.

е) С т и л ь: " [...] более низкий стиль [...] благоприятствует падежному согласованию" (Никольс 1985, 361). Следующие примеры из сочинений Достоевского иллюстрируют стилистическую разницу: -

Да она же померла. М е р т в у ю повечеру-то нашли. [реплика на народном языке] (Дост. IV, 173);  
-Дверь-то Григорий Васильевич отпертую видели-с, после этого как же-с. [Смердяков, говорящий на народном языке]. (Дост. XV, 47). †

- Да, но Григорий видел дверь *отворенною*, [...] [адвокат, говорящий на литературном языке]. (Дост. XV, 162);  
-[...] видеть ее [дверь] прежде тебя *отворенною*? [Иван Карамзов, говорящий на литературном языке]. (Дост. XV, 65);  
Увидав *отворенною* эту дверь, все [...] забоялись [...] [авторский текст]. (Дост. XIV, 410).

Однако на основании изученного мною корпуса текстов не представляется возможным определить закрепленность рассматриваемых падежных конструкций за различными жанрами (частная переписка, роман, повесть и т.п.).

ж) **Н а к л о н е н и е**: "Изъявительное наклонение благоприятствует согласованию; остальные наклонения - творительному падежу" (Никольс 1985, 365):

[...] подождем смерти Марии и выдадим ее тем воронам *мертвую* [...]. -О, если бы она была мертвой! *Живую* я ее не выдам, нет! Но я выдал бы ее *мертвой*! (Чехов I, 114-115).

з) **О т р и ц а н и е**: "Во всех конструкциях наличие отрицания явным образом благоприятствует форме творительного падежа" (Никольс 1985, 365). В моих текстах при отрицании творительный также преобладает (75%) в ЭК: Т-12/В-4:

[...] я не видал ее *борющуюся* с болезнью [...]. (Нареж. I, 89).

и) **Ц е п о ч к а** прилагательных и причастий: Никольс (1985, 374) утверждает, что "цепочка, состоящая из двух или большего числа сочиненных предикативных прилагательных, благоприятствует согласованию". Однако материал XIX в. не дает оснований для такого вывода: в ЭК с "цепным" ОП творительный и винительный употребляются в примерно одинаковом количестве: В-17/Т-16. Другие факторы, как число, отрицание и/или наличие местоимений *такой, какой* в начале цепочки, являются, вероятно, более сильными:

[...] никогда еще я не видал ее более *радостною*, беспечно *веселую* и *счастливую*;

[...] я еще не видал ее *такую* *осторожною*, даже почти *робкою* и так *конфузящеюся*. (Дост. XIII, 414).

## 6. Какой же падеж был преобладающим в XIX в.?

Широко распространен взгляд, согласно которому преобладающим и даже нормативным уже в XVIII в. (Георгиева 1968, 92; Пешковский [1914] 1938, 332; Сухотин 1953, 224; Прокопович 1964, 242; Чагишева 1971, 35) или, по крайней мере, в первой половине XIX в. стал творительный падеж. Так, Борковский (1963, 370) утверждает, несколько категорически:

"Несмотря на сравнительно большое число примеров со вторым винительным падежом имени прилагательного (и причастия) в произведениях первой половины 19 века, нормой в это время было употребление творительного падежа".

Однако Зеленукина (1973, 99), предполагает, что замена второго винительного творительным не имеет "[...] того всеобъемлющего характера и значения, какое обычно ему приписывается в научной литературе".

И действительно, анализ 272 примеров ЭЖ, выявленных в большом корпусе текстов XIX в., показывает, что при общем подсчете соотношение между падежами составляет практически 1 : 1, с минимальным перевесом творительного: 146 примеров, или 53.68%. Даже если к этим примерам добавить те 20, что были устранены из анализа по методологическим причинам (см. 5.2.1.), то и тогда остается очевидным, что процесс замены винительного падежа творительным протекал значительно медленнее, чем утверждается в большинстве исследований.

\* Хочу выразить признательность за полезные замечания относительно моей статьи преподавателю Московского университета К.Б. Ключковой, доценту Рижского университета В.Б. Крысько, профессору университета в Халле (ГДР) К. Флекенштейн и профессору Монреальского университета И. Мельчуку.

## Т е к с т ы

Гончаров, И.А. [1812-91], *Собрание сочинений в восьми томах*, т. VIII, М. 1980.

- Державин, Г.Р. [1743-1816], *Сочинения Державина с объяснительными примечаниями Я. Грота*, т. VI, *Письма, Записки*, (from the 19th c.), СПб. 1871.
- Достоевский, Ф.М. [1821-81], *Полное собрание сочинений в тридцати томах*, т. 1-30, М. 1972-88.
- Жуковский, В.А. [1783-1852], *Сочинения в трех томах*, т. III, *Художественная проза, критика, письма*, М. 1980, 339-551.
- Лермонтов, М.Ю. [1814-41], *Собрание сочинений в четырех томах*, т. IV, *Проза, Письма*, М.-Л., 1962.
- Нарежный, В.Т. [1780-1825], *Избранные сочинения в двух томах*, М. 1956.
- Некрасов, Н.А. [1821-77], *Полное собрание сочинений и писем в пятнадцати томах*, т. VII-IX: 1, М. 1983-84.
- Одоевский, В.Ф. [1803-69], *Сочинения в двух томах*, М. 1981.
- Островский, А.Н. [1823-86], *Полное собрание сочинений*, т. XI-XII, *Письма*, М. 1979-1980.
- Писемский, А.Ф. [1820-81], *Сочинения в трех томах*, М. 1956.
- Пушкин, А.С. [1799-1837], *Полное собрание сочинений*, т. I-XVI, М. 1937-59.
- Толстой, Л.Н. [1828-1910], *Война и мир, Собрание сочинений в двенадцати томах*, т. IV-VII, М. 1973-74.
- Фет, А.А. [1820-92], *Сочинения в двух томах*, т. II, *Рассказы. О поэзии и искусстве, Письма*, М. 1982.
- Чехов, А.П. [1860-1904], *Полное собрание сочинений и писем в тридцати томах*, *Письма в двенадцати томах*, т. I-VIII [1875-99], М. 1974-80.
- Чехов, А.П., *Полное собрание сочинений и писем в тридцати томах*, *Сочинения в восемнадцати томах*, т. I-II [1880-84], М. 1974-75.



## Библиография

- Adames, P.: 1975, *Очерк функционально-трансформационного синтаксиса современного русского языка: (II. Двухбазовые предложения с нефинитными К-структурами)*, Universiteta Karlova v Praze, Fakulteta Filozofická, Praha.
- Борковский, В.И., Кузнецов, П.С.: 1963, *Историческая грамматика русского языка*, Москва.
- Булаховский, Л.А.: 1954, *Русский литературный язык первой половины XIX века: Фонетика, Морфология, Ударение, Синтаксис*, Москва.
- Георгиева, В.Л.: 1968, *История синтаксических явлений русского языка*, Москва.
- Глинкина, Л.А.: 1968, 'Вторые косвенные падежи', *Сравнительно-исторический синтаксис восточнославянских языков* (под ред. В.И. Борковского), 96-150.
- Грамматика современного языка*, АН СССР (отв. ред. Н.Ю Шведова), Москва. 1970.
- Grannes, A.: 1984, 'Short form adjectives and participles as facultative objective predicatives in 18th century Russian', *Russian Linguistics* 8, 17-25.
- Grannes, A.: 1986, 'The morphosyntactic variation of adjectives and participles as objective predicatives in late 18th century Russian (on the basis of Radiščev's and Fonvizin's prose)', *Russian Linguistics* 10, 167-81.
- Граннес, А.: 1988, 'Прилагательные в функции объектного предикатива в истории русского языка', *Развитие частей речи в истории русского языка: Межвузовский сборник научных трудов* (Отв. ред. Л.И. Немцова), Рига, 36-42.
- Доконова, О.М.: 1963, 'Из наблюдений над употреблением конструкций со вторым винительным падежом в языке писателей XIX-XX веков', *Уч. зап. МОПИ 139, Труды кафедры русского языка*, вып. 9, 51-60.

- Зелепукина, Л.А.: 1973, 'Конструкция с двойным винительным в русском литературном языке I половины XIX века', *Преподавание русского языка в высшей и средней школе (Материалы лингвистического семинара "Актуальные вопросы преподавания русского языка в высшей и средней школе")*, Рязанский ГПИ, Рязань, 96-99.
- Ковтунова, И.И.: 1964, 'Изменения в системе осложненного предложения', *Очерки по исторической грамматике русского литературного языка XIX века* (под ред. В.В. Виноградова и Н.Ю. Шведовой), т.3, *Изменения в системе простого и осложненного предложения в русском литературном языке XIX века*, 369-482.
- Nichols, J.: 1981, *Predicate Nominals: A Partial Surface Syntax of Russian*, Berkeley, Los Angeles, London.
- Никольс, Дж.: 1985, 'Падежные варианты предикативных имен и их отражение в русской грамматике', *Новое в зарубежной лингвистике XV*, 342-87.
- Пешковский, А.М.: [1914] 1938, *Русский синтаксис в научном освещении*, Изд. 6-е, Москва.
- Потебня, А.А.: 1958, *Из записок по русской грамматике*, Москва.
- Русская грамматика* (гл. ред. Н.Ю. Шведова), т. II, *Синтаксис*, АН СССР, Москва, 1980.
- Стоянов, С.: 1980 *Грамматическата категория определеност в българския език*, София.
- Сухотин, В.П.: 1953, 'Глагольные словосочетания с винительным падежом в прозе М.Ю. Лермонтова', *Материалы и исследования по истории русского литературного языка*, III, Москва.
- Чагишева, В.И.: 1968, 'О втором винительном падеже имени прилагательного и причастия в истории русского языка', *Уч. зап. ЛГПИ 324, Труды по русскому языку*, 98-116.

- Чагишева, В.И.: 1971, 'История простых предложений с предикативными падежами имен (на материале русских памятников XI-XVIII вв.)', Автореф. дисс. на соиск. уч. степени д-ра филолог. наук, 37 стр.
- Чагишева, В.И.: 1978, 'Вторые косвенные падежи', *Историческая грамматика русского языка* (под ред. В.И. Борковского), 119-47.
- Чернобривец, С.Г.: 1982, 'Формирование средств выражения члена предложения с двойной связью в русской художественной речи XIX-XX веков', *Русское языкознание*, вып. 3, 85-91.
- Чеснокова, Л.Д.: 1973, 'Конструкции с творительным предикативным или его эквивалентами и система членов предложения в современном литературном языке', Автореф. дисс. на соиск. уч. степени д-ра филолог. наук, 39 стр.
- Eckert, P., Crome, E, Fleckenstein, Ch.: 1983, *Geschichte der russischen Sprache*, Leipzig.

## Syntactic Operators in a Geometric Model of Linguistic Structure

### I

1. Among the urgent issues of the text linguistics of the literary theme one which deserves special attention is the unification of thematic analysis in terms of elementary constructions and the analysis of the world of discourse by means of the quantitative-structural aspects of its linguistic expression. The former discipline, labeled **grammar of themes** (GT), addresses itself to the **discrete structures** of theme-rheme arrangements and the hierarchically ordered positions of morphologic categories within the sentence; the latter, called **situation grammar** (SG), deals with linguistic expressions embedded in a continuous socio-cultural situation (e.g. a dramatic performance, the effects of advertisements on their relevant target groups, etc.), and with the linguistic coding of the message in a communication process, where the amount of information contained in intonation profiles likewise shows a continuously variable behaviour. The constructions in which the relevant features of GT and SG structures come to converge in the simplest way appear to be of two types:

- (1) (i) **topic-comment** constructions, to be represented here in their canonical form as an expression with rising-falling tone contour and containing a sentence stress, say

$$S_1 | | S_2,$$

where  $S_1 | \rightarrow$  topic,  $S_2 | \rightarrow$  comment,  $| | \rightarrow$  juncture;

- (ii) **action** constructions, consisting of an agent and a verbal predicate of 'motion' or 'mutation', say NP VPAct, with plot-advancing function in a narrative.

2. In what follows we shall analyse the constructions (1i-ii) by letting each of the constituents  $S_1 |$ ,  $| S_2$  and NP, VPAct come about as the successive application of a pair of operators A, B, such that the order of application may be relevant; hence in general

$$(2) \quad AB - BA = 0 \text{ or } \neq 0.$$

The second alternative is of particular interest to our problem, because the total information conveyed by the succession of topic + comment or subject + dynamic predicate never vanishes, despite the fact that the information value of either  $S_1|$  or NP is **undone** by  $|S_2$  and VPAct at the level of sheer linguistic form - thus the phase of 'arousing curiosity' co-extensive with  $S_1|$  is undone by the phase of 'satisfied curiosity' obtained after adding  $|S_2$ , and the initial situation of zero information preceding  $S_1|$   $|S_2$  is restored; likewise the initial state of the referent of NP is restored after adding VPAct, as appears from common representations<sup>1</sup> of *John ran away as*

$$(3) \quad \left. \begin{array}{l} \text{NP...away from home} \\ \text{NP...at home} \end{array} \right] - \text{NP...running away ;}$$

yet the clause NP VPAct realised by S carries a meaning such as 'being abroad after running away', which is not cancelled.

In both constructions (li-ii) the 'added value' is the same constant feature, which may be labeled 'speech act' (in li) or 'narrative act' (in lii); in both cases, indeed, the net effect of the construction's realisation is the transition from one state of information to another (4).

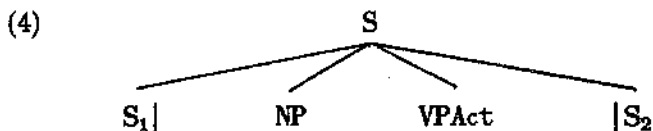

3. Finally, to conclude these preparatory remarks, let us call attention to one more property the constructions (li-ii) have in common. As can be inferred from Keijsper's convincing argument (1986), the function of the sentence stress in construction (li) amounts to the repeated denial of the presence of an element *a* of the lexicon; this operation has to be carefully distinguished both from the logical operation of negation obeying the principle  $\bar{p} = P$ , and from the semantic content of the particle *ne* (in Russian), which in Keijsper's view is an ordinary lexical item to be treated on a par with others. Incidentally, this view is decisive in delimiting the linguistics of form-and-meaning from those logic-oriented approaches which proclaim

that every sentence in natural language has a negative partner<sup>2</sup>. Be this as it may, the denial meant by Keijsper is an operation that cannot be expressed in natural language, yet is needed to capture the function of sentence stress (Keijsper 1986, 272). As I have argued in a previous paper (Van Holk 1986), the operation of repeated denial may be made explicit by considering one possible effect of particles like *ne* on sentence intonation as one of provoking an IK-3 contour (type I in 5i), while the immediately subsequent sentence then carries the sentence stress under an IK-1 (type II in 5i)<sup>3</sup>. Repeating the process of denial on sentence type II leads, first, to a concessive sentence type (III in 5ii), to be continued in turn by the contrastive type IV; this completes the sequence (5i-ii), and thus restores the speech situation immediately preceding type I in (5i).

- |     |      |   |    |
|-----|------|---|----|
| (5) | (i)  | I   | II |
|     |      | <i>Ivan ne lentjajničæt, a rabotaæt</i>           |    |
|     | (ii) | III   | IV |
|     |      | <i>Pust' i rabotaæt, a ničego ne zarabatyvaet</i> |    |

Thus the operation of denial satisfies the condition that only a fourfold application equals the unit operation which leaves any speech situation unchanged. On the other hand we note that the double denial establishes an **anti-symmetric** relationship between the two lexical items of topic/subject and comment/predicate once these have been selected. This relationship is rendered in Keijsper's diagrams by an arrow pointing from comment to topic (Keijsper 1986, 273).

A lexical element with amount of information  $\alpha$ , when selected for a given position in the sentence, may be symbolized by  $\alpha$ . Next we note that the anti-symmetry consists in that the comment is the answer to the expectations aroused by the topic (see *supra*), or, as in (1ii), in that the predicate contains a lexical item which **mirrors** the subject lexeme in a relation of 'leaving' vs 'approaching'; so we are entitled to interpret the observed asymmetry as a relationship between  $+\alpha$  and  $-\alpha$  in a geometrical model of syntactic structure. This means that the denial operation complies with a condition of the form

- (6)  $D^2\alpha = -\alpha$  (where  $D \rightarrow$  denial operation)

If  $\alpha$  is a vector, the denial operation may be interpreted as the quantity  $i = \sqrt{-1}$  (Van Holk 1986). A plausible way to incorporate this factor in the total structures (li) or (lii) would be to let it combine with each sentence construction as a whole, since it characterises the juncture between the protactic and apodotic constituents of any sentence as one step towards full-fledged sentence stress, i.e. as denial of the constituent just accomplished at the juncture. The incorporation of  $i$  into the relationship (2) proposed above will thus be obtained in the form (7), where the result leading to (4) has been also used.

$$(7) \quad i (AB - BA) = \text{constant}$$

The expression  $i (AB - BA)$  is called the **commutator** of A and B.<sup>4</sup> The equation (7) thus summarises the two constructions (li-ii):

$$(8) \quad \begin{array}{ll} \text{(i)} & i (S_1 \mid \mid S_2) = \text{constant} \\ \text{(ii)} & i (NP \text{ VPAct}) = \text{constant} \end{array}$$

In the following sections we shall attempt an interpretation of A and B as operators representing **known** syntactic variables, in the frame of a geometric model of syntactic structures as developed in my earlier work (Van Holk 1980,1982,1983 (a,b)).

4. Let us first take a closer look at the construction (li). The components of this construction, to wit the topic  $S_1 \mid$  and the comment  $\mid S_2$ , are not merely arranged in sequential order: this arrangement reflects a **chronological** order in the world of discourse, inasmuch as the topic represents the **initial** state of information of the interlocutors, whereas the comment represents the **final** state. Indeed, the sentence is the minimal construction with chronologically relevant sequence of components. It follows that the **time axis t** will be one of the parameters of the information value conveyed by S.

This is not, however, the whole story, since the construction requires the assignment of **meaning**, in the form of lexical elements  $a, b$  to be projected onto the time axis of S. The meaning of a sentence was obtained, in some of my earlier papers (Van Holk 1982, 1983a), as the content value  $w$  assignable to an exocentric construction of the form NP VP. This goes to say that the topic/comment construction somehow results from the

coextensive application of a time axis  $t$  (with values  $t_1, t_2, \dots$ ) and a content value  $w$ .

The coextensive application of  $t$  and  $w$  to linguistic material is described by means of corresponding operations,  $t \rightarrow T, w \rightarrow W, \dots$ , and is supposed to yield the two components  $S_1$  and  $S_2$  of the topic-comment construction. The order of application of  $T$  and  $W$  is not the same, however, for the two components. The topic resumes the content transmitted by the preceding sentence, and thus connects this resumed content to the following comment by means of a forward-pointing feature (such as the IK-3 tone contour in Russian), which projects a lexical element of the content onto the time axis; in the comment, it is the inflected verb which, jointly with a level high tone feature, connects the comment to the topic, and it is only to the so obtained subsequent time stretch that the other element of content is applied, to bring about the comment. Indeed, the order of morphs (connectives, case suffixes, inflected verb forms, predicative nominals) tends to reflect this order of application, even though the order of the operators is a fact of syntax rather than surface expression. A few examples may be cited to show our point.

(9)	<p style="text-align: center;">W -----  -----</p> <p style="text-align: center;">t</p> <p style="text-align: center;">-----</p> <p style="text-align: center;">S1</p> <p style="text-align: center;"><i>Pogoda-to</i></p> <p style="text-align: center;"><i>Dlja provedenija opyta</i></p> <p style="text-align: center;"><i>Pri nagrevanii</i></p> <p style="text-align: center;"><i>Iz-za doždja</i></p>	<p style="text-align: center;"> </p> <p style="text-align: center;"> </p> <p style="text-align: center;"> </p>	<p style="text-align: center;">-----  ----- W</p> <p style="text-align: center;">t</p> <p style="text-align: center;">-----</p> <p style="text-align: center;">S2</p> <p style="text-align: center;"><i>stojala nenastnaja</i></p> <p style="text-align: center;"><i>nužen fil'tr<sup>5</sup></i></p> <p style="text-align: center;"><i>vse tela rassirjajutsja</i></p> <p style="text-align: center;"><i>èkskursija ne sostojalas'</i></p>
-----	--	--	---

To complete the above analysis it should be remarked that the comment stands in an **anti-symmetric** relationship (as mentioned before) to the topic, as appears from the fact that the falling part of the tone contour mirrors the rising part, and so undoes the latter's effect. The nearest reflex of this relationship in surface expression is provided by such pairs of morphs as *čto ...* | *to ...*, *kuda...* | *tuda...*, known traditionally as correlative pronouns.

So the representation of the topic-comment constructions by means of the operators  $W, T$  will unite the following conditions:



- (10) (i) the order of application of W, T;  
(ii) the role of the denial factor *i* characterising the sentence as a whole;  
(iii) the mirroring relation between topic and comment;  
(iv) the speech act constant *h* representing the irreversible minimal contribution of an utterance to the interlocutors' state of information.

This leads to the formula (11)

$$(11) \quad \begin{array}{c} WT - TW = -ihI, \\ S_1 | \quad | S_2 \quad S \end{array}$$

where the unit operator *I*, which leaves any structure to which it is applied **unchanged**, is introduced in order that both sides of equation (11) be expressed in terms of operators.

5. The above approach may also be applied, with due alterations, to the plot-advancing action construction (1ii). The operators needed to represent the components NP and VP Act will have to be chosen in conformity with the variables and their structural levels defining NP VP Act expressions.

As pointed out in more detail in previous papers (esp. Van Holk 1983a), we should carefully distinguish in this type of expressions the **sign function *m*** of the noun phrase's lexical nucleus, from the semantic value of the NP-VP relation, which specifies the **state** or **situation** of any entity referred to by the lexical nucleus (12)

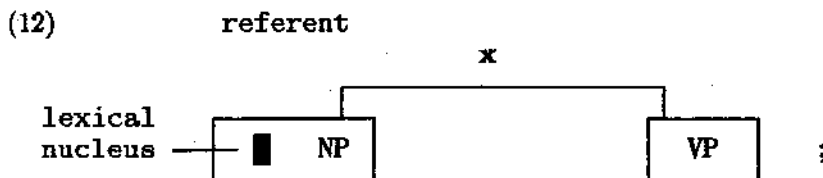

the latter relation is said to constitute the structural level *x*, which is made up of the sum total of an entity's relations to its environment in the space

of discourse. In particular, if an entity functions as the subject of a sentence, the static situational relation  $x$  may have to be extracted from a predicate containing dynamic, plot-advancing constituents as well.

- (13) (i)  $x$   
 $\overbrace{\text{Ivan ostalsja doma}}$
- (ii)  $x$ ; *Ivan (...sidel) za stolom*  
 $\overbrace{\text{Ivan vstal iz-za stola}}$
- (iii)  $x$ ; *Ivan ... doma*  
 $\overbrace{\text{Ivan edet domoj}}$

The relation  $x$  covers expressions specified for case (the subject in the nominative) and/or position relative to the inflected verb; it is therefore interpreted as a vector quantity, being determined both by the semantic value of the predicate (a certain state or situation) and the position indicated by the case suffix (Van Holk 1983a, 173-174). The projection of an arbitrary expression onto the level  $x$  will again be symbolised by the operator  $X$ .

Turning now to the verb of motion or mutation in 13 (ii-iii) we observe that the corresponding structural level may be derived from that of the  $x$ -level as follows. First note that the relation  $x$  of (13i), *Ivan ... doma*, may become involved in a process through which (i) the time level  $t$  is established as an interval  $t = t_2 - t_1$ , between subsequent moments of some narration, and (ii) the relation  $x$  is turned into an interval  $x$  between two time-dependent states  $x_1(t_1)$  *Ivan ... ne doma* (*vne doma*, *v gorode*,...) and  $x_2(t_2)$  *Ivan ... doma*. As  $x(t)$  has the status of a "small clause" (Chomsky 1972, 106ff.), it is dominated by the sentence as a unit of the time level; hence  $x(t)$  is subordinate to  $t$ , a status which I have proposed in earlier work (Van Holk 1983) to write as the difference quotient  $\Delta x/\Delta t$ . Within the infinitesimal interval  $dt$  represented by the inflected verb form as such or the boundary between sentences,  $S_k \# S_{k+1}$ , the difference quotient becomes replaced by the differential quotient

$$\frac{dx}{dt} = \lim_{\Delta t \rightarrow 0} \frac{\Delta x}{\Delta t}$$

The combination of  $v = dx/dt$  with the sign function  $m$  into the action function  $p = mv$  is of particular interest, because the quantity  $p$  captures the fact that every process  $v$  when projected onto an expression in natural language always takes its origin in some internal or external agent (*milicioner ranil studenta* beside *ranilo studenta pulej*).

6. The coextensive application of the operators  $X$  and  $P$  to expressions featuring a dynamic predicate, such as (13ii-iii), is similar in principle to the same use of  $T$  and  $W$  (section 4).

First of all, let us construct a set of states  $\{x_1, x_2, \dots, x_n\}$  to make up the path of an agent through the situation of discourse, e.g.  $x_1 \rightarrow$  *Ivan v gorode*,  $x_2 \rightarrow$  *Ivan doma*; the operator  $X$  then projects any expression onto such a set.

In the same way, we construct a set of actions  $\{p_1, p_2, \dots, p_m\}$ , such that every  $p_j$  presupposes  $p_{j-1}$ ; the action  $p_m$  then includes all previous action phases, and in this sense will display the highest degree of complexity. Again, the operator  $P$  projects any expression onto the set  $\{p_1, \dots, p_m\}$ .

In dealing with expressions of the form *Ivan edet domoj*, featuring a dynamic predicate, the agent's initial state, say, *Ivan v gorode* or *Ivan ne doma* (the latter view is due to Kilby 1977, 47) will be represented by  $X$ ; to this state we then apply  $P$  in order to obtain *Ivan edet domoj*. The final state, c.q. *Ivan doma*, will be obtained by applying  $X$  to  $P$ . Since the final state *doma* stands in a predicate-subject relation to the initial state *Ivan*, we conclude that the two products of operators, apart from the different order of factors, stand in inverse relation to one another (14).

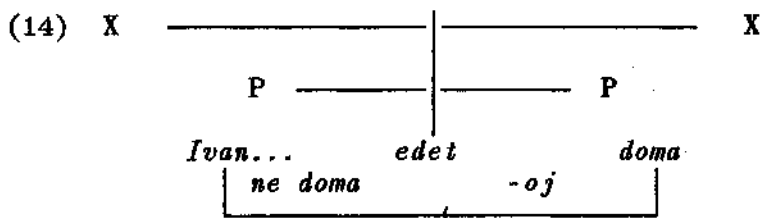

The representation of the initial (or prefinal) state by *ne doma* is of course just another instance of the *denial* factor D (6), which in the case at issue represents the transition from *domoj* to *doma* (or, from *Ivan v gorode* to *Ivan vyezšael iz goroda*), and as such cannot be expressed in natural language save by implication.

Finally, the dynamic predicate construction as a whole, i.e. NP VPact, has the status of S, insofar as it links the successive static situations of a narrative. In other words, the construction as a whole must equal the speech act constant h, or what may be identified with the "plot-advancing" factor of narratology (cf. e.g. Chvany 1985). The operator equation for the action construction may thus be written as

$$(15) \quad XP - PX = ihI,$$

where I again represents the identical operator.

## II

1. To round off the above discussion it might be worth looking into the case of the non-coextensive application of the operators X and P obtained in the previous section. For this purpose, let us consider the three active-passive pairs listed in (16).

(16) I DONATION

*Gost' peredaet zapisku dvorniku* ←→  
 NP<sub>1</sub> VTra NP<sub>2</sub> NP<sub>3</sub>

*Zapiska peredaetsja gostem dvorniku*  
 NP<sub>2</sub>' VPas NP<sub>1</sub>' NP<sub>3</sub>'=NP<sub>3</sub>

II CREATION

*Knjaz' postroil cerkov' dlja Bogorodicy* ←→  
 NP<sub>1</sub> NP<sub>2</sub> NP<sub>3</sub>

*Cerkov' byla postroena knjazem dlja Bogorodicy*  
 NP<sub>2</sub>' VPas NP<sub>1</sub>' NP<sub>3</sub>'=NP<sub>3</sub>

### III FORWARDING

*Sekretar' otoslal menja k načal'niku* ←

NP<sub>1</sub> VTra NP<sub>2</sub> NP<sub>3</sub>

*Ja byl otoslal sekretarem k načal'niku*<sup>6</sup>

NP<sub>2</sub>' VPas NP' NP<sub>3</sub>'=NP<sub>3</sub>

As we shall see in a little more detail presently, these expressions represent three basic three-place diatheses, to be referred to here as DONATION (I), CREATION (II) and DIRECTIVITY (III), the first type being pivoted on a verb of 'giving', the second on a verb of 'making', the third on a verb of 'forwarding'.

In each of these constructions there is one constituent, labeled NP<sub>3</sub>, which remains unaffected by the active-passive transformation.<sup>7</sup> Therefore, the additional constituent NP<sub>3</sub> may be taken to carry the diathetic orientation of the entire construction, i.e. one of the features 'donation', 'creation' or 'forwarding' distinguished in (16). The main peculiarity of the three-place constructions apparently lies in the fact that the combination NP<sub>1</sub> VTra NP<sub>2</sub> somehow implies the presence, in the situation of discourse, of a third constituent, to wit NP<sub>3</sub>. Now, in the traditional structuralist approach, the combination NP VP (where VP → any property ascribed to NP by which the subject may become involved in a process) is considered exocentric, inasmuch as the distribution of NP VP as a whole deviates from those of NP and VP taken separately<sup>8</sup>; in particular, while NP and VP each occupy definite positions in the clause, marked by case suffixes like the nominative and the predicative, respectively, the resultant combination NP VP is not so marked, but merely represents a positionless cluster of semantic features. In the examples under discussion, however, the combination of NP<sub>1</sub> with VP = VTra NP<sub>2</sub> produces an exocentric relation of a different type, involving a third constituent which is equally marked for case, just like NP<sub>1</sub> and NP<sub>2</sub>. Clearly, the difference must be due to the fact that the predicate introduces a second noun phrase, the object, which is not coextensive with the subject; the final result is a three-place construction in which each NP<sub>1</sub> selects its own modifiers more or less independently of the other two.

2. In previous papers I have proposed a geometrical representation of these facts in terms of vectors; the three NP's with maximal independence (usually those representing different persons) are represented by three

**mutually perpendicular** vectors. In terms of this representation, the constructions listed in (16) will be each characterised by a diathetic magnitude, say  $M_i$ , which is the **vector product** of the relation  $r$  between grammatical subject and predicate, and the verb of motion or mutation represented before by  $p$  (section 1.6). The vector product  $r \times p$  will reach its maximum value when  $r$  and  $p$  are perpendicular (= maximally independent), and decrease to zero when  $r$  and  $p$  become parallel (= coextensive, modifying the same entity). This state of affairs is accounted for by the definition of  $r \times p$  as  $/rp/ \sin \Theta$  (where  $/rp/$  is the product of the absolute values  $r$  and  $p$ , and  $\Theta$  the angle between the vectors, varying from  $\Theta = 0^\circ$  to  $\Theta = 90^\circ$ ). An alternative way to express the quantity  $/rp/ \sin \Theta$ , i.e. the surface of the parallelogram spanned by  $r$  and  $p$ , may be obtained in terms of the Cartesian coordinates of  $r$  and  $p$ , say  $(x, y, z)$  and  $(p_x, p_y, p_z)$ . The vector product has components  $(M_x, M_y, M_z)$ , which satisfy the conditions

$$(17) \quad \begin{aligned} M_z &= xp_y - yp_x \\ M_y &= zp_x - xp_z \\ M_x &= yp_z - zp_y. \end{aligned}$$

Let us now select one of these equations, say the first, and see how it might account for the structure of the three-place constructions (16), say type I, the DONATIVE. The following observations may be made:

- (18) (i)  $NP_1$  combines with (VTra  $NP_2$ ) as a whole, not with VTra alone, because of the close complementary connection between verb and object;<sup>9</sup>
- (ii) VTra may be decomposed into an intransitive component (valence)  $V_1$  coextensive with  $x \rightarrow NP_1$  and a passive component  $V_2$  coextensive with  $y \rightarrow NP_2$  (where  $x$  and  $y$  are perpendicular);
- (iii)  $NP_2'$  as the subject of the passive transform *zapiska peredaetsja gostem dvorniku* in (16) again combines with (VPas  $NP_1'$ ) as a whole, because of the close complementary relation between the passive form *peredaetsja/peredan* and the instrumental of 'agency'  $NP_1'$  *gostem*, whereas the person-gender-number suffix in the passive predicate indicates a less immediate connection with the subject;

(iv) if the process in the 'active' member of type I points from  $NP_1$  to  $NP_2$ , in the 'passive' member this direction is reversed<sup>10</sup>, so that  $NP_2' = -NP_2$ .

Using these familiar facts, the active-passive transformation may be represented as the coordinative coexistence (symbolised by a sum; cf. Van Holk 1983a) of the two products  $xP_y$  and  $-yP_x$ , i.e. the difference  $xP_y - yP_x$ , as diagrammed in (19).

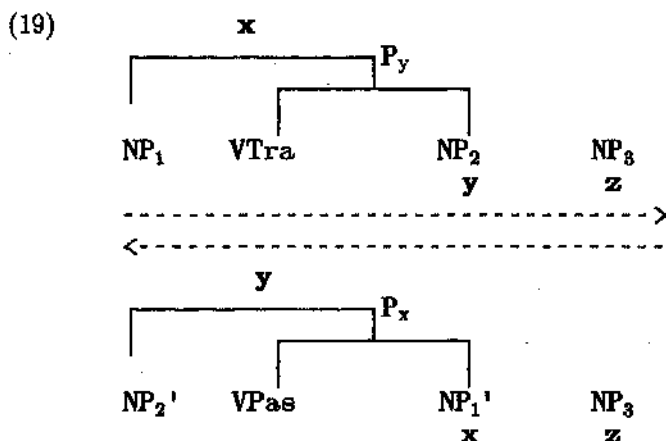

The diathetic component  $M_z$  is coextensive with  $z \rightarrow NP_3$ , and, as stated above, remains unaffected by the transformation.

3. The three types of three-place constructions in (16) may be specified from the semantic side<sup>11</sup> by noting that the nine roles represented in (20) below in fact are divided over only three different positions relative to the transitive verb as a node.

- (20)
- |     |        |         |             |
|-----|--------|---------|-------------|
| I   | giver  | present | receiver    |
| II  | maker  | product | beneficiary |
| III | source | message | target      |

To begin with, the receiver, product and source undergo a transition from one state to another, subsequent state: the receiver becomes the possessor of the present; the product is the result of shaping the initial raw material (cf. *postroit' dom iz kamnja*); the source makes its initial inner

knowledge public, or realises an initiative. These roles may thus be subsumed under the common heading of inner arguments: inner indirect object, inner object, inner subject.

The maker, the present and the target, remain outside the mutation denoted by the verbal node, but their position relative to this node is a close one, inasmuch as each is immediately involved in the mutation, as its agent (the maker piling up stones, etc.), as its vehicle (the present moves from the giver to the receiver) or as its terminal point (the target's typical verb of motion/mutation).

Finally, the giver, beneficiary and message share a maximally loose connection with the verbal node: the giver's position may be made explicit by an auxiliary like *let* in *he let us have (keep) the book*; the beneficiary's position is explicited by a preposition phrase like *for the sake of NP<sub>3</sub>*, *for the benefit of NP<sub>3</sub>*, or by a clause like *in order to please/honour NP<sub>3</sub>*; the position of the message is apparent from the fact that this argument can be extraposed from its original clause to form an object clause, as in *He told her it was all over*; the message is thus opposed, as the third person of the speech situation, to the first and second persons of the interlocutors (Klimonov 1972).

From the above data we are now in a position to conclude that the three types (16) are obtained from one another by cyclic permutation, as shown in diagram (21).

(21)	I	NP <sub>1</sub> giver l	N <sub>2</sub> present m	NP <sub>3</sub> receiver j
	II	NP <sub>2</sub> ' maker m	NP <sub>3</sub> ' product j	NP <sub>1</sub> ' beneficiary l
	III	NP <sub>3</sub> ' source j	NP <sub>1</sub> ' message l	NP <sub>2</sub> ' target m
	Legend:	l - loose connection j - inner connection m - mutative connection		



4. The necessity to handle diathese in terms of operators seems to become apparent if we wish to account for the fact that the active-passive transformation may be made to bear on entire sentences (rather than phrases or even clauses). Thus, despite the possibility to nominalise a tri-valent verb, as in *cerkov', vozvedennaja knjazem dlja Bogorodicy* or *zapiska, vručenaja emu načal'nikom*, the passivisation of active constructions often rather serves to turn the direct object into the primary topic of a sentence, and is known to interfere with categorial features like 'definiteness' and 'quantification'. To quote just two examples: the active sentence in (22) does not allow passivisation without supplementary changes in quantification, while the passivisation in (23) yields a sentence whose referent does not coincide with that of the active original, as shown by the fact that the concessive compound (24) makes sense.

- (22) *Mother does not drink any beer* →  
       \**Any beer isn't drunk by Mother*
- (23) *Many people drink only one kind of beer* →  
       *Only one kind of beer is drunk by many people.*
- (24) *Although many people drink only one kind of beer, only one kind of beer is drunk by many people.*

In order to accommodate this peculiar asymmetry of the active-passive pairs a possible solution might be to introduce a diathetic operator  $M$  and assign it the same domain as the operator  $XP - PX = ihI$  obtained before (I.6), viz. the domain of the sentence as a topic-comment structure and as a member of a narrative sequence with a particular modal profile. The most straightforward way to achieve this would be to replace the unit operator  $I$  by  $M$ , giving equations like

$$(25) XP_y - YP_x = ihM_z$$

The fact that  $M_z$  represents an invariant structure underlying the active-passive transformation proves of paramount significance in any attempt to link the continuous variables  $x$  and  $p$ , which describe situations of discourse, to the discrete variables of thematic constructions, like the diathetic feature  $M_z$ , which defines the orientation of the predicate towards the subject, the object, or another clause: cf. *The plumber was working in the kitchen /The plumber was repairing the sink/ The plumber was*

*working in the morning* (Van Holk 1980). The elaboration of this possibility requires a great deal of further syntactic research, which could only be adumbrated in the frame of this paper.

#### Notes

- 1 Cf. esp. the work of Anderson (1971) and Kilby (1977).
- 2 Cf. Kraak (1966).
- 3 Cf. Bryzgunova (1963).
- 4 For this expression and the use of operators to represent variables we refer to Temple (1951, 42, 45-46, and *passim*).
- 5 Cf. Bryzgunova (1963, 169); cf. also Japanese  
*nihon no tabemono wa || goku kantan desu*  
'Japanese food is very simple' (McGovern, 162)  
which shows the connective roles of *wa* and *desu* (the latter with low-level enclitic status equivalent to neutral proclitic status in other languages).
- 6 The symbol  $\longleftrightarrow$  is meant to suggest that the transformation is principally reversible, even though the active turn is in some sense more 'basic' (cf. Lyons 1969, 376); the question of this asymmetry is taken up further on (section II.4).
- 7 Cf. Tesnière (1976, 110), who probably was the first to draw attention to this fact; he writes: "le tiers actant n'est en rien affecté par l'intervention des actants et par le passage de l'actif au passif. Dans l'une comme dans l'autre diathèse, il reste tiers actant: *Alfred donne le livre à Charles ... comme le livre est donné par Alfred à Charles*".
- 8 Cf. e.g. Bloch and Trager (1942, 76): "If a phrase has not the same function as any of its immediate constituents, it is an EXOCENTRIC PHRASE and has an EXOCENTRIC CONSTRUCTION".

- 9 This is the reason why in 'ergative' languages the subject of a transitive predicate is assigned an ergative suffix; cf. West Greenlandic *arnap tiriyaniiyaq takuwaa* [woman-ERG fox-NOM/ACC seeing-Pe3-Pe3] 'the woman saw the fox' (the transliteration is from Bergsland 1955; cf. also Lyons 1969, 351-352; 354-359).
- 10 Cf. Tesnière (1976, 109): "Nous nous sommes placés, pour définir le deuxième actant, dans le cas le plus fréquent, qui est celui de la **diathèse ... active**. Il y a lieu d'envisager maintenant le cas de la **diathèse passive**, ou l'action est conçue en sens inverse ...".
- 11 In general, the semantics of a construction reflects relations in the world of discourse (reality) as moulded by 'linguistic phenomenology'; these may be made explicit (observable) by means of systematic paraphrasing, e.g., *Temneet - Temnota sguščaetsja* (< *gustoj/gušče*). I can only agree here with Zolotova (1982) when she writes in connection with this example: "*Grammatika prava: podležašče est' v odnom slučae, podležaščego net v drugom, no vse li uvideno takim obrazom v strukture étix predloženíj i samoe li suščestvennoe uvideno? Ne važnee li s točki zrenija vyražаемого smysla i sredstv ego organizacii to, čto predloženiija (...) soobščajut o dinamičeskom sostojanii (izmenenii sostojaniija) sredy, prirody?*" (29-30). The device of systematic paraphrase is also extensively applied in Lomtev's penetrating study (Lomtev 1972). His specimen of correlate "modeli predloženiija" *Komandir vručil bojcu orden* and *Komandir nagradil bojca ordenom* (130), for one thing, serves to make explicit the position of *bojcu* as the 'inner indirect object' (receiver) by showing that it can also occur as the direct object of a transitive verb; on the other hand, the 'instrumental' construction differs semantically from the corresponding 'dative' in that NP<sub>3</sub> (*orden*  $\cong$  *nagrada*), being potentially cognate with *nagradit'*, is not maximally independent of NP<sub>2</sub> (cf. also *bojec s ordenom*). For this reason, this type of construction is not selected as 'basic' in the system (16).

## References

- Anderson, J.M.: 1971, *The Grammar of Case. Towards a Localistic Theory*, Cambridge.

- Bergsland, K.: 1955, *A Grammatical Outline of the Eskimo Language of West-Greenland*, Oslo.
- Bloch, B., Trager, G.L.: 1942, *Outline of Linguistic Analysis*, Baltimore.
- Bryzgunova, E.A.: 1963, *Praktičeskaja fonetika i intonacija ruskogo jazyka*, Moskva:
- Chomsky, N.: 1977, *Zvuki i intonacija ruskoj reči*, Moskva.
- Chomsky, N.: 1982, *Lectures on Government and Binding*, Dordrecht.
- Chvany, C.V.: 1985, 'Foregrounding, 'Transitivity', Saliency (in Sequential & Non-Sequential Prose)', *Essays in Poetics* 10, 2, 1-27.
- Holk, A.G.F. van: 1980, 'Static and Dynamic in Situation Grammar', *Studies in Slavic and General Linguistics*, Vol. 1, 171-185.
- Holk, A.G.F. van: 1982, 'Reflections on the Syntax of the Russian Infinitive', *Russian Linguistics* 6, 255-274.
- Holk, A.G.F. van: 1983a 'Impersonal Sentences in Russian and other Slavic Languages', *Dutch Contributions to the Ninth International Congress of Slavists, I, Linguistics*, 145-212.
- Holk, A.G.F. van: 1983b, 'On the Syntax of Conditional and Object Clauses in Russian', in: B.J. Amsenga et al. (eds.), *Miscellanea Slavica. To Honour the Memory of Jan M. Meijer*, Amsterdam, 341-362.
- Holk, A.G.F. van: 1986, *Über kontrastive Funktionen der Satzbetonung im Russischen*, (Publications of the Slavic Institute Nr. 26), Groningen.
- Keijsper, C.E.: 1986, 'Between link and no link: observations on Russian 'ne'', in: A.A. Barentsen et al. (eds.), *Dutch Studies in Russian Linguistics*, Amsterdam, 267-366.
- Kilby, D.A.: 1977, *Deep and Superficial Cases in Russian*, Frankfurt a/M.

- Klimonov, V.D.: 1972, 'Die inhärenten semantischen Merkmale des Verbs und die Struktur der Verbalphrase im Russischen (am Beispiel der semantischen Unterklasse der Verben des Gebens)', *Zeitschrift für Slawistik* XVII, 685-693.
- Kraak, A.: 1966, *Negatieve zinnen. Een methodologische en grammatische analyse*, Hilversum.
- Lomtev, T.P.: 1972, *Predloženie i ego grammatičeskie kategorii*, Moskva.
- Mc. Govern, W.M.: *Colloquial Japanese*, London.
- Temple, G.: 1951, *The General Principles of Quantum Theory*, London.
- Tesnière, L.: 1976, *Éléments de syntaxe structurale*, Paris.
- Zolotova, G.A.: 1982, *Kommunikativnye aspekty russkogo sintaksisa*, Moskva.

Ján Horecký (Bratislava)

## Terminologizácia a determinologizácia v slovenčine

Terminologizácia je proces dvojakého druhu. Rozumie sa ňou jednak nasycovanie, resp. presýtenie textu (a to nielen odborného, ale aj umeleckého) odbornými termínmi, jednak preberanie jednotlivého slova z bežného jazyka do funkcie termínu. Prirodzene, takéto vymedzenie terminologizácie treba chápať v dialektickej jednote s opačným procesom, s determinologizáciou. Aj tu možno vymedziť dva procesy: jednak odľahčovanie terminológiou nasýteného textu výkladom použitých termínov, jednak prechod jednotlivých termínov do bežného používania.

Obidva druhy uvedeného procesu a v obidvoch uvedených poňatiach nie sú v slovenčine (ako aj v iných jazykoch) nijakou novinkou. Sú známe z dejín jazyka, len v jazykoch súčasného obdobia získavajú na rozsahu aj intezite.

O rozsahu terminologizácie textu svedčí napr. tento úryvok z časopisu *Elektrón* (3/1989), čo je mesačník pre mladých o vede a technike:

Ako dôsledok snahy vytvoriť elektronický hudobný nástroj, s ktorým by sa dali hrať tóny so zvukom prirodzeného pôvodu, vznikli samplery.

"Sample" je vzorka. "Sampler" bude logicky vzorkovník, čo uvádzame len na objasnenie fungovania, nie ako vhodný slovenský ekvivalent názvu. Teda zmysel nástroja spočíva v tom, že "nasamplovaný" (navzorkovaný) prirodzený zvuk možno hrať polyfónne klávesami.

Dnešné samplery v plnej miere využívajú techniku digitálneho záznamu. Analógový signál prejde najprv cez dolnopriepustný filter, kde sa odstránia (odrežú) veľmi vysoké frekvencie a šумы. Signál sa podrží v obvode S+H (Sample and Hold), odkiaľ sa po vzorkách posiela do prevodníka A/D. Digitalizácia je, zjednodušene vyjadrené, odmeranie veľkosti vzoriek signálu a ich vyjadrenie v dvojkovej sústave. Vzorky majú konštantnú dĺžku (závislú od vzorkovacej frekvencie): ak je napr. 36 kHz, potom dĺžka jednej vzorky bude 27  $\mu$ s. Vzorka sa zmeria obvykle tak, že sa zintegruje a tento integrál

sa vyjadri v dvojkovej sústave. Postupnosť týchto údajov sa ukladá do pamäti (polovodičovej pamäti vo forme integrovaných obvodov VLSI alebo iných druhov pamäti, napr. mikroflopky disk). Pri stlačení klávesu sa potom deje opačný postup: obsah pamäti sa premieňa v D/A prevodníku a po prejdení dolhopriepustným filtrom vychádza ako analógový signál, ktorý by mal mať zachované charakteristické parametre pôvodného zvuku.

Presýtenosť termínmi je tu veľmi zreteľná. Zároveň tu však vidieť typické preberanie slov grécko-latinského, ale aj anglického pôvodu: *ekvivalent, polyfónny, digitálny význam, frekvencia, dolnopriepustný filter, integrovaný obvod*, ale aj *sampler, nasamplovaný, obvod S+H* (Sample and Hold), *mikroflopkydisk*. Okrem toho tu vidieť aj pokusy o definovanie, resp. o stručný výklad nových, prípadne nejasných termínov.

Odraz takejto presýtenosti textu termínmi sa zachycuje aj v lexikografickom spracovaní daného jazyka tak, že sa uvádzajú aspoň najbežnejšie nové termíny, ale najmä tak, že pri výklade sémantickej štruktúry bežných slov sa uvádzajú aj ich rozšírené, špecifikované terminologické významy, a to kvalifikátormi ako *odb., kyb., ekon.* a pod. V *Krátkom slovníku slovenského jazyka* (1988) sa napr. pri hesle *voda* uvádza bežný výklad, ale s kvalifikátorom *chem.* aj výklad pomocou značky  $H_2O$ . Pri hesle *koreň* sa uvádzajú špecifikované matematické a lingvistické významy s príslušnými spojeniami.

Touto lexikografickou technikou sa zároveň vystihuje terminologizácia ako prechod slova z bežnej slovnej zásoby do odborného vyjadrovania, resp. do systému pojmov a termínov istého vedného odboru.

Podstatou terminologizačného procesu je rozšírenie počtu sémantických príznakov a v dôsledku toho zúženie, špecifikovanie významu. Slovo *cesta* možno napr. vysvetliť ako "užší pruh zeme upravený na premávku, resp. ako dráha, trať na dopravu", ale v teórii grafov sa musí vymedziť ako "sled, v ktorom sa nijaký vrchol nevyskytuje viac ako raz" a dráha ako "monotónne orientovaná cesta". V tomto druhom prípade zároveň vidieť, že sa pri výklade nadväzuje nie na bežné slovo *cesta*, ale na termín *cesta* definovaný v systéme pojmov teórie grafov.

Podobne slovo *diera* sa v slovníku vysvetľuje ako "prázdne miesto v niečom vzniknuté porušením celostnosti, otvor", ale v terminológii polovodičov ako "nosič kladného náboja zúčastňujúceho sa v polovodičoch na

vedení elektrického prúdu". Alebo slovo *svietivosť* (aby sme uviedli aj odvodené slovo) sa v slovníku vysvetľuje ako "vlastnosť toho, čo svieti, resp. žiari", alebo aj ako "schopnosť svetelného zdroja osvetľovať istý priestor", no v odbornom chápaní sa definuje ako "veľičina daná podielom svetelného toku vychádzajúceho zo zdroja do malého priestorového uhla v danom smere a tohto priestorového uhla".

V termínoch onomaziologického reťazca (t.j. reťazca, ktorým sa znázorňuje nominačný proces od konceptu cez obsah k forme - porov. Horecký 1987) by sme mohli povedať, že v takýchto prípadoch jestvujú popri sebe dva onomaziologické reťazce: základný a odvodený, pričom ich konceptuálna zložka znázorňuje rozšírenie a obsahová zložka zahrnutie viacerých príznakov:



Pretože ide o dva paralelné reťazce jestvujúce popri sebe, označujeme tento proces zužovania významu ako analogická nominácia.

Typickým príkladom analogickej nominácie, hojne využívanej práve v oblasti terminológie, je metafora a metonymia. V prvom prípade sú konceptuálna a obsahová zložka v prieniku, v druhom prípade v dotyku.

Na základe prieniku sa terminologizovali také slová bežného jazyka ako *plášť*, *ruka*, *ručička*, na základe dotyku také slová ako *horčica* (potravina). Do tohto typu patrí aj terminologizácia osobných mien v type *Watt – watt*, *Joule – joul*.

Treba tu pripomenúť ešte aj taký typ terminologizácie, keď sa do terminológie daného odboru nepreberá slovo z bežného jazyka, ale termín z iného odboru. Takýto proces by sme mohli označiť ako transterminologizácia. Ide napr. o využitie názvov živočíchov na pomenovanie rastlín, napr. *jež* (*Erinaceus*) - *jež* (*Astrodaucus*).

Ako vidieť z uvedených príkladov, základným prostriedkom terminologizácie je analogická nominácia, prenášanie hotovej formy do danej terminologickej oblasti z bežného jazyka. Treba však pripustiť aj také prípady, keď sa terminologizácia vyjadruje aj istým sufixom, napr. *-ec* alebo *-ica* v



termínoch ako *stĺpec*, *vzorec*, *hlavica*, *pätica*. Terminologický charakter dostáva aj sufix *-ovce*, *-avce*, *-até* v takých názvoch ako *háčikovce*, *strunovce*, *krídlaté*. Ako vidieť, popri vlastnom sufixe funguje aj kategória čísla. Táto gramatická kategória dostáva terminologizačnú funkciu aj samostatne, v chemických termínoch ako *solí*, *tuky*, *estery*. Výrazný terminologický charakter majú aj sufisy *-ový*, *-ný*, *-natý*, *-istý*, *-ičelý* pri označovaní valencie v anorganickej nomenklatúre, alebo sufisy *-án*, *-én*, *-ín* v nomenklatúre uhľovodíkov.

Analogická nominácia sa uplatňuje aj pri determinologizácii. Pravda, konceptuálna i obsahová zložka determinologizovaného slova je rozšírená. Schematicky by bolo možné tento vzťah znázorniť takto:

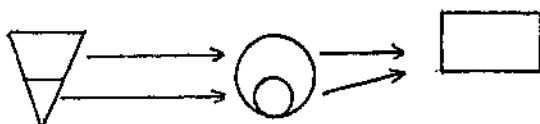

Ide tu o vcelku známe prípady ako *stres* alebo *infarkt*, *infarktová situácia* v odbornom použití a v bežnej praxi. Podobne aj *kozmickej rýchlosti* ako termín v astronautike a spojenie *prísť kozmickou rýchlosťou* v bežnej reči.

Napokon treba spomenúť aj determinologizáciu sufixu, najmä klasický prípad prenosu suf. *-itída* (zápalové ochorenie typu *dermatitída*) na také bežné slovo ako *genitívitída* (záľuba v hromadení genitívov).

Na záver možno konštatovať, že terminologizácia a determinologizácia sú dva druhy procesov: týkajú sa jednak textu (a slovnej zásoby ako celku), jednak jednotlivých slov, resp. pomenovaní. V prevažnej väčšine prípadov ide pri terminologizácii i determinologizácii o analogickú nomináciu, v menšom prípade o využívanie špecifických slovotvorných, resp. nomináčnych prostriedkov. Vcelku tieto procesy nie sú v jazyku ničím výnimočným, nápadné je však ich rozšírenie v súčasnej komunikácii.

#### L i t e r a t ú r a

Horecký, J.: 1987, 'Analogická nominácia', *Kultúra slova* 21, 129-137.

*Krátky slovník slovenského jazyka*, Red. J. Kačala, VEDA 1987, Bratislava, 587 s.

## Zur Rezeption der Prager Schule im Bereich der Standardologie<sup>1</sup>

1. Der Beitrag des Prager Linguistenzirkels (und der kontinuierlichen Entwicklung seiner Traditionen) zur Konstituierung der Theorie der Schriftsprache und zur allseitigen Entfaltung der Forschung über die Schriftsprache wird allgemein anerkannt. Er ist gebunden an Werke der sog. klassischen Periode der Prager Schule, und zwar namentlich an die Werke der Begründer - V. Mathesius und B. Havránek, ihren Beitrag haben jedoch auf Teilgebieten auch jüngere Mitglieder geleistet: J. Vachek durch die Klärung der allgemeinen Problematik der geschriebenen Sprache, V. Skalička und J. Kořínek (wie auch B. Trnka) durch ihre Teilnahme an der Diskussion über allgemeine Fragen und Auffassung des Stils. Mit kritischen Glossen bei insgesamt positiver Werteinstellung kommentierte einige Thesen des PLZ K. Horálek (1982).

Die Anfänge der Prager Theorie der Schriftsprache werden allgemein mit der Erarbeitung der kollektiven Programmthesen verbunden, die auf dem 1. Kongreß der slawischen Philologen in Prag im Jahre 1929 vorgelegt wurden. In der 3. These wird neben der allgemeinen Erörterung der Funktionen der Sprache in selbständigen Abschnitten auch die Darlegung der Schrift- und der Dichtersprache gegeben. Der Hinweis jedoch, daß die Schrift- und die Dichtersprache ein Gegenstand spezieller Forschung sein muß, ist bereits bei B. Havránek (1927, 8) in dem einleitenden Kapitel der Monographie *Genera verbi I* enthalten. Diese "spezielle Forschung" wuchs in der tschechischen Linguistik aus ausländischen (von B. Havránek in der o. a. Monographie erwähnten) und einheimischen Wurzeln. Zu den einheimischen kann man auch den Einfluß der grossen Persönlichkeit J. Zubatýs zählen, zu dem sich sowohl V. Mathesius als auch B. Havránek bekennen und dessen pädagogische Wirkung und wissenschaftliche Arbeit sie hoch geschätzt haben. Zubatýs Charakterisierung und Wertung der sprachlichen Mittel aufgrund des Prinzips der Variabilität kann als eine Vorwegnahme des Aspekts der funktionellen Differenzierung der sprachlichen Mittel (Jedlička 1987) betrachtet werden.

2. Die Forschung über die Schriftsprache hat sich in ihrer weiteren Entwicklung allmählich bis zu dem heutigen Stand entfaltet, in dem man mehrere Linien feststellen kann. Es handelt sich vor allem 1. um die allge-

meine theoretische Linie: die Theorie der Schriftsprache, 2. um die Linie der konkreten Forschung, der Sprachbeschreibung, und zwar in a) einem monolingualen und b) einem polylingualen Zweig. In diesen beiden Zweigen lassen sich je zwei Richtungen unterscheiden, aa) die synchrone<sup>2</sup> und bb) diachrone (Erforschung der Sprachentwicklung). So haben sich als selbständige Disziplinen die Theorie der Schriftsprache (in Absonderung von der allgemeinen Sprachwissenschaft) und das vergleichende (typologisch-konfrontierende) Studium der Entwicklung der Schriftsprachen (z. B. der slawischen) konstituiert - in Unterscheidung von der herkömmlichen historisch-vergleichenden Sprachwissenschaft (vgl. Jedlička 1978, 5).

2. a) Die Grundlagen der tschechischen Theorie der Schriftsprache sind in ihrer ersten Phase in dem Sammelband *Spisovná čeština a jazyková kultura* (1932) dargestellt, und zwar vor allem in den Beiträgen von V. Mathesius und B. Havránek und in den kollektiv erarbeiteten *Allgemeinen Grundsätzen der Sprachkultur*. Dort zeichnen sich klar drei Problemkreise ab, die sich in der späteren Forschung in verhältnismäßig selbständige Teilgebiete entwickelt haben. Es sind vor allem a) die Problematik der sprachlichen Norm und ihres Verhältnisses zur Kodifikation, b) die Problematik der funktionalen Schichtung und der stilistischen Differenzierung der Schriftsprache (die auch auf dem Hintergrund der Stratifikation der Nationalsprache geklärt wurde), und schließlich c) die Problematik der Sprachkultur (als Zielproblematik in bezug auf die eben erwähnten Punkte).

Bei der Lösung allgemeiner Fragen der Schriftsprache in den erwähnten Bereichen wurden in der Prager Schule von Anfang an soziale und kommunikative Aspekte geltend gemacht, so z.B. die Berücksichtigung der Träger der Schriftsprache und ihrer Adressaten, ihre soziale Eingliederung, weiter die soziale Spannweite und Bestimmung der sprachlichen Äußerungen, bzw. die konkreten Bedingungen der Kommunikation u.ä.m. Im Zusammenhang damit wurde auch das Begriffssystem und die entsprechende Terminologie erarbeitet (vgl. Vachek 1960).

In seiner wesentlichen Auffassung der Schriftsprache war das Auftreten des PLZ polemisch gegen die vorherrschende historische junggrammatische Schule gerichtet. Es wurde prinzipiell das Merkmal der "Künstlichkeit" der Schriftsprache abgelehnt, das als ihr bestimmendes Merkmal im Gegensatz zur "Natürlichkeit" der Volkssprache zugeschrieben wurde. In der tschechischen Linguistik vertrat diesen Standpunkt nach J. Gebauer noch J. Zubatý.

Für die Prager Schule sind auf dem Gebiet der Standardologie auch einige allgemeine Prinzipien der linguistischen Forschung charakteristisch, die nach B. Havránek (1942) vor allem unter dem Einfluß von Mathesius zur Geltung gebracht wurden. Dazu gehört die Hervorhebung des Studiums der Sprache der Gegenwart - das gibt die Möglichkeit, die grundlegenden allgemeinen Fragen der Sprachwissenschaft zu lösen, und zwar auf eine nichtvereinfachende Weise gerade auf der Muttersprache. Zu einer vertieften Erkenntnis trägt allerdings auch die Konfrontierung von Sprachen, insbesondere von Sprachen unterschiedlichen Typs bei. Unter dem Einfluß von Mathesius hat der PLZ die Berücksichtigung der Sprachäußerung nie aus der Sicht verloren und das Feld des konkreten sprachlichen Materials nie verlassen.

2 b) Ein bedeutender Meilenstein in der Erarbeitung der tschechischen Theorie der Schriftsprache und in ihrem Durchdringen auf internationaler Ebene war das Referat von B. Havránek (1938) auf dem 4. internationalen Linguistenkongreß in Kopenhagen (1936). Wesentliche Bedeutung in der damaligen wissenschaftlichen Situation hatte schon der Standpunkt, daß die Klärung solcher Probleme wie Norm und Sprachkultur zu wissenschaftlichen Aufgaben der Linguistik gehört. Havránek ging so vor, daß er der Norm als einer innersprachlichen Erscheinung die Kodifikation (unter der er die Erfassung und Festlegung der realen Norm verstanden hat) gegenüberstellte. Weiter zeigte B. Havránek, daß der Begriff der Norm keinesfalls nur auf die Schriftsprache beschränkt ist, die Norm ist auch dem Dialekt eigen. Die Norm der Schriftsprache hat allerdings ihre spezifischen Eigenschaften, sie ist komplizierter, differenzierter, verbindlicher und zeichnet sich durch eine Tendenz zur Stabilität aus (bekannt ist Mathesius' Bezeichnung *elastische Stabilität* (vgl. hier auch S. 210). Aus der Tatsache, daß in der Auffassung von B. Havránek die Sprachkultur als Kultivierung der Schriftsprache von Seiten der Sprachwissenschaftler verstanden wird, geht hervor, daß große Aufmerksamkeit dem Problem der Eingriffe in die Schriftsprache gewidmet wurde.

Im Zusammenhang mit Havráneks Referat ist noch der spätere Artikel von B. Havránek (1964) zu erwähnen, in dem über den Einfluß von N.S. Trubeckoy (1927) auf seine Ansichten auf die allgemeinen Fragen der Schriftsprache die Rede ist. Nach B. Havránek hat Trubeckoy sowohl im Bereich der Theorie der Schriftsprache, als auch in der Klärung der Fragen des vergleichenden Studiums der slawischen Schriftsprachen neue Wege gebahnt. Havráneks Artikel ist jedoch nicht nur für das Erkennen des Einflusses von Trubeckoy wichtig, er belegt gleichzeitig auch Havráneks

eigenen Beitrag zur Entwicklung der Theorie der Schriftsprache. Es ist nicht uninteressant zu erwähnen, daß zu Trubeckoy's Artikel vor kurzem auch N.I. Tolstoj (1988) sehr ausführlich zurückkehrt, wenn er meist aufgrund direkter Zitate Trubeckoy's Gedanken als bahnbrechend charakterisiert. Erwähnenswert ist auch seine Bemerkung, daß nur einige wenige diese Arbeit von Trubeckoy gelesen und zitiert haben, darunter aber eben zwei Pioniere der Theorie der Schriftsprache und des konfrontierenden Studiums der slawischen Schriftsprachen, V.V. Vinogradov und B. Havránek.

3. Die Rezeption der von der Prager Schule und insbesondere durch das konzentrierte Bestreben von B. Havránek erarbeiteten Theorie der Schriftsprache wurde in den späteren Jahren auch durch das Erscheinen seines Sammelbandes *Studie o spisovném jazyce* (Havránek 1963) ermöglicht und unterstützt. Einen beträchtlichen Beitrag dazu haben auch Anthologien geleistet, die von J. Vachek (1964) und anderen Editoren in verschiedenen Ländern herausgegeben wurden.

a. In den deutschsprachigen Ländern spielte anfänglich die Rolle der Quelle für das Studium der Prager Theorie der Schriftsprache und der Sprachkultur der o. a. von B. Havránek verfaßte Vortrag für den Kopenhagener Kongreß. Er wird oft zitiert, insbesondere in den Arbeiten aus den 60er Jahren. So beruft sich E. Oksaar (1966/67, 67ff.) in seinem Beitrag "Sprachnorm und moderne Linguistik" (im Sammelband *Sprachnorm, Sprachpflege, Sprachkritik*) mehrmals auf Havránek's Referat. Bereits die im Buchtitel genannten Themenbereiche zur Problematik der Norm und Sprachkultur, die durch die Sprachkritik, die das Sprungbrett auch für den PLZ im Jahre 1932 war, ergänzt werden, weisen auf den inspirativen Einfluß und die Wirkung von Havránek's Gedanken hin. Wiederholt beschäftigt sich mit der Problematik der Sprachkultur in derselben Reihe *Sprache der Gegenwart* auch Band 63 (1985), benannt "Sprachkultur". Mit den Auffassungen und Ansichten der Prager Schule aus den 30er Jahren und der Gegenwart setzen sich zwei grundlegende Beiträge der Germanisten D. Nerius (1985) aus Rostock und J. Juhasz (1985) aus Ungarn auseinander.

Ein Ausdruck der Anerkennung der Arbeit der tschechischen Sprachwissenschaft auf dem Gebiet der Theorie der Schriftsprache und der Sprachkultur sind zwei Sammelbände, die unter dem Titel *Grundlagen der Sprachkultur* (Beiträge der Prager Linguistik zur Sprachtheorie und

Sprachpflege (1. 1976; 2, 1982)) von der Akademie der Wissenschaften der DDR vorbereitet und herausgegeben wurden. Band 1 enthält nach der Einleitung der deutschen Herausgeber J. Scharnhorst und E. Ising eine umfangreiche historische Charakteristik der Prager Schule und auch die Einschätzung ihrer internationalen Wirkung von K. Horálek. Es folgen Studien vor allem aus der sog. klassischen Periode der Prager Schule. Band 2 umfaßt Studien der gegenwärtigen tschechischen Linguisten, die sich zu den Traditionen der Prager Schule bekennen, mit thematischer Konzentration auf Probleme der Sprachkultur.

b. Von Bedeutung ist die Rezeption der tschechischen Theorie der Schriftsprache in bezug auf die Entwicklung der Schriftsprachenforschung in einigen jugoslawischen linguistischen Zentren. Erwähnenswert ist schon der Umstand, daß die Ansätze dieser Theorie an den Zeitraum gebunden sind, in dem die Klärung der Problematik der Schriftsprache in diesen Zentren sehr aktuell wurde, nicht zuletzt im Zusammenhang mit dem bedeutenden Jubiläum des Begründers der neuen Schriftsprache der Serben, Vuk St. Karadžić, im Jahre 1964. Bei der anlässlich dieses Jubiläums abgehaltenen Tagung haben ihre Referate auch die damals jungen jugoslawischen Linguisten Milka Ivić, P. Ivić und D. Brozović gehalten, von den ausländischen ist mit einem grundlegenden Referat auch B. Havránek (1965) aufgetreten. Vuks revolutionäres Werk - die Bildung der neuen serbischen Schriftsprache auf der Grundlage der Volkssprache - war jedoch bereits in den Anfängen der tschechischen Theorie in den 30er Jahren für B. Havránek (1931) das geeignete anschauliche Beispiel, an dem er seine These über die Adaptation der phonologischen Systeme in den Schriftsprachen illustrieren und belegen konnte. Gleichzeitig hat ihm die vergleichende Sichtweise ermöglicht, Vuks Sprachreform der von Dobrovský gegenüberzustellen, die sich auf die klassische Etappe der Entwicklung der tschechischen Schriftsprache stützte.

Die Rezeption der Prager Theorie verlief auf jugoslawischem Boden in mehreren Richtungen. Der kroatische Slawist D. Brozović (1965, 7), der Havráneks Sammelband *Studie o spisovném jazyce* als das eine neue Epoche in der slawischen Komparatistik eröffnende Werk eingestuft hatte, hat in der eigenen wissenschaftlichen Tätigkeit gerade zur großen Entfaltung dieser wichtigen Richtung der slawistischen Forschung beigetragen. Mit Recht werden seine Arbeiten aus der Wende der 60er und 70er Jahre ihrerseits von dem russischen Slawisten N.I. Tolstoj (1988) als eine Etappe im Studium der slawischen Sprachen bezeichnet. D. Brozović gebührt die Anerkennung, daß er nach seinem ersten standardologischen Beitrag (1965)

ein breit aufgefächertes, ausführlich bearbeitetes und mit zahlreichen Beispielen belegtes System der Merkmale des Standards (1967) als Grundlage für die vergleichende Charakteristik der slawischen Schriftsprachen ausgearbeitet hat. Einige von diesen Merkmalen sind bereits von B. Havránek (1936) erwähnt worden (z.B. die Dauer der schriftsprachlichen Tradition, Monozentrismus, bzw. Polyzentrismus in der Entwicklung der Schriftsprache). - Die Merkmale des Standards mit Unterscheidung von vier Hauptgruppen: a) nach dem Verhältnis der Schriftsprache zu anderen Existenzformen der Sprache, b) nach der Spezifik ihrer historischen Entwicklung, c) nach der Spezifik der Sprachsituation in der historischen Entwicklung der Schriftsprache und d) nach dem Verhältnis von Schriftsprache und Literatur, Kultur, Folklore und Ethnos hat neulich N.I. Tolstoj (1986, 14) systematisiert.

D. Brozović bekennt sich auch gelegentlich zu älteren oder jüngeren Arbeiten der tschechischen Sprachwissenschaft über Schriftsprache, indem er einige Termini übernimmt, bzw. eine Thematik bearbeitet, die man mit der tschechischen Theorie verbinden kann. So beruft er sich oft auf den autonomen Charakter der Schriftsprache, für treffend hält er Mathesius' Bezeichnung *elastische Stabilität*, mit der Theorie der Prager Schule verbindet er auch den soziolinguistisch orientierten Terminus *Sprachsituation* (oder in der modifizierten Form: *soziolinguistische Situation*). In seinen Arbeiten beruft er sich auf Havráneks Werke aus den 30er Jahren, deren Ziel es war zu zeigen, wie sich die Funktion der Schriftsprache in der Herausbildung oder Umbildung ihrer Mittel aus verschiedenen Ebenen (aus der phonologischen, morphologischen und später auch der syntaktischen Ebene) widerspiegelt.

Die zweite Richtung des Einflusses und der Anregungen der tschechischen Theorie der Schriftsprache kam bald nach der Vuk-Tagung in einem Beitrag von M. Ivić (1965) über das Problem der Norm der Schriftsprache zum Ausdruck. In ihrem Artikel berührt sie die in den Anfängen der tschechischen Theorie thematisierte Problematik - die Widersprüche zwischen der gegenwärtigen realen Norm und der gültigen, oft schon veralteten Kodifizierung. In der serbischen Schriftsprache handelte es sich vor allem um das Problem des Verhältnisses der urbanen und folkloren Sprachelemente in der Norm.

Die dritte Richtung der Rezeption kann man schließlich bei dem slowenischen Linguisten B. Urbančič (1972) feststellen. Er beruft sich auf die von Havránek und von anderen tschechischen Linguisten ausgearbeitete Auf-

fassung der Sprachkultur und ist bestrebt, bei der Klärung der aktuellen Probleme der slowenischen Sprachkultur einige Gedanken anzuwenden, welche das Problem der Norm der Schriftsprache (in ihrem Verhältnis zur Kodifizierung - auch mit Rücksicht auf puristische Einstellungen), sowie z. T. auch die Klassifikation der funktionalen Stile betreffen.

c. Zu einem belebten Interesse für die Theorie der Schriftsprache und ihr Funktionieren in der gegenwärtigen Kommunikation kam es in den 70er Jahren. Neben den Anregungen und Motiven, die - wie bereits früher in den Anfängen der Prager Schule - aus den aktuellen Bedürfnissen und Problemen der sprachlichen Kommunikation in dem gegebenen Milieu ausgegangen sind, kann man es auch mit der neuen Orientierung der Sprachwissenschaft nach dem Jahre 1970 verbinden, die von G. Helbig (1986, 13ff.) als kommunikativ-pragmatische Wende bezeichnet wird.

Die intensive Rezeption der tschechischen Theorie der Schriftsprache in den sowjetischen standardologischen Werken wurde seit dem Ende der 60er Jahre durch die Anthologie der Arbeiten des Prager Linguistenzirkels unterstützt, die N.A. Kondrašov (1967) zusammengestellt und mit einer Vorrede begleitet hat. In der Gegenwart wurde ebenfalls von Kondrašov (1988) eine Anthologie neuerer tschechischer und slowakischer Arbeiten speziell über die Theorie der Schriftsprache herausgegeben.

Den bedeutenden Anteil der tschechischen wie auch der gegenwärtigen slowakischen Linguistik an der Entfaltung der speziellen Forschung über die Schriftsprachen läßt das gründliche Werk von R. Baum (1987) erkennen. Auf dessen Charakter verweist schon sein Untertitel *Materialien zur Charakteristik von Kultursprachen*. Wie positiv die Aktualität und Anregungskraft der tschechischen Theorie eingeschätzt werden, belegt Baums Aussage über die im Sammelband des PLZ aus dem Jahre 1932 publizierte *Allgemeine Grundsätze der Sprachkultur*: "Die Bedeutung dieses auf verschiedenen Diskussionsbeiträgen beruhenden von Bohuslav Havránek und Vilém Mathesius redigierten Textes kann für die Entwicklung der wissenschaftlichen Sprachpflege kaum hoch genug veranschlagt werden".

4. Es war und konnte auch nicht unser Ziel sein, die Rezeption der Prager Schule und ihrer kontinuierlichen Entfaltung auf dem Gebiet der Standardologie in ihrem vollen Umfang zu erfassen. Wir haben versucht, in einer Auswahl anzudeuten, welche ausländischen Zentren von der Ein-



wirkung der Ansichten der Prager Schule berührt wurden und um welche Problemkreise es sich dabei handelte, sowie die Namen derjenigen zu erwähnen, die nach eigenen Angaben unter dieser Einwirkung gearbeitet haben. Wir waren und sind Zeugen der Tatsache, daß der Einsatz der in der Prager Schule ausgearbeiteten Theorie der Schriftsprache groß und bedeutungsvoll ist, daß er immer noch positiv eingeschätzt wird. Man muß allerdings gleichzeitig hinzufügen, daß heute in das Gebiet der Standardologie neue Strömungen eindringen, die sich bei der Klärung der Probleme in beträchtlichem Maße auf interdisziplinäres Herangehen stützen und Ansätze solcher Disziplinen wie Soziolinguistik, Kommunikationstheorie, Informatik oder Texttheorie differenziert zur Geltung bringen.

### A n m e r k u n g e n

- <sup>1</sup> Der Terminus Standardologie wurde von D. Brozović (1973) übernommen. Der schreibt die Urhebererschaft dem kroatischen Linguisten Ž. Muljačić zu, selbstverständlich in dem Sinn, daß es ihm um eine linguistische Standardologie geht. Brozović betont dabei die soziolinguistische Orientierung dieser Disziplin, und zwar in Gegenüberstellung zu der genetischen und der strukturellen Linguistik. Dies kommt vor allem in dem Verhältnis des konfrontierenden Studiums der Schriftsprachen und der historisch-vergleichenden Sprachwissenschaft zum Ausdruck. - Die soziolinguistische Komponente in der Prager Theorie der Schriftsprache wird als ihr wesentliches Merkmal auch von dem sowjetischen Soziolinguisten L.B. Nikol'skij (1976, 22ff) hervorgehoben.
- <sup>2</sup> Die synchrone Betrachtung ist allerdings nicht auf die Erforschung der Gegenwartssprache beschränkt, sondern kann auch bei der Erforschung jeder beliebigen Etappe der historischen Entwicklung der Sprache (unter dem Aspekts des zeitgenössischen Querschnitts) zur Geltung kommen.

### B i b l i o g r a p h i e

- Baum, R.: 1987, *Hochsprache, Literatursprache, Schriftsprache*, Materialien zur Charakteristik von Kultursprachen, Darmstadt.
- Brozović, D.: 1965, 'Vuk i novoštokavska folklorna Koine/Prilog tipologiji slavenskih standardnih jezika', *Slavia* 34, 1-27.

- Brozović, D.: 1967, 'Slavjanske standartnye jazyki i sravnitel'nyj metod', *Voprosy jazykoznanija* 16, No. 1, 3-33.
- Brozović, D.: 1970, *Standardni jezik*, Zagreb.
- Brozović, D.: 1973, 'Sociolingvistička situacija i problemi jezične standardizacije u slavenskom svijetu XVIII stoljeća', *Radovi* 11, 17-35.
- Grundlagen der Sprachkultur* (= Beiträge der Prager Linguistik zur Sprachtheorie und Sprachpflege), 1, 1976, 2, 1982, Berlin.
- Havránek, B.: 1927, *Genera verbi I*, Praha.
- Havránek, B.: 1931, 'Zur Adaptation der phonologischen Systeme in der Schriftsprache', *Travaux du Cercle Linguistique de Prague* 4, 267-278.
- Havránek, B.: 1936, *Vývoj spisovného jazyka českého*, (= Československá vlastivěda, řada II), Praha.
- Havránek, B.: 1938, 'Zum Problem der Norm in der heutigen Sprachwissenschaft und Sprachkultur', in: *Actes du IV<sup>e</sup> Congrès International de Linguistes*, Copenhagen.
- Havránek, B.: 1942, 'Vilém Mathesius - bohémista', *Slovo a slovesnost* 8, 120-124.
- Havránek, B.: 1963, *Studie o spisovném jazyce*, Praha.
- Havránek, B.: 1964, 'Trubeckoy's Bedeutung für die Entwicklung der Theorie der Schriftsprache', *Wiener slavistisches Jahrbuch* 11, 31-36.
- Havránek, B.: 1965, 'Značaj Vuka Stefanovića Karadžića za razvoj srpsko-hrvatskog književnog jezika', *Anali Filološkog fakulteta Beogradskog univerziteta* 5, 259-266.
- Helbig, G.: 1986, *Entwicklung der Sprachwissenschaft seit 1970*, Leipzig.
- Horálek, K.: 1981, 'K teorii spisovného jazyka', *Slavia* 50, 233-241.
- Ivić, M.: 1965, 'Problem norme u književnom jeziku', *Književnost i jezik* 12, No. 3, 13-20.

- Ivić, P.: 1978, 'Značaj Vukovih pogleda na srpski književni jezik', *Zbornik za filologiju i lingvistiku* 21, 133-141.
- Jedlička, A.: 1974, *Spisovný jazyk v současné komunikaci*, Praha.
- Jedlička, A.: 1978, 'Problematika typů současných spisovných jazyků slovanských z hlediska jazykové situace', in: *Československé přednášky pro VIII. mezinárodní sjezd slavistů v Záhřebu: Lingvistika*, 5-14, Praha.
- Jedlička, A.: 1984-1985, 'K tradicím současné jazykovědy', *Zbornik Matice srpske za filologiju i lingvistiku* 27/28, 291-298.
- Jedlička, A.: 1986, 'Basic Types of Norm in language Communication', in: *Reader in Czech Sociolinguistics* (Chloupek, J. & Nekvapil, J. ed.), Praha, 57-82.
- Jedlička, A.: 1987, 'K tradicím české stylistiky', *Slavica Pragensia* 26, 35-40.
- Jedlička, A.: 1988, 'Wege zur Erarbeitung einer Systematik der Stile und Stilerscheinungen', in: Eichler, E. (ed.), *Beiträge zur Geschichte der slawischen Sprachwissenschaft, Linguistische Studien R. A.*, 186, Berlin, 9-26.
- Kondrašov, N.A. (ed.): 1967, *Pražskij lingvističeskij kružok*, Moskva.
- Kondrašov, N.A. (ed.): 1988, *Teorija literaturnogo jazyka v rabotach učenyh ČSSR (= Novoe v zarubežnoj lingvistike*, B. 20), Moskva.
- Kořinek, J.: 1941, 'O jazykovém stylu', *Slovo a slovesnost* 7, 28-40.
- Nicol'skij, L.B.: 1976, *Sinchronnaja sociolingvistika*, Moskva.
- Oksaar, Els: 1968, 'Sprachnorm und moderne Linguistik', in: Moser H. u.a. (ed.), *Sprachnorm, Sprachpflege, Sprachkritik*, Düsseldorf.
- Skalička, V.: 1941, 'Problémy stylu', *Slovo a slovesnost* 7, 191-197.

- Tolstoj, N.I.: 1988, 'Mysli N.S. Trubeckogo o rusckom i drugich slavjanskich literaturnych jazykach', in: *Istorija i struktura slavjanskich literaturnych jazykov*, Moskva, 220-236.
- Tolstoj, N.I.: 1988, 'Slavjanskije literaturnye jazyki i ich otnošenije k drugim jazykovym idiomam (stratam). Opyt sravnitel'nogo rassmotrenija', in: *Istorija i struktura slavjanskich literaturnych jazykov*, Moskva, 6-27.
- Trnka, B.: 1941, 'K otázce stylu', *Slovo a slovesnost* 7, 61-72.
- Trubeckoj, N.S.: 1927, *Obščeslavjanskij element v rusckoj kul'ture*, Paris.
- Urbančič, B.: 1972, *O jezikovni kulturi*, Ljubljana.
- Vachek, J.: 1960, *Dictionnaire de Linguistique de l'École de Prague*, Utrecht-Anvers.
- Vachek, J.: 1964, *A Prague School Reader in Linguistics*, Indiana University Press, Bloomington.
- Vachek, J., Beneš, E. (ed.): 1971, *Stilistik und Sociolinguistik*, Berlin.



О.А. Князевская (Москва)

**Древнерусские дополнения в рукописи № 14 Типографского собрания  
(Центральный государственный архив древних актов, Москва)**

Под четырнадцатым номером в Типографском собрании ЦГАДА хранится рукописная славянская книга. Она написана кириллицей на 166 листах пергамента (по пометам - на 165). Листы пергамента небольшого размера (17 x 13-14 см.). В настоящее время книга заключена в картонный переплет, обтянутый белой кожей. Переплет новый, он изготовлен не ранее пятидесятых годов XX в.

Кодекс содержит евангелие - краткий апракос с традиционным расположением текста: вначале по дням церковного года, начиная с пасхального воскресенья и до страстной субботы (лл. 1-121 и лл. 140-141); затем расположены чтения по дням астрономического года, начиная с 1 сентября (лл. 122-150, 156); далее следуют 11 утренних воскресных евангелий (лл. 151-155, 157-163, 164). Плохой сохранности последний 166 лист в книге (по помете - 165) не относится к апракосному евангелию. Книга сохранилась не полностью, в ней отмечены значительные утраты, есть случаи нарушения правильной последовательности текста (перепутаны листы с текстом).

По палеографическим и языковым данным в кодексе № 14 выделяются четыре части. Середина книги (вторая часть) из 129 листов (лл. 25-139, 139а-150, 156, 164) содержит известную Саввину книгу, созданную в начале XI в. или в конце X в., и представляет собой древнейшую славянскую рукопись, написанную кириллицей. Кроме Саввиной книги в кодексе находятся еще два отрывка евангелия, написанные иными почерками, в иное время и в иной славянской языковой среде. Последний 166 (165) лист представляет четвертую часть кодекса. Установлено, что рукопись № 14 вместе с другими в XVII веке поступила на Печатный двор в Москву из Псковского Середкина монастыря. И с тех пор хранится в собрании рукописей Типографской библиотеки, ныне фонд 381 Центрального государственного архива древних актов (ЦГАДА).

В середине XIX в. обнаружил кодекс № 14 (ранее № 15) И.И. Срезневский. Он выявил древнейшую часть рукописи и назвал ее Саввиной книгой по имени "Сава", упомянутому в приписках на полях

двух листов (49 и 54). Срезневский первым опубликовал текст Саввиной книги с небольшим введением, в котором говорится и еще о двух отрывках евангелия (Срезневский 1868). В конце XIX в. вышло в свет широко известное лингвистическое и палеографическое исследование Саввиной книги В.Н. Щепкина. В этом труде автор выделяет в книге четыре одновременные части. Он доказывает, что Саввина книга, представляющая древнейшую часть кодекса (часть II), и последний лист (часть IV) были написаны в пределах восточной Болгарии в X(?)/XI в. и в XI в., а еще два отрывка были созданы в пределах Древней Руси в XII и в XIV вв. (Щепкин 1899, 7). В дальнейшем В.Н. Щепкин осуществил издание Саввиной книги (Щепкин 1903). С этих пор часть II, содержащая Саввину книгу, приобретает широкую известность, ее изучению в разных аспектах посвящено большое количество научных исследований (О.А.Князевская et al. 1988, 29).

Две другие части евангелия и последний лист кодекса менее известны. Текст третьей части, ныне листы 151-155, 157-163, был также опубликован И.И. Срезневским как самостоятельный памятник, без указания на его расположение в составе одного кодекса вместе с Саввиной книгой (Срезневский 1867). Этот же отрывок рассматривается в книге Н.М. Каринского, где помещены фотокопии двух его страниц (Каринский 1925). Краткие сведения о части III содержатся в обзоре древнерусских рукописей у Н.Н. Дурново (Дурново 1969). К языковым данным этой части обращался венгерский славист И.Х. Тот. Его наблюдения дополняют известные в науке положения об особенностях древнерусского письма XI-XII вв. и их лингвистической интерпретации (Тот 1977, 1985).

Отрывок, расположенный в начале кодекса (часть I), еще менее привлекал внимание специалистов. Краткие замечания о нем - кроме упоминаний у Срезневского - находятся в раннем труде А.И. Соболевского; отрывок датируется им XIV веком и относится к древнему псковскому диалекту (Соболевский 1884, 137-138). Относительно части IV кодекса, отрывка на одном листе, расположенном в конце книги, сведений еще меньше; кроме данных в труде В.Н. Щепкина, они практически отсутствуют.

Первая часть кодекса лл. 1-24 содержит чтения, начиная с воскресенья Пасхи (Ин. I,1) на две недели (на Пасхальную и Фомину) и воскресное чтение следующей недели без конца (Мк. XV 43-47, Мк. XVI 1). Древнейшая часть кодекса, собственно "Саввина книга", как

известно, начинается с конца чтения на пятницу шестой недели. Следовательно, между этими частями имеется лакуна. После Саввиной книги (части II) расположена часть III на 12 листах пергамента (лл. 151-155, 157-163). Между второй и третьей частями также находим значительные утраты. Текст в месяцеслове Саввиной книги обрывается чтением на 11 июня (ныне л. 123), на последнем (ныне л. 164) листе находится без начала 10-е утреннее воскресное евангелие. В третьей части содержится текст одиннадцати утренних воскресных евангелий. От первого евангелия сохранился только конец (л. 152. Мт. XXIII. 19-20)<sup>1</sup>. Четвертая часть кодекса занимает последний 166 (165) лист пергамента, он плохой сохранности, текст почти не читается. По определению В.Н. Щепкина (со ссылкой на разъяснение Г.П. Георгиевского), текст отрывка относится к указателям ("столпам") к евангелию и апостолу, которые иногда встречаются в древнеславянских рукописях евангелия. Как уже говорилось выше, этот отрывок относится к старославянской письменности конца XI в. (Щепкин 1899, 4-7).

Полагаем, что древнерусские дополнения в кодексе заслуживают более подробного рассмотрения. На наш взгляд, целесообразно проверить и уточнить заключения о времени и месте их исполнения и поставить вопрос об условиях включения их в состав одного кодекса.

Древнейшая восточнославянская III часть кодекса занимает 12 листов пергамента среднего качества. Преобладают листы тонкого хрупкого пергамента желтоватого цвета. Листы разлинованы в один столбец по 20 строк на странице. Древнерусскую принадлежность письма отрывка впервые атрибутировал И.И. Срезневский в 1867 г. (Срезневский 1867, 44). Палеографические и графико-орфографические особенности письма части III позволяют датировать ее ранним периодом древнерусской письменности. Эта часть кодекса написана одним писцом мелким уставом. Почерк уверенный, невысокие буквы свободно расположены в строке. Зрительно устав очень близок к почеркам древнейших восточнославянских рукописей XI-XII вв.

О древности письма части III и о древнерусском его происхождении свидетельствуют многочисленные случаи употребления букв носовых гласных и случаи их взаимной мены с буквами оу, ю, а, я. Так, встретились написания букв иотированных юсов ѡ, ѣ и юса большого: ѡже, ѣныа 161об. свож 151, гвоздинѣж 160; вѣшьдѣшж сѣцѣж 152, бѣвѣшоуоумж 154об., оутроу же бѣвѣшж 161, а также виждж 160, придж 163, сѣть 163 и под. Об этом же свидетельствуют написания:



роуцѣ 153об., соутѣ 153об., къскръсноутн 154, кѣроу 153, къ  
 единоу сжеотоу 159об.; посылю 157об., люблю 162, на землю 154,  
 силоу 157об., съ тобою 161, разоумѣють 157, ризы лежаща 154об.,  
 (от)земля 161об., быша 160об., языки 153об., из нея 152об. и др.  
 Встречаются написания с буквой Ж на месте \*dj: нжжаста 151, прѣже  
 152об., 158об., оутврѣжающю 153об. Характерны для древнерусской  
 письменности написания с буквой ѣ вместо ꙗ: в неполногласных соче-  
 таниях посредѣ 151об., 160, в косвенных падежах от основы тѣлѣс-  
 телесе 154 (но тѣло 158об.) и в окончании дательного и предложного  
 падежей местоимений тебе 162об., 163, къ себѣ 152, къ себѣ 154об.  
 Несомненно к древнерусским особенностям письма отрывка относится  
 регулярное окончание -ть в соответствующих формах глаголов: есть  
 162об., дастъ 161об., боудеть 153, едетъ 162об., а также бысть  
 154а, поашеть 162об. и др. В соответствии с традицией письма древ-  
 нейших русских рукописей буквы ѣ, ѣ в большинстве употребляются в  
 соответствии с этимологией. Не противоречат этой традиции южно-  
 славянские по происхождению примеры с буквами ѣ, ѣ после букв л, р  
 в корнях слов с сочетаниями типа \*lyrt: пѣно 161об., оскръѣ 162,  
 къръзѣте 159об., дръжите 159об., мрътвыхъ 162, мрътвыихъ  
 162, смрътью 162об. и др.<sup>2</sup> Подобные написания широко известны в  
 древнерусских рукописях древнейшей поры.

Аргументированное заключение о времени написания части III  
 кодекса №. 14 принадлежит Н.М. Каринскому. Он рассматривает  
 почерк нашего отрывка в ряду других древнейших восточнославянских  
 рукописей и датирует его одиннадцатым веком. Одиннадцатым же  
 веком датировали отрывок И.И. Срезневский и Н.Н. Дурново; В.Н.  
 Щепкин относил его написание к XII веку. Считаем, что по начер-  
 танию буквенных знаков, их расположению в строке почерк третьей  
 части вполне правомерно датировать XI веком. Характерные графико-  
 орфографические особенности также позволяют отнести написание  
 отрывка к "ранне-древнерусскому периоду в архаическом варианте"  
 (Зализняк 1984, 40). Однако, принимая в целом датировку Каринского,  
 полагаем, что нельзя ограничить время создания отрывка строго  
 одиннадцатым веком; нам представляется правильное датировать его  
 концом XI - началом XII в. (см. фото 1).

При решении вопроса о конкретной территории Древней Руси, где  
 могла быть написана рассматриваемая часть III, несомненно следует  
 исключить северо-западное происхождение писца. Палеографические и

языковые особенности письма части III не содержат примет новгородского происхождения. Более правильным нам представляется предположение о Киевской земле, где могла быть создана часть III кодекса No. 14.

Первая часть кодекса No. 14 также представляет собой памятник древнерусского письма. Отрывок состоит из 24-х листов пергамента и содержит начало апракосного евангелия. Текст написан в один столбец по 16-17 строк на странице. Пергамен в этой части среднего качества, он в большинстве случаев толстый, грубый, с дырами, образовавшимися до написания текста. В настоящее время пергамен имеет темный, почти коричневый цвет; он как бы промаслен, и поэтому на нем просвечивают буквы с оборотной стороны листа. Текст читается с большим трудом. Существенно затрудняет чтение и то обстоятельство, что двадцать три листа из двадцати четырех (кроме л.7) представляют собой палимпсест, они написаны по соскобленному тексту, тоже написанному кириллицей. "Нижний" текст при этом был выскоблен недостаточно тщательно. Поэтому его буквы, в том числе киноварные, отчетливо видны и мешают правильному чтению.<sup>8</sup>

Двадцать четыре листа составляют три восьмилистных тетради. Можно думать, что для изготовления этого отрывка были взяты какие-то испорченные книжные листы. Первоначальный нижний текст был также написан уставом в Древней Руси не ранее второй половины XIII в. Его страницы были большего размера, на них размещалось до 20-21 строк с текстом и строки были длиннее. На трех листах (1, 8, 10) нижнее письмо имеет обратное расположение по отношению к верхнему.

Основной текст первой части написан в один столбец темными, почти черными чернилами. Заголовки чтений выполнены почерком основного писца и теми же чернилами. Краска на листах 1-24 не употребляется. Однако можно думать, что по первоначальному замыслу употребление красочного орнамента в нашем отрывке предполагалось; об этом свидетельствует отсутствие в первой тетради инициалов (на листах 1об., 3, 4, 7), хотя для них оставлено место. Возможно также, что чистые 4-5 строк перед началом текста на л.1об. были оставлены для заставки. Инициалы во II и III тетрадях выполнены чернилами в двойном контуре, они простого геометрического рисунка с незатейливыми гребешками и перемычками.

Вся первая часть кодекса написана древнерусским уставом одним, основным, почерком, с незначительными вкраплениями еще двух почерков. Основной почерк - почерк уверенный, но некрасивый и несколько небрежный, в нем отсутствует пропорциональность и соразмерность букв, вместе с тем приемы начертания достаточно стабильны. Не исключено, что отсутствие соразмерности в начертаниях объясняется спецификой поверхности писчего материала, часто пергамен был недостаточно тщательно обработан, и остатки нижнего, плохо соскобленного текста мешали писавшему (см. фото 2, 3).

Основной почерк имеет небольшой наклон вправо. Два других почерка в этой части относятся к типу прямого устава. Первым из них написаны пять строк и начало шестой строки в начале евангелия (л.1об.). Второй почерк встретился дважды, им написаны пять строк (5-9) на лицевой стороне пятого листа и четыре строки (3-6) на лицевой стороне девятого листа. Вкрапления иного почерка в первой части чередуются с основным письмом, причем их граница проходит в середине строки. Оба дополнительных почерка, различаясь между собой, по характеру буквенных начертаний более традиционны, они ближе к письму других древнерусских источников, отличаясь от основного письма. Первый дополнительный почерк на л.1об. характеризуется определенной архаичностью, его буквы шире по своим пропорциям. Второй дополнительный почерк на листах 5 и 9 отличается некоторой небрежностью, его буквы уже (чем на л.1об.), в нем отсутствует стабильность расположения горизонтали в середине буквы. В обоих дополнительных почерках "хвосты" букв з, р, ү (в оү), ф опущены вниз в междустрочье. Сравнивая письмо начала отрывка с основным письмом, видим в них, в отличие от В.Н. Щепкина (1899, 2), два различных современных почерка. У каждого из них ярко выражены индивидуальные приметы.

По составу букв и в значительной степени по их употреблению письмо первой части не отличается от древнерусских рукописей XIII-XIV вв. Сигнальная линия в записанной строке проходит по середине высоты буквы. Перекладина соответствующих знаков: и, ю, н, ѡ, ѣ - пишется по середине. У буквы ѣ она переходит в язычок. Архаичный облик находим и у буквы ты, которая всегда пишется через ѣ с соединительной линией между левой и правой частями. Буквы з, р, ү, ф, х, ц, щ почти полностью размещаются в строке, в их начерках отсутствуют так называемые "хвосты", обычно опущенные вниз. У буквы ѣ мачта немного выходит вверх за пределы строки, перекладина лежит

на верхнем уровне строки. Основной писец явно избегает заполнять междустроочье. Этот отрывок обычно датируют XIV в. Однако изучение основного почерка в сравнении с почерками древнерусских рукописей XIII-XIV вв. позволяет считать, что часть I кодекса No. 14 могла быть создана в XIII в., не ранее второй его половины. По характеру буквенных начертаний письмо этой части обнаруживает несомненную близость с почерком Лобковского Пролога 1282 (или 1262) гг. (ГИМ, Хлуд. 187). Считая, что часть I кодекса No. 14 была создана во второй половине, ближе к концу XIII в., нельзя исключить - как возможное время написания - начало XIV в. Заметим, что общий стиль почерка в известной степени подобен письму псковской рукописи Апостола 1307 г. (ГИМ, Син. 722), которое, впрочем, само весьма архаично по облику.

Относительно места написания отрывка в литературе утвердилось справедливое суждение, впервые высказанное А.И. Соболевским, что это была псковская земля.

К древним псковским особенностям Соболевский относил взаимную мену с и ш (ты ѡши - "еси" 7б, видѣясе - "видѣ вше". 14а), наличие "цоканья" (агньчѣ ежи - 7а, а также биць - "бич", 11а).<sup>4</sup> О псковском происхождении писца отрывка говорит замена буквы з через ж швержоста - "отвѣржоста", 6а). Соболевский отметил в отрывке очень редкие для древнерусской письменности написания кте (2 раза) - "кде" 7а, и замену буквы є через а (живаша - "живаше", 7а). В основном по составу и употреблению букв письмо в первой части кодекса характеризуется особенностями, известными и по другим памятникам XIII в.

В числе характерных для XIII в. укажем регулярное двубуквенное написание оу не только после букв гласных и в начале слова, но и после согласных: оубо, оучителю, соудѣ, ѡмоу, славоу, разоумѣхѣ, нѣкоу си и т.д. В большинстве случаев соблюдается дифференцированное употребление букв а и ѡ: буква а пишется после согласных, а ѡ после гласных и в начале слова. Однако это распределение соблюдается не всегда последовательно, что также указывает скорее на XIII в. Встретились написания с буквой а вместо ожидаемого ѡ: аки са - 6б, ако - 4а, 23а, радость моа - 13а, стоаше - 7а, свѣтѣнна - 20б, свѣдѣтельствоуаи - 20а, исана - 3б, иаиа - 3а, нѡа 3б, и т.д. Один раз встретилось написание с ѡ после согласной буквы: тѡрѡца - 18а.

К числу исторически закономерных написаний относятся примеры, отражающие падение редуцированных. Наряду с традиционными написаниями: *сильнѣ* - 5а, *вѣ късь* - 6а, *нѣ* - 2а, *дѣскы* - 11а (Им. мн.), *вѣпити*, *земьнаа* - 10б, и т.д. встречаются случаи замены букв *ѣ*, *ь* буквами *о*, *е* и, соответственно, их пропуск: *во нѣ* - 10б, *надо вѣѣми* - 13б, *соудѣ късь* - 18б, *вѣ темницю* - 12б, *пришеаь* - 9а, 22б, *пришлецъ* - 5а, *истиненѣ* - 13б, *раченѣ* - 18а, *некеренѣ* - 15а, а также *к нему* - 12б, *с нама* - 6а, *соудѣ правдѣнѣ* - 20а, *вѣчнаго* - 15б, *шеца* - 11а и т.д. Так же часто буквы *о*, *е*, вместо *ѣ*, *ь* находим в словах с сочетаниями типа \**ьѣт*: *до керѣа* - 16а, *съкерѣиу* - 20б, *ѣкерже са* - 3а, *испрокерже* - 11а, *ѣкерсто* - 8б, *держат са* - 14б, *держите* - 14б, *держаста* - 4б, *мерткѣхѣ* - 12а, *перста* - 14б, *почерпѣте* - 18а, *почерпѣшен* - 16б, *исполнѣ* - 2б, *исполни са* - 13а, *наполните* - 16а, *наполниша* - 16а, *исполнени* - 2б. Интересно, что слова с древними сочетаниями типа \**тѣт* последовательно пишутся только с буквами *ѣ*, *ь*: *пѣть* - 2б, 9б, *пѣтьскы* - 2б, *ѣ пѣти* - 9б, *крѣи* - 2а, *крѣсти* - 4а, *крѣшаше* - 12а. Считаю, что приведенные примеры скорее свидетельствуют в пользу XIII, а не XIV века.

Встретились вполне ожидаемые написания букв *ѣ*, *ь* на месте исконных *о*, *е*: *вѣаы* - 11а, *вѣ тѣмѣ* - 6б, *вѣаа* - 20а, *тѣржнникѣмѣ* - 11а, *вѣ прѣломльни* - 6б, *обѣаь* - 6а. Отмечены написания с буквой *ѣ* между исконно соседними согласными: *дерѣзноуѣ* - 24а, *пѣръсть* - 15а (примеры с аналогичным употреблением буквы *ь* не встретились).

В ряде случаев находим написания с взаимной меной букв *ѣ* и *ь*. Буква *ѣ* вместо *ь* встретилась в таких примерах: *азѣ имамѣ* - 3б, 20б, *скѣтитѣ са* - 1б. *тѣма* - 1б, *вѣ тѣмѣ* - 1б (но и *тѣмоу* - 17б). Букву *ь* на месте *ѣ* находим: *вѣмѣ* и *гѣмѣ* (1л. мн.) - 10а, *исѣченѣ* - 24б, *имѣ* (Д. мн.) - 2а, *моимѣ словесемѣ* (Д. мн.) - 22а, *скѣтъ* *прндеть* - 17а, *на шнѣ поль мора* - 22а (чаще *онѣ поль мора*).

Приведенные примеры свидетельствуют о значительном влиянии в рассматриваемом отрывке собственно "бытового" письма со смешением букв *ѣ-о*, *ь-е*, обычных для XIII-XIV вв. (Зализняк 1984, 61-62). Смешение букв *ѣ-ь* менее характерно, однако и эти примеры не противоречат представлениям о "бытовой" графико-орфографической традиции позднего древнерусского периода. Отдельные написания среди них допускают предположение об отражении фонетически закономерного

отвердения согласных (азъ нмамъ), и, следовательно, возможна гиперкоррекция в примерах: нмь, еѣмь.

Многочисленные случаи взаимной мены букв ѣ и є(ь), очевидно, также следует объяснять влиянием бытовой письменности. Буква ѣ на месте \*є, \*ь встречается перед слогом с гласными переднего ряда и на конце слов: знамѣніє - 116, исѣченъ - 246, трѣми днѣми - 116, придѣтъ н. вр. - 176, вѣсѣдоваста - 46, мѣ еѣ - 146, обрѣтъѣ - 76, нѣсмѣ (нѣсмь) - 3а(2 раза). Не исключено, что в написаниях вѣсѣдоваста, обрѣтъѣ, мѣ еѣ, нѣсмѣ на употребление буквы ѣ оказывала влияние закономерная буква ѣ в соседних слогах. Примеры с буквой є на месте стандартной ѣ более многочисленны и разнообразны: дела єго - 176, 206, близъ места - 23а, вероуєши - 86, неєренъ - 15а, обрєтоста - 66, обрєте - 76, 8а, видєвъше - 15а, видєхомъ - 10а, видєста - 7а, видєша - 56, видє - 4а, 7а, вероятно видєта пов. - 7а, вєстє (вм. вѣстє) - 4а, неєи (вм. нѣси) - 36, єє (вм. еѣ) - 2а, 76, мнѣ и тоєє - 16а, принесєте пов. - 16а, ицєте пов. - 236, придєта пов. - 7а, онєма - 6а, вєєми - 5а, сѣєдѣтєльствє - 10а, сѣєдєтєльствєнокахомъ - 10а (при многочисленных сѣѣдѣтєль-), а также юша хлѣбѣ - 23а.

Своеобразную графическую особенность представляют примеры завершения строки согласной буквой. Из 781 строки текста первой части 23 строки заканчиваются согласной буквой, например: м-иръ - 2а, 15а, тє-орити - 9а, т-оу - 16а, к-ръцаше - 12а, м-ѣи - 106, в-си - 206 и др. Один раз строка начинается буквой ѣ: книгам-ѣ - 12а, 7-8.

Все указанные случаи отклонений против традиционно "правильного" письма в рассматриваемом отрывке известны в той или иной степени и по другим древнерусским спискам Евангелия XIII-XIV вв. Однако в данном случае нарушения встречаются значительно чаще, они более многочисленны.

К числу интересных, но несколько неожиданных для псковской рукописи, особенностей относятся немногие написания с буквами ѣ1, и вместо древних \*ѣ, \*ь на конце слов перед следующей буквой и: да єѣпросати и - 3а (Ин.І.19), иже глоти и - 56 (Л.ХХІV.23), да єѣсхытати и и стєорати и - 226 (Ин.VI.15), приатѣ и дасть - 2а (Ин.І.12), добро єѣты и - 8а (Ин.І.47). Один раз встретилось написание с буквой и на месте ѣ: сѣѣми и (вместо сѣѣмъ и) - 246

(Мр. XV. 46). Подобные написания известны в древнерусских юго-западных рукописях XII-XIII вв., их наличие не отмечалось в рукописях иной территориальной приуроченности. Убедительно объяснить их в этой части кодекса, на наш взгляд, не представляется возможным. Нам кажется, что нельзя полностью исключить предположение о фонетическом значении этих написаний в псковском диалекте XIII в. Вместе с тем можно считать указанные написания отражением письма оригинала, который и мог быть галицко-волинским. Все остальные приметы письма и языка части I кодекса No. 14 соответствуют нашим представлениям о Псковской земле. Считаем, что созданный в XIII (а не в XIV) веке текст на 24 листах пергамента представляет одну из древнейших известных в настоящее время псковских рукописей.

Следует отметить, что в научной литературе мы не находим каких-либо суждений об условиях формирования кодекса No. 14, содержащего Евангелие апракос. Две древнерусские части в кодексе представляют традиционные тексты начала и конца апракосного Евангелия. Полагаем, что эти части были включены в книгу для практических целей богослужения. Среди сохранившихся древнеславянских рукописей кодексы с утраченным началом и концом встречаются достаточно часто. Известны и случаи своеобразной реставрации неполных кодексов; более поздние дополнения включаются в существующий кодекс для возмещения механических утрат. Дополнения к Саввиной книге представляют интересные особенности, они были написаны не только в иное время, но и в иной славянской языковой среде. В связи с этим встает вопрос о том, где и когда присоединили древнерусские отрывки к древнеболгарской части кодекса, и закономерен ли следующий вопрос: два раза или один происходила реставрация текста? Считаем, что, по всей вероятности, дополнения к Саввиной книге делались в два приема в пределах Древней Руси, одновременно с написанием текстов дополнений.

Существенно отметить, что текст кодекса в целом вне всяких сомнений использовался при богослужениях. В XVII веке книга поступила на Московский Печатный двор из Псковского Середкина монастыря. Следовательно, можно предполагать, что со второй половины XIII в. и до середины XVII рукопись No. 14 не покидала Псковской земли. При этом за время бытования кодекса после XIII в. в нем появились новые утраты, известные и в настоящее время.

## Примечания

- 1 В 50-е годы XX века в ЦГАДА была проведена реставрация кодекса №. 14, в результате которой вновь была нарушена последовательность расположения листов. Лист 151 по современному счету попал не на свое место, он должен находиться между листами 155 и 157, а современный лист 156 относится к древнейшей части II, ранее он имел помету 151. По содержанию в Саввиной книге после л.151 должен следовать лист 123.
- 2 Примеры приведены в работах И.Х. Тота (1977).
- 3 Прочтение текста в первой части кодекса оказалось возможным только благодаря помощи М.Ю. Барина, эксперта в специальной лаборатории по чтению угасших текстов, которому выражаем нашу признательность.
- 4 Здесь и далее буквы а и б, поставленные после цифры, обозначают соответственно лицевую и оборотную сторону листа книги.

## Сокращения

ГИМ - Государственный исторический музей, Москва.

ЦГАДА - Центральный государственный архив древних актов, Москва.

Хлуд. - Хлудовское собрание актов, Москва.

Син. - Синодальное собрание рукописей (патриаршее).

Евангелисты: Ин. - Иоанн, Л. Лука, Мк. - Марк, Мт. - Матфей.

Римские цифры обозначают порядковый номер главы, а арабские - номер стиха.

## Литература

Дурново, Н.Н.: 1969, *Введение в историю русского языка*, изд. 2, Москва.



- Зализняк, А.А.: 1984, 'Наблюдения над берестяными грамотами', в кн: *История русского языка в древнейший период*, Москва.
- Каринский, Н.М.: 1925, *Образцы письма древнейшего периода истории русской книги*, Ленинград, 6-7, табл. 27, снимок 2.
- Князевская, О.А., Коваль, Н.С., Кошелева, О.Е., Мошкова, Л.В. (изд.): 1988, *Каталог славяно-русских рукописных книг XI-XIV вв., хранящихся в ЦГАДА СССР*, Москва.
- Соболевский, А.И.: 1884, *Очерки по истории русского языка*, Киев, ч. I.
- Срезневский, И.И.: 1868, 'Обозрение старославянских памятников юго-западного юсовского письма', *Сборник статей, читанных в Отделении русского языка и словесности (Сборник ОРЯС)*, СПб., т. III, 5-20.
- Срезневский, И.И.: 1868, 'Древние старославянские памятники юсового письма', *Сборник статей, читанных в Отделении русского языка и словесности (Сборник ОРЯС)*, СПб., т. I, 1-154.
- Тот, И.Х.: 1977, 'Русская часть Саввиной книги', *Acta universitatis szegediensis de Attila Jozsef nominate XII*, 177-203.
- Тот, И.Х.: 1985, *Русская редакция древнеболгарского языка в конце XI - начале XII вв.*, София, 114-120, 173-177, 199, 264-268, 273-274, 300-302, 317, 320, 324 и др.
- Щепкин, В.Н.: 1899, *Рассуждение о языке Саввиной книги*, СПб.
- Щепкин, В.Н.: 1903, *Саввина книга. Памятники старославянского языка*, т. I, вып. 2, СПб.

ГЛА ЖЕ БЪ И НА ДЪ ОУ ГЪ И Н ОУ У Е  
НИ КЪ П Р И Ш А ДЪ И П О ТЪ Ж Е И КЪ Г Р О  
К О У Н Е Н Д Е И К Е Р О К А Н Е О У К О  
Е Т Д А Х О У И С Н И Г Ы Я К О П О Д А Б А  
И Т Ъ К Л А О У И М О Р Т ВЪ З И Н КЪ КЪ  
С И Р Ъ С Н О У Т И Н Д О С Т А Ж Е П А И Г Ы  
КЪ С Е Б Е О У У Е Н Н И Г А Д Н Е ВЪ Ш А С А  
✠ С Е Ш Т В Е И Ш О А Н А  
Д У Б Р Е М А Т Р И А С Т О И Ш Е О У Г Р О Б А  
КЪ И П Л А У О У Ш И С А Я К О Ж Е П А Д И С А  
Ш Е С А И П О Н Н И У Е БЪ Г Р О КЪ И К И  
ДЪ Д З В А А Н Г Л А В Х Е К Л А ХЪ Р И З А  
ХЪ С Е Д А Ш А И Д И Н О Т О О У Т А А В З И  
И Д И Н О Т О О У Н О Г О У И Д Е Ж Е К Е  
Л Е Ж А О ТЪ Л О И С К О И Г А Д Е С Т А И И  
Ж Е Н О У Т О П Л А У С И Н Г Е И Г Л А И М А  
Я К О ВЪ З А Ш А Г А М О Е Т О К И Н Е ВЪ  
МЪ КЪ Д Е П О Л О Ж И Ш А И Н Г Р Е КЪ  
Ш И В Р А Т И С А КЪ П А Т Ъ И К И Д Е  
И Д А С Т О И Ш А И Н Е ВЪ Д А Ш Е Я К О

Фото № 1



Фото № 2



Фото № 3

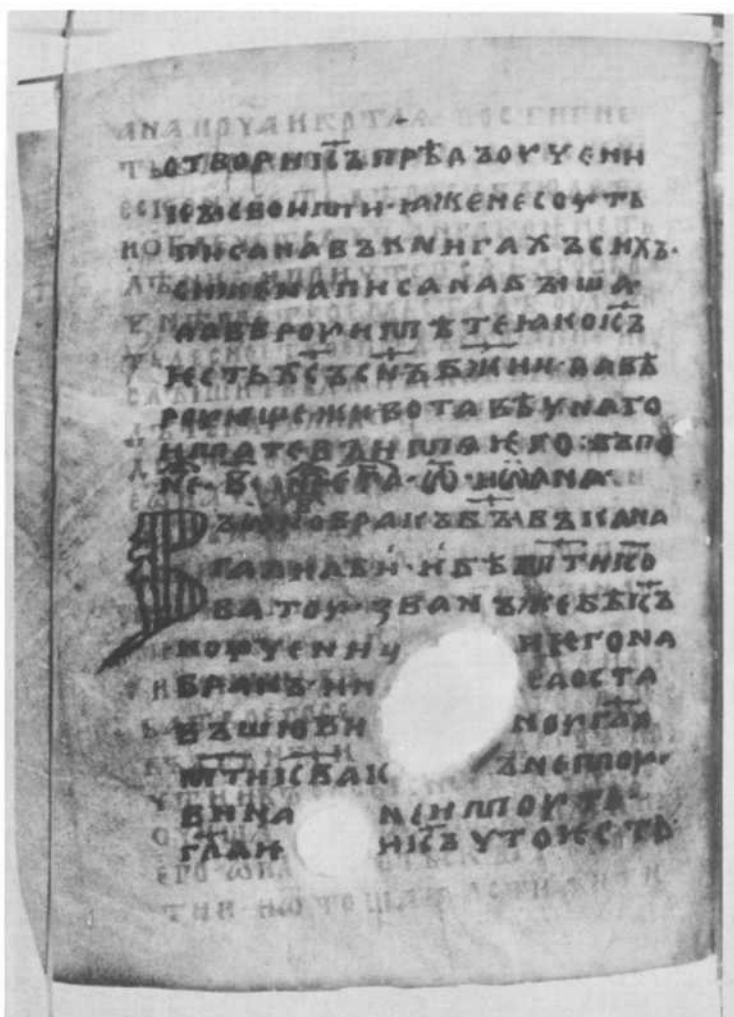

### Zur modalen Funktion der Adjektive *rád/nerad* im Tschechischen

0. Diese Ausdrücke, die in allen slawischen Sprachen vorkommen, werden gewöhnlich als nominale (kurze) Adjektivformen aufgefaßt, d.h. als Formen mit einem morphologisch ausgedrückten Prädikativitätsmerkmal, z.B. *jsem zdráv* – *jsem rád*. Im Rahmen des Adjektivs sind sie jedoch ziemlich untypisch, da sie keine attributive Funktion ausüben, die für Adjektive primär, d.h. konstitutiv ist, und infolge dessen auch keine lange (merkmallose) Form besitzen (*zdráv* – *zdravý*, *rád* –  $\emptyset$ ). Ihre Anomalität im System der Adjektive wird auch dadurch erhöht, daß die Form *rád*, die gesteigert werden kann, im Komparativ und Superlativ unkongruent, d.h. adverbial ist, z.B. *byl jsem/byla jsem/byli jsme (nej)raději*. Aus diesem Grunde wurde sogar die Meinung geäußert, daß es sich hier - synchronisch gewertet - um Adverbien mit residualen kongruenten Formen im Positiv handelt (Kopečný 1962, 73, 86). Diese Frage, die hier für uns nicht wichtig ist, lassen wir jedoch beiseite (sie wird in Komárek 1978, 33f. besprochen) und werden unsere Aufmerksamkeit auf die Bedeutung dieser Ausdrücke richten, besonders auf ihr Verhältnis zum Bereich der Modalität. Obgleich modale Bedeutungen auch bei anderen nominalen Adjektiven vorkommen, z.B. *není schopen lhát*, *nebyl mocen slova*, ist das Verhältnis der Adjektive *rád/nerad* zum System der Modalität so spezifisch, daß es eine selbständige Aufmerksamkeit verdient.

1. Kurze Adjektivformen *rád/nerad* treten im Satz entweder mit der Kopula *být* als Prädikativ auf (*jsem tomu rád/nerad*; *jsem rád/nerad, že se to stalo*; *měl by být rád*) oder in Verbindung mit einem semantischen Vollverb, das von ihnen determiniert wird (*rád zpívá*; *nerad se hádá*). In der tschechischen syntaktischen Tradition wird das adverbale Adjektiv *rád/nerad* als Prädikatsergänzung ("doplňěk") aufgefaßt und es wird bei ihm mit zweierlei syntaktischen Beziehungen gerechnet: einerseits zum Subjekt des Satzes, andererseits zu seinem Prädikat. Es ist zweckmäßig diesen Begriff, der auf einer rein linearen Auffassung der syntaktischen Beziehungen beruht, vom transformationellen Standpunkt zu interpretieren - nämlich als eingegliedertes (embedded) Nebenprädikat: *vrátil se spokojen*  $\Leftarrow$  *vrátil se + byl spokojen*. In den Sätzen mit einer adverbialen adjektivischen Prädikatsergänzung, also auch mit dem adverbialen *rád/nerad*, sind also zwei Propositionen enthalten, zum Unterschied von den Sätzen, in

denen das Adjektiv mit der Kopula *být* als Prädikativ auftritt. (Als einpropositional muß selbstverständlich auch das lexikalisierte *mít rád* 'lieben' interpretiert werden; es ist nicht ausgeschlossen, daß darin das deutsche *gern haben* kalkiert wurde.)

2. Zu diesem Tiefenunterschied zwischen dem adverbale *rád/nerad* und der Verbindung Kopula + *rád/nerad* kommt noch ein feiner, aber wichtiger semantischer Unterschied hinzu: während in den Sätzen wie *jsem tomu rád*; *jsem rád, že tu zkoušku máš*; *jsem nerad, že odcházíš* das Adjektiv (Prädikativ) eine emotional motivierte Bewertung ausdrückt, ähnlich wie z.B. Adjektive *spokojen, nadšen* (*jsem spokojen/nadšen, že tu zkoušku máš*), wird in den Sätzen wie *rád zpívám* dazu noch eine volitionale Disposition des Subjekts zur Handlung geäußert. Die adverbale *rád/nerad* haben also eine ähnliche Bedeutung wie das Verb *chtít*, vgl.: *rád čte – stále by chtěl číst*. Damit hängt auch die Tatsache zusammen, daß die Adjektive *rád/nerad* gewöhnlich mit modalen Verben nicht kombiniert werden (solche Redewendungen wie: *rád to chci učinit* sind archaisch und drücken eher die Zukunft aus) und in Verbindung mit den grammatischen Morphemen des Konditionals dieselbe Bedeutung bekommen wie das Verb *chtít*: *co byste rád? = co byste chtěl?*; *nerad bych, abys upadl = nechtěl bych, abys upadl*.

3. Es läßt sich beweisen, daß die modale Bedeutung der adverbale Adjektive *rád/nerad* sekundär bei einer Eingliederungstransformation des basishaften Satzgefüges entsteht und auf der modalen Komponente des Prädikats des Nebensatzes beruht: beim positiven *rád* muß nämlich das Verb (Prädikat) durch das Verb *moci*, beim negativen *nerad* durch das Verb *muset* modal modifiziert werden (vgl. folgende Beispiele). Der Transformationstest erschließt in der Tiefenstruktur des adverbale *rád/nerad* auch einen impliziten Unterschied, u.zw. zwischen einem wirklichen und einem hypothetischen Vorgang, auf den der Ausdruck *rád/nerad* bezogen wird.

Beispiele:

/1a/ *Rád vám to slibuji* ⇐ *Jsem rád, že vám to mohu slíbit*

/1b/ *Rád slibuje* ⇐ *Je rád, jestliže (že) může slibovat*

/2a/ *Nerad vám to říkám* ⇐ *Jsem nerad, že vám to musím říci*

/2b/ Nerad říkám nepříjemné věci  $\Leftrightarrow$  Jsem nerad, jestliže (že) musím říkat nepříjemné věci

/3b/ Rád bych uměl (dovedl) létat  $\Leftrightarrow$  Byl bych rád, kdybych uměl (dovedl) létat

Der Satz /3b/ entspricht den Sätzen /1b/, /2b/, aber eine Parallele zu den Sätzen /1a/, /2a/ fehlt, denn eine Transformation

/3a/ Jsem rád, že umím (dovedu) létat  $\Rightarrow$  \*Rád umím létat

ist unmöglich, was zweifellos mit der modalen Bedeutung dieser Prädikate zusammenhängt.

4.1. Bei diesen Eingliederungstransformationen müssen zwei Bedingungen respektiert werden: a) Identität von Subjekten der beiden Sätze des basishaften Satzgefüges. b) Ihre Gleichzeitigkeit. Es ist z.B. ausgeschlossen, das Satzgefüge

/5a/ Jsem rád, že jsem vám to řekl

zu transformieren. Der Satz

/5b/ Rád jsem vám to řekl

ist nur unter der Bedingung richtig, daß er als Transformate des Satzgefüges

/5c/ Byl jsem rád, že vám to mohu říci

entstanden ist, und hängt mit /5a/ nicht zusammen. Analog muß auch der Satz

/6a/ Rád s vámi budu spolupracovat

als Transformate des Satzes

/6b/ Budu rád, že (jestliže) s vámi budu moci spolupracovat

interpretiert werden und ist mit einem anderen Satzgefüge



/6c/ *Jsem rád, že s vámi budu moci spolupracovat*

semantisch nicht identisch.

4.2. Es muß auch die Tatsache erwähnt werden, daß die im Transformat durch ein Frequentativum ausgedrückte Usualität eines Vorgangs im Nebensatz des basishaften Satzgefüges durch die Kopula bezeichnet wird:

/7/ *Býval rád, jestliže mohl jít do lesa ⇒ Rád chodíval do lesa*

### Schlussfolgerungen

Als Grundbedeutung der Adjektive *rád/nerad* muß die Bedeutung einer positiven/negativen emotional motivierten Bewertung angesehen werden, die in Verbindungen Kopula + *rád/nerad* ausgedrückt wird. Die sekundäre modale Nebenbedeutung, die im adverbialen *rád/nerad* anwesend ist, ist transformationsbedingt und weist im Transformat auf die modale Seite seiner Tiefenstruktur hin.

Diese Formulierung ist ausschließlich auf die tschechische Sprache beschränkt, aus deren Material sie deduziert wurde. Die Situation in anderen slawischen Sprachen müßte natürlich selbständig analysiert werden (vgl. z.B. in der russischen Sprache Konstruktionen mit *Любить*).

### L i t e r a t u r

Đurovič, Ľ.: 1956, *Modálnost'*, Bratislava.

Komárek, M.: 1978, *Přispěvky k české morfologii*, Praha.

Kopečný, F.: 1962, *Základy české skladby*, Praha.

Ján Komorovský (Trenčín)

### The *Sacred-Profane* in the Archaic Beliefs of the Slavs

According to S.A. Tokarev (1970, 47-48) "the work of the great Czech scholar Lubor Niederle has created a whole new epoch in the historic-ethnographical research of the Slavic nations. This applies both to research concerning their economic and material culture as well as to research dealing with the history of their social and spiritual culture. The same can be said with regard to the history of the development of the religious beliefs of the Slavs. First of all, Niederle was one of the first scholars to stand up decisively against the uncritical fanaticism of older scholars who had dealt with religious ideas of the ancient Slavs ... Niederle was not the first scholar to call for a critical revision of the confused 'mythological' systems of the ancient Slavic religion. As early as in 1870, articles were published by authors more or less critically keyed, including some notable scholars. ... It was only Niederle who took it upon himself to do the gigantic work: to systematize and critically evaluate all the reliable data available in the field of pre-Christian religion of Slavic tribes and peoples. The result of Niederle's research was *Slovanské starožitnosti* published in several volumes." (Niederle 1924; 1953). "In spite of all the results of research in archeology and linguistics - especially Slavic - it is difficult to find something that could be added to Niederle's conclusions about his material. In our approach to specific problems of ancient Slavic religion, we are easily convinced that these problems have been handled by Niederle from the position of classic evolutionist sociology. His whole concept of the essence of ancient religion and its origins was closest to that of Edward Tylor" (Tokarev 1970, 49).

At the time when Niederle was preparing his work about the religion of ancient Slavs, European religious studies were yet to emerge as an independent field. The ones who helped this development the most were Max Müller, Peter Kornelis Tiele, Edward B. Tylor, Emil Durkheim, Wilhelm Schmidt, Rudolf Otto and Nathan Soederblom (Margul 1964). However, religious studies have remained part of linguistics, ethnography, archeology and sociology for a long time. Religious studies became an independent field of study only later, and even then they had no influence on the research of ancient Slavs' beliefs and spiritual culture. This field was, first of all, the domain of archeologists. Even though they were expected to take account of

the development in other fields, the center of their research lay in their own method determined by the material character of their excavations. Their results - the discoveries of tombs, of grave-mounds, of traces of ancient Slavic sanctuaries surely contributed to the research into the religion of ancient Slavs (Urbańczyk 1947; 1968, 29-46; Antoniewicz 1957; Kozłowski 1962, 329-359; Eisner 1966, 454-485; Gediga 1976; Gierlach 1980). Recently, B.A. Rybakov (1981; 1987) has emphasized the interpretation of ornamental motifs and various objects of art and based on it his division of ancient Slavic religion into periods. In his view the motifs of animals and plump women in the Stone Age are evidence of animal and *Terra Mater* cults. But from the Neolithic period and the advance of agriculture onwards, Rybakov has had to take recourse to Indo-European data, to medieval literary documents and to folklore. It shows that archeology encounters difficulties when interpreting excavations from the more distant past of mankind. In this respect, all live, historical and ethnographic sources provide much greater possibilities of accurate interpretation.

Many works and studies about Slavic religion present a certain one-sided view, resulting from the methodology of the particular field of study. On the other hand, there are no works with the specific characteristics of religious studies even though in modern times they have brought a lot of new information about the beliefs at various communities (tribes, peoples) of the world, as well as new research methods. Following R. Otto, N. Soederblom, M. Eliade, G. van der Leeuw, J. Grandmaison, G. Mensching and others, contemporary religious studies use concepts as *sacred (sacrum)*, *profane (profanum)*, *numen*, *numinosum*, *cratophany*, *hierophany*, etc., which express more deeply the substance of beliefs not only as a social phenomenon, but first of all as a psychological one. In this context, for example, H. Łowmiański's (1979) work about the religion of ancient Slavs and its decline can be rightly classified as belonging to the specific field of religious studies. To make his language more precise particularly from the methodological point of view, Łowmiański uses the concepts of *antisacrum*, *numinosum*, *prototheism (uranism)*, *sacrum*, *secondary (derivative) sacrum*, partially borrowed from Otto's vocabulary. A. Gieysztor (1982) often uses the concept *sacrum* in his work about the mythology of the Slavs.

By contrast to old religious studies, contemporary specialists in this field support the opinion that *sacrum* is the best expression for the substance of religion, since it is manifested in various forms in all the religious

systems in the world. Opinions differ as far as to what *sacrum* is. Some, including N. Soederblom, understand it as an impersonal power (*mana*), or as the experience of the supernatural, that is, as a psychological experience. R. Otto (1968, 30-36) puts emphasis on religious irrationality, intuition. This way *sacrum* shows two aspects of religion: Subjective - in the form of experiencing a deity (*sensus numinis*) and objective - in the form of the impenetrable, incomprehensible, inaccessible concept of *numinosum* (Margul 1964, 203). But if a concept is imperceptible, it is difficult to define, too. Really, we can find no definition of *sacrum*.

Without doubt, M. Eliade (1965, 13-20; 1966, 18-20) accepts Otto's concepts. According to him, *sacrum* is religion transferred to the psychological sphere. It is a sensation, a feeling of something inexpressible which inspires awe and at the same time attracts. He sees the course of history as the manifestation of sacred - *hierophany* - in time as well as in space. *Hierophany* has its dialectics based on the dichotomy between *sacrum* and *profanum* which actually expresses the substance of religion. *Sacrum* appears to be something else, something distinct from *profanum*. It is some kind of manifestation which does not belong to our world, in objects forming an integral part of the natural world. From the point of view of *profanum*, for example, a stone is not different from other stones in the elementary, undeveloped *hierophany*, but if it is a meteorite, a stone fallen from Cosmos - the sacred sphere - it becomes *sacrum*. We can find such *sacrum* in the Old Testament, this *sacrum* was the stone Jacob put under his head when sleeping away from home. In this case, *sacrum* was transferred to the stone when Jacob had a dream of a stairway to heaven where angels walked about and God was standing there and spoke to Jacob. He woke up and felt fear and said: "How awful this place! This is really the house of God (Betel) and this is the gate to Heaven!" (Gen. 28, 11-19). We can say, that *sacrum* and *profanum* actually represent two ways in which man has experienced his existence in history.

After this introduction considered necessary for our further discussion, we shall try to demonstrate *sacrum* - *profanum* on the material of the archaic beliefs of Slavs.

First of all, it must be made clear what Cosmos as sacred space meant to the Slavs. The most decisive opinion can be found in *The War against the Goths* (III, 14, 23) by Prokopios from Kaisareia. With regards to the

Slavs he says: "They believe in one god, the creator of thunder and in one lord of all things and they sacrifice bulls and other animals of every sort to him. They do not know what merciless destiny is and otherwise, they ascribe no influence over mankind to it. When death comes near and they fall ill or go to war, they promise to bring their god sacrifice expressing their gratitude if they do not perish. And when they survive, they sacrifice everything they promised to him and imagine they redeemed their lives through this sacrifice. Further on, they worship rivers, water nymphs and other deities, they sacrifice for all and they practice augury during these sacrifices ..." (Brückner 1926, 2).

Today nobody doubts that the words of Prokopios from Kaisareia correspond to historical reality. Though he spoke about one god, the creator of thunder, and one lord of all things, it does not follow that he meant the monotheism in the sense of *interpretatio Christiana*. He meant the high god of the Slavic Pantheon reigning over other deities. As we do not want to turn away from our topic, we refer to Łowmiański (1979, 83-89) who critically analysed sceptical opinions of Prokopios's report.

However, another document is important for our reasoning. It is Helmold's chronicle completing in some way Prokopios's report. In 1156 Helmold wrote about the Slavic tribe of Obodrites: "They do not deny that among the variety of deities - patrons of fields and woods, sorrows and passions - one god exists in heaven who rules over all the other (deities) and he, almighty, takes care of heavenly matters, but those (deities) obediently fulfilling their duties descend from his blood and the nearer one stands to that god of gods, the more important he is" (Brückner 1926, 5).

For Łowmiański (1979, 186), Helmold's chronicle is a testimony about the Slavic prototheism (*uranism*) based on the faith that the sky, heaven is god. However, in the period Helmold wrote about, "god-heaven" had already been transformed into "god acting in heaven". In both instances we deal with the cosmic sacred space where *cratophany* and *hierophany* occur while "heaven directly demonstrates its transcendency, its power and its *sacrum*" (Eliade 1966, 44). Since that time the highest, the unattainable, the imperceptible have become attributes of deity for mankind and the highest space has become the residence of gods. And as heaven manifested its power; *sacrum*, *cratophany* and *hierophany* manifested themselves through cosmic, astral and atmospheric phenomena, and everything was sacred which descended from the sacred sphere (Eliade 1966, 45; Komorovský 1986, 67).

Now it is important to mention that Prokopios's and Helmold's reports, as well as other documents (*Povest' vremennykh let*, Saxo Grammaticus, Arabian reports, Thietmar and others), show that the beliefs of the old Slavs differed considerably after the Slavic migration. Although gods with various names, Perun, Svarog, Dažbog, Svantovit and the like, were at the highest points in these systems, each of them represented one god ruling over gods of a lower rank; and each of those highest gods manifested his being by revealing his power, by *cratophany*. If we look for a functional common ground for the particular local highest worshipped beings, we find out that several of them represent a form of some *cratophany* manifesting itself in the sacred sphere of cosmos and so becoming *hierophany*. The underlying form is mainly fire in its various manifestations, either thunder ruled by Perun, or the sun in Svarog's power, or earthly fire derived from heavenly fire ruled by Svarog, namely his son Svarožič, also called Dažbog.

As we have seen, Cosmos as the sacred sphere is set against earthly *profanum*. But this sacred sphere, the opposite to earth, is not closed; *cratophany* and *hierophany* are transferred to earth where everything influenced by, or in contact with cosmic *cratophany* becomes *sacrum*.

The fire *cratophany* in the form of lightning, ruled by Perun according to the beliefs of old Slavs, transported *sacrum* onto the trees struck by a lightning, especially onto oaks. All Slavs ascribed this tree to the thundering god as they believed Perun visited it very often through his lightning. Helmold probably means such a tree struck by lightning when he mentions an oak in his chronicle; this tree was venerated by Polabians as if some deity lived in it, presumably Prov (Brückner 1926, 5). First of all, such "chosen" oaks were considered as sacred. The sign of their "chosen nature" was a very high age, bulkiness and a spreading top. With the passage of time, this *sacrum* became generalized in the consciousness of ancient Slavs and was extended to all oaks. According to the report of Constantine Porphyrogenetos from the 10th. cent., the Russians made vows under a bulky oak over the Dnieper rapids on the island of St. Gregor and they sacrificed living birds or bread and meat to the oak. As recently as in 19th cent., bridegroom and bride went to an old oak after their wedding ceremony in the Voronež district, walked around it three times and then brought a sacrifice (Gieysztor 1982, 174). The Slavs regarded the oak to be a "good, clean, sacred" tree, that is, appropriate for gods and saints. Some time ago an oak served as a temple for Bulgarians in the absence of an actual building (Moszyński 1967, 528). On the other hand, the linden was spared from lightning, so no cult was associated with it.

Owing to their *sacrum*, at the time of old Slavs oak groves formed sanctuaries in designated areas where no stranger was allowed. Sure, not every oak grove became a sanctuary, only those defined and designed for this purpose (*linea sacra*).

It must be noted that the *cratophany* of lightning was not understood as isolated. It came along with heavenly precipitation, rain, which was secondary *sacrum*.

In effect, another *cratophany* consisted of heavenly fire, namely the sun ruled by Svarog and it seems he was the universal Slavic deity with various local functions. As in other nations, the Slavs also believed that there was a close connection between the heavenly and earthly fire. In the system of the Slavic Pantheon it meant that earthly fire was regarded to be Svarog's son, called Svarožič or Dažbog. On the one hand, this earthly fire as utility fire was *profanum*, on the other hand it was derived from the *cratophany* and *hierophany* of the sun, so it was *secondary sacrum*. It was used in the drying room of corn-sheaves where, in some sense, it substituted for the *cratophany* of the sun (Ivanov - Toporov 1965, 16).

The *cratophany* and *hierophany* of the sun was transferred with the help of the ritual *posoloň* ("after the sun"). A ritual act of turning or walking "after the sun" was part of some rituals of the Slavic wedding. It was performed at various moments during the wedding ritual according to local custom. "After the sun" meant "in the direction of the sun's apparent path", i.e. when we face the morning sun and follow the sun to the west, we will gradually turn from left to right by 180 degrees. This act was given various names by Slavic peoples, like the Russian *posoloň*, the Serbian *naoposun* and the like. The sacred circle "after the sun" was to ensure the good influence of the sun on the earth and people. It is so that its light drives away the dark forces of the night, its warmth and brightness gives life to nature. On it depends the welfare of the peasant, harvest, life. The sacred circle "after the sun" was to invoke the desirable state of prosperity, to cast a good spell on people and symbolic objects, around which or with whose help this state was created. The orientation "after the sun" was quite widespread in the agricultural cult of old Slavs. It was recommended to the eastern Slavs to plough, to saw, to work after the sun (Soloviov 1921-22, 267; Moszyński 1967, 445; Komorovský 1976, 149-152).

In the past, the room in a traditional Slavic dwelling was divided on the principle of *sacrum* – *profanum*. The front corner, in Russian *krasnyj*

ugol ("beautiful corner") was a cult corner and in Christian era sacred pictures, icons, the table were placed there. This corner was usually faced south-east, so the sun shone into the room through the front windows. This fact supports the idea that the *sacrum* of this cult corner was derived from the sun. The second corner was of normal sort, in the third corner - placed diagonally to the cult corner - there was an oven, sometimes together with a fireplace, or connected with the fireplace in the kitchen. The fourth corner, the rear corner, was designed for the door.

The *sacrum* of home-fire was derived from the sun, but the *sacrum* of fireplace as well as of fire was determined by cult ancestors. One's home-fire was a sacred symbol of lineage unity, it linked the living members with their ancestors. Therefore the fireplace played an especially significant role in the ritual of a traditional Slavic wedding (Ciszewski 1903, 117-122). Rituals and acts connected with the ancient cult of domestic lineage, with patrons and ancestors, were preserved in the wedding ritual of the Slavs to a different degree in various modifications. The cult of lineage was especially important at those moments of the wedding ceremony when the bride separated from her lineage cult and joined the domestic cult of the bridegroom's lineage. Rituals connected with this, like worship of the fireplace, the table or the threshold belonged to the group of the rites of passage (Komorovský 1976, 231-238).

The cult of lineage formed some sacred area in the dwelling delimited by *linea sacra*. On this line or boundary lay the threshold, from the functional point of view considered to be *profanum*, but at the same time it was considered to be sacred place, while it formed boundary between the home cult of lineage and the outer world full of adverse, evil forces. The meaning of *sacrum* was attributed to threshold through the ritual of joining the bride to the domestic cult of the bridegroom's lineage. As the bride was not yet joined to the new domestic cult by worshipping the fireplace, it was necessary to carry her over the threshold. Somewhere the bride worshipped the threshold by kneeling and kissing it. She had to step over the threshold in any case (Komorovský 1976, 236-237).

*Profanum* and *sacrum* was also connected with the table. As we have already mentioned, it usually stood in the front cult corner of the room. It is true that the table served different profane aims, but once it stood in the cult corner it also had the sacred function. As a result, bread put on the table was *sacrum*, too. Then, the *sacrum* of the wooden vessel used for kneading dough for bread (*dieža*) was derived from bread. During the



rituals of aggregation at the wedding, the bride also worshipped the vessel she was to use frequently in the future, and she walked with bread three times around the table, usually "after the sun". This ritual worship of the table had different variants according to the local custom.

At the end, we can conclude that these rituals did not have the characteristics of magic. *Sacrum* reveals itself obviously, in this case, in a lasting or transient, secondary form and can be understood only against the background of *profanum*. So the research of relationship *sacrum* – *profanum* provides the possibility to delimit the place of magic in religious systems; it makes possible to investigate more deeply the processes occurring in the collective consciousness and to ask and answer specific questions of religious studies applied to the spiritual culture of Slavs.

#### B i b l i o g r a p h y

- Antoniewicz, W.: 1957, 'Religia dawnych Słowian', *Religie świata*, Warszawa, 319-402.
- Brückner, A.: 1926, *Die Slaven*, Religionsgeschichtliches Lesebuch, Tübingen.
- Brückner, A.: 1980, *Mitologia słowiańska i polska*, Warszawa.
- Ciszewski, S.: 1903, *Ognisko*. Studium etnologiczne, Kraków.
- Eisner, J.: 1966, *Rukovět' slovanské archeologie*, Praha.
- Eliade, M.: 1949, *Traité d'histoire des religions*, Paris.
- Eliade, M.: 1965, *Le Sacré et le Profane*, Paris.
- Eliade, M.: 1966, *Traktat o historii religii*, Warszawa.
- Eliade, M.: 1970, *Sacrum - mit - historia*, Warszawa.
- Eliade, M.: 1987, *Kosmos i istorija*, Moskva.
- Gediga, B.: 1976, *Śladami religii Prastowian*, Wrocław.

- Gierlach, B.: 1980, *Sanktuaria słowiańskie*, Warszawa.
- Gieysztor, A.: 1982, *Mitologia Słowian*, Warszawa.
- Grandmaison, J.: 1966, *Le monde et le sacré*, Paris.
- Иванов, В.В., Топоров, В.Н.: 1965, *Славянские языковые моделирующие системы (Древний период)*, Москва.
- Иванов, В.В., Топоров, В.Н.: 1974, *Исследования в области славянских древностей. Лексические и фразеологические вопросы реконструкции текстов*, Москва.
- Komorovský, J.: 1976, *Tradičná svadba u Slovanov*, Bratislava.
- Komorovský, J.: 1986, *Prometeus. Mytologické paralely*, Bratislava.
- Kostrzewski, J.: 1962<sup>3</sup> *Kultura prapolska*, Warszawa.
- Leeuw, G. van der: 1956, *Phänomenologie der Religion*. Tübingen.
- Leeuw, G. van der.: 1978, *Fenomenologia religii*, Warszawa.
- Łowmiański, H.: 1979, *Religia Słowian i jej upadek*, Warszawa.
- Margul, T.: 1964, *Sto lat nauki o religiach świata*, Warszawa.
- Mensching, G.: 1959, *Die Religion*, Stuttgart.
- Moszyński, K.: 1967, *Kultura ludowa Słowian*, II/I, Warszawa.
- Niederle, L.: 1924<sup>2</sup>, *Slovanské starožitnosti, Život starých Slovanů II/I*, Praha.
- Niederle, L.: 1953, *Rukověť slovanských starožitností*, Praha.
- Otto, R.: 1917, *Das Heilige*, Wrocław.
- Otto, R.: 1968, *Świętość*, Warszawa.

Рыбаков, Б.А.: 1981, *Язычество древних славян*, Москва.

Рыбаков, Б.А.: 1987, *Язычество древней Руси*, Москва.

Soederblom, N.: 1926, *Das Werden des Gottenglaubens*, Leipzig.

Soloviov, A.V.: 1921-22, *Oposun. Prilozi za književnost, jezik, istoriju i fol'klor*, Beograd.

Токарев, С.А.: 1957, *Религиозные верования восточнославянских народов XIX и начала XX века*, Москва.

Токарев, С.А.: 1970, 'Niederle's Views on the Religious Beliefs of the Ancient Slavs in the Light of the Latest Research', *Ethnologia Slavica* I, 1969, Bratislava, 47-65.

Urbańczyk, S.: 1947, *Religia pogańskich Słowian*, Kraków.

Urbańczyk, S.: 1968, 'O rekonstrukcję religii pogańskich Słowian', *Religia pogańskich Słowian*, Kielce, 29-46.

August Kovačec (Zagreb)

### Le système prosodique à quatre tons dans quelques parlers kaitaviens

La distinction qui se fait entre la phonématique et la prosodie (entre les phonèmes segmentaux et les éléments suprasegmentaux) est justifiée par le fait que tout énoncé d'une langue ou, plus précisément, tout signifiant d'un énoncé peut être divisé en une suite de phonèmes successifs, et exclusivement de phonèmes, tandis que les éléments prosodiques apparaissent toujours comme des éléments n'accompagnant que certains d'entre les phonèmes. Si une langue ne peut exister sans les unités de deuxième articulation (les phonèmes), elle peut fonctionner sans faire usage des différents types d'unités prosodiques.<sup>1</sup> Mais une fois ces éléments admis, ils peuvent, dans une langue donnée, avoir exactement les mêmes fonctions que les phonèmes, y compris aussi la fonction distinctive. Ainsi est-ce grâce à la différence de ton que le mot suédois *buren* "la cage" se distingue du mot *buren* "porté" d'une manière aussi précise que *buren* "la cage" se distingue de *baren* "le bar" grâce à la différence entre les phonèmes *u* et *a*.<sup>2</sup>

Les unités prosodiques qui permettent d'opposer deux mots de sens différent mais dont les signifiants sont identiques en ce qui concerne les phonèmes (les éléments segmentaux),<sup>3</sup> ou les tons, sont utilisées surtout dans les langues d'Asie du sud-est et dans les langues africaines du sud du Sahara.<sup>4</sup> En Europe, les idiomes qui utilisent les tons à des fins distinctives se regroupent essentiellement dans deux zones, une zone péribaltique (qui embrasse les langues nordiques - le suédois, le norvégien et le danois - et les langues du groupe baltique - le lituanien et le letton) et une zone située dans la partie nord-ouest de la Péninsule Balkanique qui regroupe les idiomes slaves méridionaux ne faisant pas partie de la ligue linguistique balkanique *strictu sensu* (le slovène et le croate ou serbe, excepté les parlers de la Serbie du sud-est).

Les langues nordiques utilisent l'opposition entre deux types d'"accent", qu'il s'agisse de la distinction entre deux courbes mélodiques (en suédois et en norvégien) ou bien de la distinction entre un accent accompagné du *stød* et un autre qui ne l'est pas (en danois).<sup>5</sup> Les langues baltiques modernes utilisent l'opposition entre trois tons différents (un ton bref et deux tons longs) en principe dans n'importe quelle syllabe du mot (en lituanien) ou bien opposent un ton bref à un ton long et un ton glottalisé (éventuellement

à trois tons) en principe dans la première syllabe du mot, qui est affectée de l'accent (en letton).<sup>6</sup>

Bien que les parlers slovènes du nord-ouest et les parlers serbes du sud-est de la zone sud-slave occidentale témoignent d'un recul du système prosodique à plusieurs tons, il faut souligner que dans les zones où ils se sont conservés les tons s'utilisent avec une rigueur remarquable. Néanmoins, il faut tenir compte du fait que sur le territoire des langues slovène et croate ou serbe s'exprime un grand nombre de solutions et qu'il est impossible de les ramener à un dénominateur commun.<sup>7</sup> Le système prosodique des différents types standardisés de la langue croate ou serbe se base sur la combinaison de deux tons (ascendant et descendant) avec les voyelles brèves ou longues. C'est ainsi qu'on a, sous l'accent, quatre unités: ton ("accent") bref descendant, ton bref ascendant, ton long descendant, ton long ascendant (les tons sont notés à l'aide des signes  $\check{V}$ ,  $\hat{V}$ ,  $\tilde{V}$ ,  $\acute{V}$  placés au-dessus de la voyelle). Cependant, les restrictions existant dans la distribution des tons, conditionnées par la place de l'accent et par la position de la syllabe accentuée dans le mot, aussi bien que par le brassage d'individus de différentes provenances régionales ou dialectales diminuent considérablement le rendement fonctionnel de ce système prosodique ainsi que son application conséquente. Bien que les normes de l'accentuation "littéraire" soient bien élaborées, et en principe assez rigoureuses, les tons peuvent être considérés - dans la langue "littéraire" - plutôt comme des survivances que comme des éléments distinctifs indispensables. Une fois le choix des éléments segmentaux (phonèmes) réalisé, le mot (la forme grammaticale d'un mot) est capable de fonctionner, dans la plupart des cas, sans aucun inconvénient. Il faut relever cependant que les tons (c'est à dire les combinaisons de tons et de quantité vocalique) ont une importance considérable dans beaucoup de cas en tant qu'indicateurs de types grammaticaux (il y a une "accentuation" typique du présent ou de l'aoriste, de l'accusatif singulier, du génitif pluriel etc.). Il semble que c'est avant tout pour cette raison que les parlers locaux conservent, parfois avec une virulence étonnante, leurs systèmes de tons.

La plupart des parlers kaïkaviens gardent un inventaire archaïque de tons comportant trois unités qui s'opposent entre elles: ton bref uni (descendant ou ascendant, appelé parfois en croate "tromi", c'est à dire "lent, inerte"), ton long descendant et ton long ascendant, à courbe mélodique inégale, désigné le plus souvent comme "aigu" (en croate "akut"). Ces trois unités sont représentées, respectivement, par les signes  $\check{V}$ ,  $\hat{V}$ ,  $\tilde{V}$  placés au-dessus de la voyelle.<sup>8</sup> Certains parlers kaïkaviens conservent aussi les

voyelles longues dans les syllabes inaccentuées précédant immédiatement une syllabe accentuée (toujours avec un ton bref uni).<sup>9</sup> Cette longueur se réalise normalement selon une intonation descendante.

C'est à partir de ce système décrit par Ivšić que nous avons examiné le système de tons dans deux parlers kaškaviens du nord de l'Hrvatsko Zagorje, celui du Jesenje Donje et celui de la Bednja. Les deux parlers font partie, dans la classification de Ivšić, du groupe conservateur des parlers kaškaviens, ou plus précisément du groupe kaškavien archaïsant parlé à Međimurje, à Zagorje ainsi que dans une aire plus petite située entre les rivières Sava et Kupa (approximativement, sur la Kupa entre Karlovac et Ozalj, sur la Sava à l'ouest de Zaprešić et au nord-est de Samobor).<sup>10</sup> Le parler du Jesenje Donje n'a pas fait l'objet d'études linguistiques et dans ce travail nous analysons les matériaux provenant de plusieurs enquêtes. Le parler de la Bednja a fait l'objet d'une monographie de J. Jedvaj<sup>11</sup> qui a été systématiquement analysée par W. R. Vermeer.<sup>12</sup> Laissant de côté les questions que peut soulever l'étude de l'évolution de ce système, nous allons nous occuper plus particulièrement du fonctionnement de ces unités prosodiques sur le plan synchronique. Quelle qu'ait été l'évolution de ces unités, et quelle que soit leur valeur dans les autres parlers kaškaviens, l'analyse fonctionnelle des éléments prosodiques des parlers du Jesenje et de la Bednja nous autorise à poser la nécessité d'une interprétation nouvelle du système de tons, au moins dans ces deux parlers.

C'est Ivšić qui a souligné qu'une voyelle combinée avec un accent (= ton) bref  $\check{V}$  peut, dans certains parlers kaškaviens, être réalisée de différentes manières et atteindre parfois une longueur complète, surtout s'il s'agit de la voyelle *a*.<sup>13</sup> Si du point de vue historique le ton  $\check{V}$  s'oppose aux tons  $\hat{V}$  et  $\tilde{V}$  comme un ton bref aux tons longs, dans une perspective synchronique il s'oppose avant tout comme ton à courbe mélodique unie (ascendante, ou descendante) aux tons dont la courbe mélodique est plus ou moins inégale. À la voyelle phonétiquement brève [e] qui apparaît en combinaison avec  $\check{V}$ , correspond une diphtongue [ie] si elle est combinée avec les tons phonétiquement "longs"  $\hat{V}$  et  $\tilde{V}$  ou avec la longueur vocalique précédant immédiatement une syllabe accentuée: mĕsec "mois"; miĕsec "lune"; lĕte "été", liĕta "étés"; svĕkle "lumière"; sviĕkle (adj. n.) "lumineux"; pavĕdati "dire (en racontant)"; paviĕdāti (impf.) "raconter". Les voyelles /o/ et /uo/ (=  $\rho$ ) se distinguent nettement lorsqu'elles sont en combinaison avec les tons  $\hat{V}$  et  $\tilde{V}$  et en combinaison avec la "longueur précédant une syllabe accentuée", tandis qu'en combinaison avec  $\check{V}$ , ces deux voyelles ne se distinguent pas: zuōb "avoine", zōbi (gén. sg.) "de l'avoine", pa zuōbŷ

"à travers le champs d'avoine"; na kōlu "sur la roue", na kuōlu "sur le piquet", kōla (gén. sg.) "de la roue", kuōlā (gén. sg.) "du piquet". Bien que, en combinaison avec  $\check{V}$ , les autres voyelles se réalisent le plus souvent comme brèves, elles peuvent, d'une manière facultative, être réalisées comme semi-longues (Jesenje: /brāt/ "frère", réalisé avec un [a] semi-long) ou longues (Bednja: /brōt/ "frère", réalisé avec un [o:] long et avec une réalisation du ton qui rappelle celle du ton štokavien "long ascendant"). Si la distinction entre un ton bref ( $\check{V}$ ) et deux tons longs ( $\check{V}$ ,  $\check{V}$ ) est justifiée du point de vue historique, ce n'est pas la longueur vocalique qui est distinctive dans nos deux parlars, mais bien le ton. Sous l'accent, les voyelles tendent à être réalisées comme longues.

Dans le même ordre d'idées, il faut souligner que la "longueur vocalique précédant immédiatement une syllabe accentuée" est toujours suivie par le ton  $\check{V}$  sous l'accent.<sup>14</sup> La séquence prosodique  $\check{V}\check{V}$  (ou  $\check{V}\check{V}$ ) est par conséquent obligatoire. Si l'élément  $\check{V}$  peut normalement apparaître sans être précédé par une syllabe à voyelle longue, la longueur vocalique elle-même (qui n'existe que dans cette position "devant l'accent") ne peut jamais être dissociée du ton  $\check{V}$  dans la syllabe qui suit. La "longueur vocalique" et le "ton bref uni" peuvent par conséquent être considérés comme un seul élément prosodique étendu sur deux syllabes voisines. Ce ton rappelle de très près les réalisations du suédois central ("uppsvenska") dans *bada* "prendre un bain", *buren* "porté" ou du norvégien *skriver* "scribe", *tømer* "brides". Cela signifie que les deux parlars dont nous traitons ici distinguent en réalité quatre unités prosodiques d'ordre mélodique, ou quatre tons: un ton uni  $\check{V}$  (historiquement bref, et qui n'est pas précédé par une syllabe contenant une voyelle longue), un ton descendant  $\check{V}$ , un ton ascendant (inégal)  $\check{V}$  et enfin un ton qui affecte deux syllabes et que l'on pourrait noter à l'aide du signe  $\check{V}$ . Cette solution a aussi l'avantage d'éliminer, pour ces deux parlars, la distinction entre les voyelles brèves et les voyelles longues dans les syllabes inaccentuées. Assez rares sont les exemples où les quatre tons - en présence de phonèmes (segmentaux) identiques - s'opposent directement (/ṽ/ - /ŵ/ - /ŵ̄/ - /ṽ̄/) pour distinguer des unités lexicales ou bien les formes grammaticales d'unités lexicales: pīla (gén. sg.) "de la boisson" - pīla (nom. pl.) "les boissons" - pīla "(elle a) bu" - pīla "la scie"; tǣcu (acc. sg.) "la tante" - (s) tǣcu (instr. sg.) "(avec) la tante" - (pri) tǣcu (loc. sg.) "(chez) l'oncle" - tǣcu (dat. sg.) "à l'oncle". Il y a cependant de nombreuses paires minimales qui s'opposent exclusivement par /ṽ/ - /ŵ/, /ṽ̄/ - /ŵ̄/, /ṽ̄/ - /ŵ̄/; /ŵ̄/ - /ṽ̄/, /ṽ̄/ - /ṽ̄/; /ṽ̄/ - /ŵ̄/. En voici quelques exemples venant du Jesenje Donje: bīl "(il a) battu" - bīl "(il a) été", arēhav (adj. m.) "de noir" -

arišhav (gén. pl.) "des noix", stāl "(il s'est) arrêté" - stāl "(il s'est) tenu debout", kupīna "mure" - kupīna "ronce", fāla "merci" - fāla "louange", rīs "trait (de crayon)" - rīs "bruyère; loup-cervier, lynx", zlāte "or" - zlāte (adj. n.) "d'or", kūpec "monceau" - kūpec "acheteur, acquéreur", vrōče (adj. n.) "chaud" - vrōče "chaleur; (il fait) chaud". Ces quatre tons peuvent, au moins en principe, affecter n'importe quelle syllabe du mot, exception faite du ton  $\check{V}$  qui - étant donné ses propriétés physiques - ne peut pas affecter seulement la dernière syllabe. La place de l'accent joue par conséquent un rôle distinctif: kŭpica "verre (à eau)" - kupīca "tas de foin", krājiti "vagabonder" - krajīti "couper" (le tailleur), kŭpic (gén. pl.) "des verres" - kupīc (gén. pl.) "des tas de foin", ablāči sæ "(il) s'habille" - ablāčī sæ "(le ciel) se couvre de nuages", fāli "(il) fait des éloges" - faļī "(ça) manque" etc.

Enfin, le troisième élément important qui nous autorise à traiter la séquence  $\check{V}\check{V}$  comme le quatrième élément ( $\check{V}$ ) du système de tons dans les deux parlars kaikaviens, c'est le comportement des voyelles qui est différent sous l'accent et dans les syllabes inaccentuées. Le système vocalique accentué du Jesenje Donje connaît sept unités: /i, e (/ie), æ, a, o, uo, u/.<sup>15</sup> La voyelle /e/ combinée avec le ton  $\check{V}$  se réalise comme monophthongue, tandis qu'en combinaison avec les tons  $\hat{V}$ ,  $\check{V}$  et  $\check{V}$  elle a une réalisation de diphthongue [ie] (dél "(il a) mis", diēla "(elle a) mis", pavēdati (perf.) "dire (en racontant)", paviēdati (impf.) "raconter" etc.). Les phonèmes vocaliques /o/ et /uo/ restent distincts en combinaison avec les tons  $\hat{V}$ ,  $\check{V}$ ,  $\check{V}$  (zōb "dent" - zuōb "avoine"), tandis qu'en combinaison avec  $\check{V}$  ils se neutralisent en se réalisant comme [o] (klōp "banquette", na klōpi (loc. sg.) "sur la banquette", klōpi (gén. sg.) "d'une banquette"; kōpala "(elle a) bêché", kuōpal "(il a) bêché"; nōri "(il) fait des folies", nuōril "(il a) fait des folies", nuōre (adv.) "follement", nuōre (adj. n.) "fou" etc.). En position prétonique l'opposition entre /æ/, /uo/ et /a/ se neutralise et ces trois phonèmes sont représentés par la réalisation [a] (mōlim "je prie", maļīti "prier", buōlel "(il m'a) fait mal", baļī "(ça me) fait mal", gērm "arbuste", garmuōvjæ "groupe d'arbustes", kērv "sang", karvāvi "sanglant" et aussi [kērvavi, kŭrvavi]. Il est important de mettre en relief que dans la syllabe à voyelle longue précédant une syllabe accentuée, la voyelle /æ/ ne passe pas à [a] (rāpā (gén. sg.) "de la queue", klēčāti "être agencouillé") ce qui indique que /æ/ se comporte exactement comme dans une syllabe accentuée (donc: rāpa, klāčati). C'est aussi l'opposition entre /o/ et /u/ qui se neutralise dans la même position: nōga "jambe", z nugō "avec la jambe". Le même phénomène se produit aussi dans les syllabes post-toniques (kērsan "baptisé" face à pačēn "rôti"; z glavō "avec la tête" et la



variante z glävu), exception faite de la voyelle /æ/ dans une syllabe finale ou faisant partie d'une desinence personnelle.

Mais dans une syllabe affectée par  $\check{V}$  de la séquence  $\bar{V}\check{V}$ , les voyelles se comportent exactement de la même manière que dans n'importe quelle syllabe inaccentuée. Voici un aperçu des voyelles du Jesenje Donje en différentes combinaisons et différentes positions :

Position inaccentuée	Sous l'accent et en combinaison avec les tons		Syllabe finale inaccentuée
	$\check{V}$	$\check{V}, \bar{V}, \check{V}$	
i	i	i	i
e	e	ie	e
a	æ	æ	a
	a	a	
	o	uo	
u	o	o	u
	u	u	

Le parler de la Bednja dont les mots et leurs formes grammaticales correspondent très régulièrement, à part quelques écarts peu systématiques, aux formes lexicales et grammaticales de Jesenje Donje, possède un inventaire de phonèmes vocaliques dans lequel les rapports entre le vocalisme accentué et le vocalisme inaccentué sont assez proches de ceux que nous avons signalés pour Jesenje Donje. Aux sept unités vocaliques en combinaison avec  $\check{V}$  ou  $\bar{V}$  (/ei, ie, a, ao, ye, ou, ey/<sup>16</sup> correspondant à /i, ie, æ, a, uo, o, u/ du J. D.) et en combinaison avec  $\check{V}$  (/i, ie, a, o, ye, u, y/ ou bien cinq unités combinables avec  $\check{V}$  (/i, e, a, o, u/ pour six unités du J. D. parce que le /ě/ de la Bednja correspond au /e/ et au /o/ du J. D.) ne correspondent en position prétonique que les voyelles /i, e, o, y/; l'unité /e/ correspond à /e/ et /o/, l'unité /o/ à /a/ et /y/ au /u/ du J. D. En position posttonique finale, le parler de la Bednja possède cinq unités (/i, e, a, o, u/ correspondant aux /i, e, æ, a, u/ du J. D.). Pratiquement, pour tout phonème vocalique le parler de Bednja dispose de toute une série de réalisations différentes: /i, ĩ, ı̃; ěi, ěi]/, /e, ě; iě, iě, iě]/, /e et ě par neutralisation, ʔe, ʔe, ʔe]/ etc.

On sait assez bien que ce ne sont pas les caractères physiques de phonèmes ou des éléments prosodiques qui en déterminent le statut fonctionnel, mais bien avant toute autre chose leurs relations avec les autres éléments du système,<sup>17</sup> leur type respectif de "comportement" à l'intérieur du système. Cette sorte d'"akanie" que nous avons relevée pour les deux parlars kaïkaviens confirme que la séquence "longueur vocalique précédant une syllabe contenant l'élément V'" - indépendamment de son évolution historique et de ses propriétés physiques - doit être traitée comme n'importe quelle voyelle accentuée accompagnée d'un ton. En réalité, c'est la "longueur vocalique précédant l'accent" qui est accentuée, tandis que la syllabe suivante, malgré ses caractéristiques physiques, se comporte exactement comme toute syllabe inaccentuée.

Les deux parlars croates que nous venons d'examiner appartiennent à un type linguistique à accent libre (bien que, dans de rares cas sa place soit limitée), accompagné de l'un des quatre tons mélodiques.<sup>18</sup> Si la quantité des voyelles accentuées reste nettement perceptible, elle a cessé de jouer un rôle distinctif. Dans les syllabes inaccentuées, le nombre des unités vocales est considérablement réduit, et, en outre, elles se réalisent, dans cette position, comme perceptiblement plus brèves que les unités correspondantes placées sous l'accent.

#### N o t e s

- 1 Cf. *Linguistique. Guide alphabétique. Sous la direction d'André Martinet, avec la collaboration de Jeanne Martinet et Henriette Walter*, Paris, 1969, p. 311.
- 2 Cf. André Martinet, *La linguistique synchronique*, Paris, 1974, pp. 146-147.
- 3 Jean Dubois et al., *Dictionnaire de linguistique*, Paris, 1973, p. 489; cf. Žarko Muljačić, *Fonologia generale*, Bologna, 1973, pp. 216-217.
4. André Martinet, *Éléments de linguistique générale*, Paris, 1970, p. 85.
- 5 Einar Haugen, *The Scandinavian Languages*, London, 1976, pp. 281 et suiv.; pour le suédois Claes-Christian Elert, *Ljud och ord i svenskan*, Stockholm, 1970, pp. 41-44.

- <sup>6</sup> N. van Wijk, *Die baltischen und slavischen Akzent- und Intonationssysteme, Ein Beitrag zur Erforschung der baltisch-slavischen Verwandtschaftsverhältnisse*, (Zweite Auflage), 'S-Gravenhage, 1958, pp.18 et suiv. (pour le lituanien), pp.32 et suiv. (pour le letton).
- <sup>7</sup> Pour plus de détails, cf. Asim Peco, *Osnovi akcentologije srpsko-hrvatskoga jezika*, Beograd, 1980, passim; *Pregled srpskohrvatskih dijalekata*, Beograd, 1980, passim; Dalibor Brozović, Pavle Ivić, *Jezik, srpskohrvatski/hrvatskosrpski, hrvatski ili srpski*, Zagreb, 1988.
- <sup>8</sup> Stjepan Ivšić, 'Jezik Hrvata kajkavaca', *Ljetopis JAZU za godinu 1934/35*, svezak 48, Zagreb, 1936, str. 70; Dalibor Brozović, Pavle Ivić, o.c., pp. 91,93.
- <sup>9</sup> Dalibor Brozović, Pavle Ivić, l.c.
- <sup>10</sup> Stjepan Ivšić, o.c., pp. 80, 83; cf aussi la carte placée après la page 88; Dalibor Brozović, Pavle Ivić, o.c., p. 92.
- <sup>11</sup> Josip Jedvaj, 'Bednjajski govor', u *Hrvatski dijalektološki zbornik*, Knjiga 1., Zagreb 1956, pp. 279-330.
- <sup>12</sup> Willem Roelof Vermeer, *Studies in South Slavonic Dialectology*, Leiden, 1982 (chapitre IV: Innovations in the kajkavian Dialect of Bednja, pp. 195-229).
- <sup>13</sup> Stjepan Ivšić, o.c., pp. 66-67.
- <sup>14</sup> Cela est valable pour tous les parlers kajkaviens qui connaissent la "longueur vocalique précédant une syllabe accentuée, cf. Dalibor Brozović, Pavle Ivić, o.c., p. 93.
- <sup>15</sup> Le même inventaire accentué a été noté par le Professeur Brozović à Začretje, cf. *Fonoloski opisi...*, Posebna izdanja ANU BiH, Knjiga LV, Odjeljenje društvenih nauka, Knjiga 9, Sarajevo, 1981, str. 315.
- <sup>16</sup> Nous reproduisons ici la notation de Jedvaj sans tenir compte des éléments prosodiques. Notre notation diffère considérablement, en ce qui concerne les caractéristiques de chaque unité particulière, de celle de Jedvaj, bien que le nombre d'unités reste en principe le même.

- 17 Cf. André Martinet, *Éléments de linguistique générale*, Paris 1970, p. 87; Žarko Muljačić, o.c., p. 217 et passim.
- 18 Pour la typologie, cf. le chapitre 'Accent et tons' dans *La linguistique synchronique*, d'André Martinet, Paris, 1974 (pp. 147-167), y compris le tableau sur la page double 160-161.



## The Category of Case in Idiolects of Polish Children in Sweden<sup>1</sup>

### 1. The case patterns of Serbo-Croatian diaspora children in Sweden.

Ľ. Ďurovič, in his study *The Case Systems in the Language of Diaspora Children* (1983), has presented a set of claims concerning the development of the category of case in Serbo-Croatian idiolects of Yugoslavian children in Sweden. The basic claim is that there is a strong order of acquiring/losing particular cases by the Serbo-Croatian speaking children which depends on the internal structure of the category of case as defined by Roman Jakobson (1936). The observed order may be summarized by the following pattern: NAGLIDV<sup>2</sup> where "The ordering of the case symbols from left to right reflects the implicative character of the cases in the systems investigated: the presence of any case in a system implies the presence of all the other cases 'to the left', but says nothing about the case 'to the right'" (Ďurovič 1983, 24-25). In other words: the acquisition of particular cases should, in accordance with this pattern, follow the right-to-left order while the process of losing particular cases follows the opposite left-to-right order so that the process starts with the "rightmost" case on the scheme (V) and proceeds leftwards ending, possibly, as the one-case (i.e. caseless) system.

The following case patterns have been observed by Ľ. Ďurovič in SCr. diaspora children: 1. NA (3)<sup>3</sup>, 2. NAG (5), 3. NAGL (2), 4. a) NAGLI (8), b) NAGI (4), 5. a) NAGLID (4), b) NAGID (1), 6. a) NAGLIDV (2).

### 2. Markedness relations and the structure of the category of case.

In Laskowski (1989), I have examined markedness relations within the case system of Standard Polish. The phenomena of case syncretisms in Standard Polish, case statistics in Polish<sup>4</sup> (compared with the statistical data from other Slavic languages), as well as trends in case-system acquisition and case-system disintegration in idiolects of Polish diaspora children have been considered as arguments for establishing the network of markedness relations which define the case hierarchies within the system.

It has been argued in this paper that the case system should be reinterpreted as a complex structure of functionally defined subsystems characterized by subsystem-specific markedness relations. Hence, I have shown that two dimensions should be taken into consideration when discussing the structure of the category of case: 1) the syntactically defined distinction between the subsystem of prepositional (A, G, L and I in Polish) and non-prepositional cases (N, A, G, D and I); 2) the semantically defined distinction between the subsystem of personal (animate) vs. non-personal (non-animate) nouns. Within the subsystem of prepositional cases, locative and instrumental are the maximally marked members of the subsystem, while genitive seems to be the unmarked case within this subsystem (Laskowski 1989, 214-216). The markedness relations existing among the non-prepositional cases depend strongly on the semantic feature of personality (animateness). Within the sub-subsystem of personal (animate) nouns, nominative is the unmarked case while the maximally marked member of this case subsystem is instrumental. The markedness relations within the subsystem of non-personal (non-animate) cases are distinct: the unmarked case here is accusative while the maximally marked case is dative (Laskowski 1989, 221-223).

It has been observed that there is a strong interdependence between the degree of markedness of a member of a (sub-)system and the degree of its integration into this (sub-)system. Hence, the more marked is a particular member of a given (sub-)system, the weaker is its position within this (sub-)system. E.g., in the language acquisition processes, the marked member of a grammatical opposition tends to be integrated later into the system than its unmarked counterpart; on the other hand, it is the marked member which tends to disappear earlier in the language decay processes. The implicative case pattern presented above by Ľ Ďurovič (1983) is obviously defined by the markedness relations within the category of case.

On the basis of Laskowski 1989, we may now attempt to define case hierarchies specific for the three above mentioned case subsystems in Polish:

- a) the subsystem of prepositional cases: GAI&L<sup>5</sup>
- b) the subsystem of personal (animate) nouns: NAGDI
- c) the subsystem of non-personal (non-animate) nouns: ANGID.

In what follows, I shall dwell on two questions: a) how the Polish data match the implicative case pattern established by Ďurovič for SCr. diaspora

idiolects? b) to what extent the data from the Polish diaspora idiolects in Sweden support the above indicated subsystem - dependent case hierarchies based on the markedness relations within the case system?

### 3. The case hierarchy in Polish diaspora idiolects (PDI<sub>s</sub>).

The following discussion is based on the analysis of a sample of 15 texts of 7-15 year old Polish children in Sweden. The texts have been recorded in 1988-1989. With the exclusion of two shorter texts (78.00<sup>6</sup> - about 850 words and 79.03 - ca. 750 words), the size of the analyzed texts is reasonably large (1700 - 2600 words per text).

The idiolects represented by these texts demonstrate different degrees of mastering the Standard Polish grammatical system. As to the category of case, the following case patterns appear in the analyzed texts:

case patterns	idiolects
N(AGL) <sup>7</sup>	78.05
N(A)GI(L)	78.14, 80.04
NAG(IL)	78.02, 80.03
NAGI(L)	73.02, 74.02, 78.00, 78.01,
NAGI(LD)	77.08, 79.03
NAGIL	74.01, 79.05, 81.04, 81.08

The above case patterns demonstrate sharp distinctions between the three strong cases: N, A and G (the *grammatical cases* of J. Kuryłowicz 1949, the *non-peripheral cases* of Jakobson 1958) and the three weak cases: I, L and D (the *Kuryłowiczian concrete cases*, the *Jakobsonian peripheral cases*). The three "grammatical" ("non-peripheral") cases are well represented in the vast majority of idiolects, with the exclusion of 78.14 (in which both accusative and genitive are weakened) and two more idiolects: 78.05 and 80.04. with an optional accusative case (we shall discuss these three idiolects later). As to the "concrete" ("peripheral") cases, one may observe a rather transparent hierarchy among them with dative as the weakest member of the case system, locative as the next weakest case and instrumental being the strongest "concrete" case. The idiolects without or with optional instrumental (i. e. the idiolects representing the N(AGL) and NAG(IL) case patterns) demonstrate further that instrumental - the strongest concrete case - is, nevertheless, a weak case with respect to the three "grammatical" cases.



Hence, on the basis of the data from the PDIs we may now establish the ILD hierarchy (implicative order) of the concrete cases. The pattern differs slightly from the one observed by Ľ. Ďurovič (1983) in idiolects of SCr. diaspora children, viz. with respect to the position of locative in the system. We suspect, nevertheless, that there are grounds for revising the status of locative in Ďurovič's pattern. He observes: "In all systems containing the locative, this case form can sporadically or systematically be replaced by the accusative" (Ďurovič 1983, 24). On the next page, Ďurovič states: "the L(ocative) itself does imply the N(ominative), A(ccusative) and G(enitive), but it is not automatically implied by I(nstrumental), D(ative) and V(ocative)" (Ďurovič 1983, 25). Now, if we consider Ďurovič's schemes 1-6 (see above), we may observe that there are ten idiolects in which locative appears without dative and only one seemingly locativeless idiolect in which dative is represented (see above the pattern 5b: NAGID). Notice that there appear only six instances of the locative case<sup>8</sup> in this idiolect, represented by five accusative forms and one locative form (Ďurovič 1983, 54, table 1). The appearance of the locative form in the text shows that locative maintains the status of an optional case in this idiolect. The presented data (Ďurovič, l. cit.) demonstrate that Dative, too, is an optional case in the idiolect in question.

As to the instrumental vs. locative relation, we may observe that, among the idiosystems discussed by Ďurovič, there are 5 idiolects with the instrumental case but without the locative case (the patterns 4b and 5b) vs. 2 idiolects with locative but no instrumental case (the pattern 3). Nevertheless, none of the last two idiolects proves the absence of the instrumental case in these idiolects; it seems that we are here dealing with accidental gaps in the texts (very short ones) rather than with the systemic absence of the instrumental case in the idiolects in question (cf. Ďurovič 1983, 50). It seems, then, that there is no difference in the status of locative in the SCr. and PDIs in Sweden. Consequently, we are claiming that, for both languages, the case hierarchy follows Ďurovič's revised implicative order NAGILD.

The above pattern describes the case-system inherent hierarchy which, in the PDIs, is subject to modifications due to case-system external factors, viz. the decay of the category of animateness/personality of nouns in some idiolects. The disintegration of this grammatical category strongly influences the position of accusative in the system, weakening it to the status

of an optional case or narrowing its function to that of a prepositional case (see below, par. 4.4.). As the result of the interplay of the case-system internal and the case-system external factors, the case hierarchy which is actually represented in some of the investigated PDIs is NGAILD.

Hence, two different case hierarchies are attested in the 15 investigated Polish idiolects:

1) The case-system inherent hierarchy

NAGILD

represented by these idiolects in which the grammatical category of animateness/personality is well preserved.

2) The secondary, derived case hierarchy

NGAILD

appearing in the minority of idiolects, viz. in idiolects with the disintegrated or weakened category of animateness/personality.

#### 4. The Polish data.

4.1. Dative has been almost entirely lost in the investigated PDIs. There are 60 dative case-function<sup>8</sup> appearances in the investigated idiolects, represented by 18 dative forms (almost exclusively enclitics) and 42 non-dative case forms.

The specific status of dative enclitics has to be stressed here<sup>9</sup>: even in those idiolects which represent case systems without dative, instances of the dative enclitics may still appear. The enclitics *mu* 'him' and *mi* 'me' appear, e. g., in the idiolect 78.05 with the most disintegrated case system reduced to the N(AGI) pattern. One-fold examples of the dative enclitics *mi* 'me', *ci* 'you', *mu*<sup>10</sup> 'him', and *im* 'them' are attested from the idiolects 74.02, 79.03, 79.05, 81.04, 81.08<sup>11</sup>. The stability of the dative enclitics even in languages in which the case system has been lost is a well known historico-linguistic phenomenon (cf. e. g., Bulgarian, Macedonian and

Spanish where dative enclitics have been maintained despite the fact that the category of case had been lost in these languages). This resistance of the dative enclitics towards the case system disintegration processes is motivated by the relatively strong position of dative within the subsystem of personal (animate) nouns (see Laskowski 1986, 131; Laskowski 1989, 207-226).

Nevertheless, the majority of dative pronominal forms and almost all dative nominal forms have been substituted by non-dative forms or non-dative PPs in the idiolects under consideration. Most frequent is the substitution of the dative by the A-G syncretic case-form (the  $D > A-G$  substitutional pattern<sup>12</sup>; 16 instances), the next frequent one is the  $D > p G$  substitution pattern ( $D > do G$  and  $D > dla G$ ) - 12 instances in common. The remaining substitutional patterns attested in the texts are:  $D > p A$  - 6 instances,  $D > N-A$  - 3,  $D > A$  - 3; exceptional are the  $D > G$  and  $D > I$  patterns represented in our sample of texts by one-fold instances. This diversity of the dative substitutional patterns is even more striking if we consider the fact that, typically, two or more different dative substitutions co-occur in the same idiolect. So, e. g., four different patterns are represented in 74.02 ( $D > N-A$ ,  $D > G$ ,  $D > do G$  and  $D > na A$ ) and in 79.03 ( $D > A-G$ ,  $D > dla G$ ,  $D > do G$ ,  $D > A$ ); three distinct patterns are attested in 80.03 ( $D > N-A$ ,  $D > A-G$  and  $D > I$ ).

On the basis of this data, we may establish the following hierarchy of case forms substituting the dative case in the idiolects under consideration:

A-G, p G, p A, N-A, A, (G, I)<sup>13</sup>

4.2. The status of locative in the case systems of the PDIs has also been considerably weakened: the vast majority of the texts under consideration show at least some instances of the substitution of locative PPs by other case forms. The only two idiolects in which locative is fully preserved are: 80.08 (no errors in the use of locative) and 79.05 (one instance of the  $L > G$  substitution). In the remaining 13 texts, there appear 151 locative forms vs. 76 cases of substitution of L by non-locative case-forms. The most common substitution here is the  $L > N-A$ , represented by 37 instances (i. e. almost 49% of all incorrect uses of the locative case). This substitutional pattern is attested in all the investigated idiolects with the only exclusion of 81.08 - the idiolect with an almost perfectly maintained case

system. Quite common is the  $L > G$  substitution represented by 17 cases appearing in 10 different idiolects. The  $L > A$  pattern is almost equally frequent: 14 appearances in 9 idiolects. Two other substitutional patterns are clearly marginal in our sample of data: the  $L > I$  substitution is attested by 5 instances (from 5 different idiolects) and the  $L > N$  pattern is represented by 3 appearances in 3 idiolects. The co-occurrence of three or four distinct substitutional patterns is characteristic of almost all idiolects which show the weakened status of locative.

The hierarchical order of the above-indicated locative substitution patterns is as follows:

N-A, G, A, I, N

**4.3. Instrumental**, is preserved considerably well in the idiolects in question. There are 128 appearances of instrumental forms in the texts vs. 37 instances of non-instrumental forms substituting the instrumental case. Five texts (74.02, 78.14, 79.05, 80.04 and 81.08) show no instances of substitution of instrumental by some other case. In four more idiolects (73.02, 74.01, 78.00 and 81.04), cases of such a substitution are exceptional. The only idiolect which has totally lost the instrumental case is 78.05<sup>16</sup>. This idiolect represents the most disintegrated case system (reduced to the pattern NA<GL>) in our sample of the PDIs. The idiolects 78.02 and 80.03 have maintained instrumental as an optional case<sup>16</sup> only.

Instrumental is most frequently substituted by the nominative form ( $I > N$ : 16 appearances in 9 idiolects) and by the N-A syncretic case-forms ( $I > N-A$ : 12 instances attested in 3 idiolects: 78.05 - 9 instances, 78.01 - 2 forms and 73.02 - 1 appearance). The next frequent  $I > G$  substitution is attested in 5 cases (from 3 idiolects), while the remaining substitutional patterns are exceptional:  $I > G$  - 2 instances from 2 idiolects, and one-fold examples of the  $I > A$  and the  $I > L$  substitution. The application of several substitutional patterns in the same idiolect is less frequent in instrumental, but still this phenomenon is attested in 6 idiolects where 2-4 different patterns may appear in a single idiolect (the following 4 patterns are attested in 78.05:  $I > N-A$ ,  $I > N$ ,  $I > A-G$  and  $I > A$ ). The hierarchy of the substitution capacity of different case forms is for instrumental the following one:

N, N-A, G, A-G, (A, L).

**4.4. Genitive** belongs to the most stable cases in the PDIs. Nevertheless, there appear 94 instances of the substitution of genitive by non-genitive case forms (vs. ca. 350 genitive forms). The examples of the genitive substitution are attested, in fact, from each of the investigated idiolects. The most conservative from the point of view of the genitive case are idiolects: 73.02, 78.00, 80.03, 80.04, where instances of the substitution of genitive by non-genitive case forms are exceptional.  $G > N-A$  is obviously the basic substitutional pattern for the genitive case; it is represented by 62 examples (i. e. more than 65% of all cases of the genitive substitution) in our data, attested in 12 idiolects. Other case-forms are by far less frequent: the  $G > A$  substitution is attested by 14 cases, the  $G > N - 5$  appearances and the  $G > L - 8$  examples. Exceptional is the only instance of the substitution of genitive by dative form (the idiolect 77.08). The weakening of genitive in the PDIs is basically due to changes of two Polish syntactic rules: a) the rule which demands the genitive direct object in negated sentences and b) the rule that numerals govern the genitive case. The changing of these two syntactic rules is responsible for almost half (46%) of the genitive substitutions. The next 28% of the incorrect genitive realizations appears in prepositional phrases due to the weakening of the morphological oppositions in the subsystem of prepositional cases.

The hierarchical order of the genitive substitutions, which appears from the above considerations, is as follows:

N-A, A, N, L, (D)

**4.5. Accusative** is quite often substituted by other cases: 117 examples of such a substitution appear in the analyzed texts. Instances of such substitutions are attested from all idiolects except two: 78.00 and 80.03; the errors in the use of the accusative case are exceptional in 78.01, 79.05 and 81.04.

On the other hand, three idiolects with the most disintegrated case system (78.05, 78.14 and 80.04<sup>17</sup>) demonstrate far-gone decay of accusative. This weakening of the accusative depends on the changes in the category of personality/animateness in these idiolects. The category, which concerns masculine nouns in Standard Polish, is indicated by the opposition of A-G

vs. A-N case syncretisms with the A-G syncretism being the exponent of animateness (singular) or personality (plural). In two of the three idiolects in question (78.05 and 78.14), the disintegration of the animateness/personality category has resulted in the strong tendency towards generalization of the A-N syncretism not only on masculine animate (personal) nouns but also on feminine nouns. In 78.14, this process has been carried out consistently<sup>18</sup>, to the effect that the opposition of the direct-object case - accusative vs. the subject case - nominative has been entirely obliterated in the idiolect. The accusative case has been narrowed here to the function of a prepositional case. The generalization of the N-A syncretism is less consistent in 78.05 but even here, instances of accusative forms are quite scarce.

Among the three above-indicated idiolects, 80.04 is the least consistent. Two conflicting processes are taking place here: a tendency towards generalization of the N-A syncretism and the trend towards generalizing the A-G syncretism co-occur. There are instances of the simultaneous application of both processes even in a single NP (e. g., *ma różowego <G> sukienka <N>*, [*widzę*] *jednego <G> dziewczynka <N>*; *ma białego <G> czapkę <A>* ... *i czerwona <N> czapkę <A>*; *ma czerwonego <G> sweter <N-A>*).

Instances of the  $A > N$  and the  $A > G$  substitution due to the disturbances in the animateness/personality category are attested by all the remaining idiolects<sup>19</sup>. Those forms compose, in fact, the majority of the incorrect realizations of accusative in the Polish diaspora texts (69% of cases of the accusative substitutes). The next major source of substitution of accusative by non-accusative forms is case errors in prepositional phrases (26% of the data).

It follows from the above considerations, that the two basic accusative substitution patterns are:  $A > N$  - 54 instances and  $A > G$  - 43 cases. The remaining substitutional patterns are by far less frequently represented in our data:  $A > L$  - 12,  $A > I$  - 6, and the exceptional pattern  $A > D$  represented by a single appearance of a dative form instead of accusative. This data may be summarized in the following hierarchical order of the case forms appearing as accusative substitutes in the analyzed texts:

N, G, L, I, (D)

## 5. The case hierarchy revisited.

In par. 3, the case hierarchies NAGILD and NGAILD have been established on the basis of the analysis of the degree of integration of particular cases into the case systems of the PDIs. Now, after presenting in par. 4 the substitutional patterns characteristic of particular cases, we are in a position to look at the question of the case hierarchies from a different angle, viz. from the point of view of the degree of participation of particular case forms in the case substitution processes. Let us first review the above established hierarchies of substitutional patterns of particular cases:

dative:	A-G <sup>20</sup> , p G, p A, N-A, A, (G, I)
locative:	N-A, G, A, I, N
instrumental:	N, N-A, G, A-G, (A, L)
genitive:	N-A, A, N, L, (D)
accusative:	N, G, L, I, (D)

The above schemes point, once more, to dative as being the weakest (most marginal) member of the case system: it is the case whose forms almost never substitute other cases. Instrumental appears as the next weakest case in the case-substitution hierarchy - its forms are attested marginally as substitutes of other cases (A, L and exceptionally - D). Locative forms appear relatively frequently as substitutes of (the prepositional) accusative and genitive<sup>21</sup>. Accusative forms may substitute any other case except nominative but they are never represented in the basic substitutional patterns of these cases. The position of genitive in the hierarchy of substituting cases seems to be stronger than that of accusative: the substitution by genitive forms is the basic one for accusative (along with the  $A > N$  substitution) and dative (the two basic substitutional patterns here are:  $D > p G$  and  $D > A-G$ ), it is quite frequent for the instrumental case too. Nominative is clearly the strongest case in this hierarchy: its forms are the most frequent substitutes of accusative and instrumental; they appear too, as genitive and locative substitutes in our sample of the diaspora texts. The strong status of nominative in the case-substitution hierarchy becomes even more apparent if we take into consideration the fact that the substitution by the N-A syncretic forms is the most prominent one for genitive and locative.

More detailed information about the substitutional patterns attested in PDIs is shown in the table 1:

Table 1  
The case by case-form substitution<sup>22</sup>

	N-A	N	G	A	L	A-G	I	D	p+G	p+A
A		54	43		11		6	1		
G	62	9		14	8			1	3	
I	13	16	5	1	1	2				
L	38	3	17	14			5			
D	3		1	3		16	1		12	6
-----										
total	116	82	66	32	20	18	12	2	15	6

The data discussed in this paragraph support the case hierarchy established in par. 3. The only distinction is that the position of instrumental on the scale of the case-substitution hierarchy seems to be lower than that of locative. This low position of instrumental on the case-substitution scale is corroborated, too, by the data demonstrated in the table 1 which shows the overall frequency of instances of case substitutions in the analyzed texts of PDI's. Hence, the case hierarchy which may be established on the basis of the "substitutional power" of particular cases could be summarized by the following pattern with nominative as the most frequent and dative as the least frequent substituting cases.

#### NGALID

Some comments should be made in connection with the above case-substitution hierarchy:

The scarcity of appearances of instrumental forms as substitutes of other cases is, obviously, the result of the overall low text-frequency of instrumental. Instrumental is the next least frequent (after dative) case in our texts. It is attested by 155 instances (including 37 cases of incorrect realizations by non-instrumental case-forms) in the analyzed Polish diaspora texts. Locative appears in these texts almost twice as frequent (281 instances, including 77 appearances of non-locative substitutes). This distinction in the instrumental case vs. the locative case text-frequency (155 : 281) is in direct ratio to the difference in the amount of instrumental forms vs. the locative forms appearing as substitutes of other cases (12 : 21). Hence, taking into consideration the two discussed indicators of the case-hierarchy (the implicative order and the substitution capacity), we are ranking the first factor above the last one, concluding that (in agree-



ment with the implicative order) locative has the lower status that instrumental on the case-hierarchy scale. This hierarchical order of the two cases follows from the markedness relations within the case system with the locative case marked as the (obligatorily) prepositional case. Its status in the case system depends, than, ultimately on the the subsystem of prepositional cases: the decay of the case oppositions within this subsystem results in disintegration of the locative case (see below).

It has been already indicated (see par. 4.5) that the status of accusative in the case systems of the PDIs has been strongly influenced by the disintegration of the grammatical category of animateness/personality in some of those idiolects. If we disregard the instances of the accusative substitutions which depend on the animateness/personality category, it turns out that the non-prepositional accusative almost never is substituted by other case-forms (there appear only 9 instances of such substitutions in our data<sup>23</sup>) being the next strongest case (after nominative) in the subsystem of non-prepositional cases<sup>24</sup>. Hence, the main case-system internal source of incorrect realizations of the accusative case are errors concerning the accusative PPs.

Let us, than, consider a bit closer the subsystem of prepositional cases as it is represented in the PDIs. The relevant data are summarized in the table 2:

Table 2  
Case substitutions in prepositional cases

	C <sup>25</sup>	N-A	G	L	A	N	I	A-G	D
A	79		12	12			4		
G	201	12		6	3	5			
I	73		2			4	1	2	
L	204	38	17		14	3	5		
total	557	50	31	18	17	12	9	2	0

The data in the table 2 show that the two case forms which most frequently appear as substitutes for different cases are the N-A syncretic case-forms and the genitive forms. This strongly supports the results of our analyzes of the markedness relations within the subsystem of prepositional cases summarized in Laskowski 1989, p. 214-216. We have claimed there

that genitive is the unmarked member of the subsystem of non-prepositional cases<sup>26</sup> which entails that, under the processes of disintegration of the category of case, genitive would tend to be generalized as a common prepositional case. Another case form which is expected to appear as one of the basic substitutes of various prepositional cases is the N-A syncretic form (or the nominative form of animate/personal nouns) - the most unmarked case forms representing the noun in language systems which have totally lost the category of case. The situation in the PDIs, as the table 2 shows, fits almost perfectly the above sketched theoretical expectations. There are, of course, instances of case substitutions going in different, often opposite directions. But this is the picture one may expect in the situation of the weakening of the case oppositions among prepositional cases when prepositions tend to become the only exponents of the functional distinctions existing among different prepositional phrases. The general trend towards generalizing the unmarked prepositional case (i. e. genitive) as the common prepositional case seems, nevertheless, apparent in the investigated diaspora idiolects.

## 6. Conclusions.

The analyzes of a reasonably large sample of Polish diaspora texts in Sweden shows that Ľ. Ďurovič's strong order of acquiring / losing the case system by SCr. bilingual children in Sweden almost perfectly fits the situation in Polish. The only systemic distinction between the SCr. and Pol. diaspora idiolects concerns accusative, which in some Polish idiolects is weakened to the status of an optional case or degraded to the status of a prepositional case. It has been, nevertheless, shown that this specific feature of a part of the PDIs is a case-system external phenomenon, dependent on the decay of the nominal category of animateness/personality.

Relevant is also the fact that this case implicative order is corroborated by the hierarchy of the "substitutional power" of particular cases, i. e. by their capacity to appear as substitutes of other cases.

The fact, that the data from two different Slavic languages, i. e. SCr. and Polish, yield the same picture of the case-system acquiring/losing processes, shows that the pattern attested in the SCr. and Polish diaspora idiolects may be considered common to all Slavic languages. The pattern itself is clearly dependent on the internal structure of the case system in Slavic, viz. on the network of markedness relations among the members of

the case system. The degree of functional marking of particular cases defines their position on the implicative order scale and the "substitutional power" scale. The more marked is a case the lower is its position on the two scales. I. e. the more marked cases tend to be later acquired by a child than the less marked ones. In the process of the case-system decay, they would undergo disintegration already in the early phases of this process. At the same time, they would rather exceptionally substitute other, less marked cases in idiolects with the weakened category of case.

In the above considerations, no systemic attempt has been made to thoroughly analyze the language-system internal factors which trigger disintegration processes of the case system. Nevertheless, I have pointed above to some of the system-internal circumstances which influence the development of the category of case in the situation of bilingualism. We may now suggest a rough preliminary classification of the case-system destroying factors which have been observed in the investigated Polish diaspora idiolects. First, the distinction between the case-system internal and the case-system external factors should be made. The first ones consist in obliteration of some case oppositions to the effect that case forms representing distinct cases tend to be used more or less at random and/or the most marked case(s) become optional or totally effaced. In our data, these type of factors are responsible, e. g., for the case substitutions within the subsystem of prepositional cases, as well as for the obliteration of the dative case.

The case-system external factors attested by our data are of two different types: a) changes in other nominal categories, viz. weakening (obliteration) of the category of animateness/personality which results in the above discussed changes in the status of accusative within the case system; b) changes of syntactic rules (accusative instead of genitive in negated sentences and in the context of a numeral, the predicative nominative instead of the predicative instrumental). All these case-system external changes lead to modifications in the functional characteristics of particular cases. The general trend of these modifications is that the less marked cases broaden their functional scope on the expense of the more marked ones. The marked cases become even more marked which opens the door to further weakening of their status in the case system.

Co-occurrence of all these case-system internal and external factors is obviously triggered by the general weakening of the native-language system

in the situation of bilingualism with the dominating typologically different language of the social environment. The dominating language itself is one more source of case errors in the diaspora idiolects (Swedish calques in these idiolects) but the impact of this immediate foreign influence on the case system of the PDLs is rather modest.

#### Notes

- 1 The present analysis is a part of a larger project (POLSVE) started at the Department of Slavic Languages of the University of Gothenburg in 1988. The aim of the project is to investigate trends in the development of the native (Polish) language of Polish diaspora children in Sweden under conditions of the Swedish-Polish bilingualism. The basic data comprise records of 120 Polish texts (1500-2700 words per text) representing individual idiolects of 5-15 year old children of Polish immigrants in Sweden as well as the results of the inquiry of the socio-linguistic situation of these children. The data have been collected in 1988-1989.
- 2 N - nominative, A - accusative, G - genitive, L - locative, I - instrumental, D - dative, V - vocative. Vocative (which, strictly speaking, is not a case in the proper sense of the term) will be disregarded in our forthcoming analysis.
- 3 The number in brackets indicates the amount of idiolects representing a given case pattern.
- 4 Laskowski (1986) presents a more extensive discussion of case-statistic relations in standard Polish spoken texts.
- 5 The prepositional instrumental and the locative case should be interpreted as context-dependent surface representations of a single non-directional locative case within the subsystem of prepositional cases (Laskowski 1989, 214).
- 6 The first two figures indicate the year of the birth of a child, the last two - the individual number of a child within a sample of children born a given year.

- 7 Symbols in brackets indicate optional cases, i.e cases whose status within the case-system of a given idiolect has been considerably weakened.
- 8 Further on I shall use the term "case" for case-functions as opposed to the term "case-form" denoting realizations of a given function in an idiolect.
- 9 The relative stability of the dative enclitics in idiolects of Yugoslavian children in Sweden has also been noted by Đurovič (1983, 53-54).
- 10 There are two instances of the orthothonic dative form *jemu* instead of the enclitic *mu* (78.01 and 77.08) in the texts.
- 11 In fact, the only two non-enclitic dative forms represented in our texts are: *państwu* 'to you, the honorific form' (80.05) and *mamie* 'to (my) mother' (79.03).
- 12 Further on, we shall use this type of notation of case substitution schemes. The symbol which appears before ">" indicates the case function, the symbol after ">" indicates the case form representing this function in a text. Hence, the formula  $X > Y$  should be interpreted as follows: "the case function  $X$  is represented by the case form  $Y$ ". The letter  $p$  appearing in some formulas denotes a preposition.
- 13 The linear order indicates the decreasing (from right to left) frequency of a given substitutional pattern; the symbols in brackets indicate exceptional case substitutions.
- 14 I am here disregarding 5 instances of locative prepositionless NPs (the  $p L > L$  substitution), entirely unacceptable in Standard Polish.
- 15 It is worth stressing here that the idiolect in question is a clear instance of the decay of an already acquired case system. The eleven years old boy speaking this idiolect is born in Poland. He came to Sweden as a 7 year old child, i. e. at the age when the morphological system of an individual is fully established.
- 16 Notice that locative, too, has been weakened to the status of an optional case in both these idiolects.

- 17 Notice that genitive is well preserved in these idiolects.
- 18 There are only 3 instances of accusative forms (disregarding the Standard Polish N-A syncretic forms) in the text representing this idiolect: *jego* (masc. pers.), *księdza* (masc. pers.), *gazetę* (fem.) as opposed to 23 instances of the A > N substitution (including 7 appearances of feminine NPs).
- 19 With the exclusion of 78.00 and 80.03.
- 20 Bold characters indicate the basic substitutional patterns; the symbols in brackets show the marginal substitutional patterns for particular case.
- 21 The I > L substitutional pattern is represented by one instance only in our data.
- 22 The symbols in the first column indicate the substituted cases, the symbols in the first row show the substituting case forms.
- 23 There are 5 cases of the substitution of the non-prepositional accusative by genitive, 2 - by instrumental and one-fold instances of the substitution by dative and (the non-prepositional!) locative.
- 24 See in this connection Laskowski 1989, 216-223, where the network of markedness relations within the subsystem of non-prepositional cases has been discussed.
- 25 The symbol C indicates correct realizations of particular cases. Instances of improper preposition uses and the substitution of prepositional phrase by the respective prepositionless case-form are included.
- 26 The reasoning presented in that paper runs as follows: "The fact that the accusative on the one hand and the instrumental-locative on the other are connected with the same set of [spatial] prepositions shows without any doubt that the semantic opposition of the directive vs. locative meaning is determined by the systemic function of the cases themselves. The prepositions governing these cases are neutral with respect to the directivity/ locativity opposition. The relation between the preposition and the case in genitive PPs is obviously distinct - it is

the preposition which is the exponent of the locative and the directive ablative or adlative meanings of a genitive prepositional phrase. The genitive itself is neutral with respect to the directivity/locativity and the ablativity/adlativity features. We may conclude, then, that genitive is the unmarked case within the marked subsystem of prepositional cases." (Laskowski 1989, 215).

#### R e f e r e n c e s

- Đurovič, Ĺ.: 1983, 'The Case Systems in the Language of Diaspora Children', *Lingua in Diaspora* (= *Slavica Lundensia* 9), Lund, 21-94.
- Jakobson, R.: 1936, 'Beitrag zur allgemeine Kasuslehre', *Travaux du Cercle Linguistique de Prague* 6, 240-288.
- Jakobson, R., 1958: 'Морфологические наблюдения над славянским склонением', *American Contributions to the 4th International Congress of Slavists*, s'Gravenhage, 127-156.
- Kuryłowicz, J.: 1949, 'Le problème du classement des cas', *BPTJ* 9, 2-43.
- Laskowski, R.: 1986, 'Statystyczna struktura gramatycznej kategorii przypadka w polskim tekście mówionym', *Zeszyty Naukowe UJ DCCCXV, Prace Językoznawcze* 84, 119-140.
- Laskowski, R.: 1989, 'Markedness and the Category of Case in Polish', in: *Markedness in Synchrony and Diachrony (Trends in Linguistics. Studies and Monographs 39)*, Mišeska Tomić, O. (ed.), Berlin & New York, 207-226.

Werner Lehfeldt (Konstanz)

### Zur Stellung des "Russisch=Deutschen Wörterbuchs" von I.Ja. Pavlovskij in der russischen Lexikographie des 19. Jahrhunderts

Das "Russisch=Deutsche Wörterbuch" von Ivan Jakovlevič Pavlovskij (1800-1869) erschien in erster Auflage im Jahre 1859. Ungeachtet seines ehrwürdigen Alters ist es bis auf den heutigen Tag nicht außer Gebrauch gekommen, ist nicht nur noch Gegenstand wissenschaftshistorischen Interesses. Die ungebrochene 'Popularität' dieses Werkes ist bereits anerkannt worden, so von D. Gerhardt, der davon spricht, daß es "für uns ein unentbehrliches Hilfsmittel bei der Lektüre der russischen Klassiker ist und bleibt", daß es "überdies bis weit zurück ins Altrussische schätzenswerte Hilfe leistet, daß seine Bilingualität authentisch und bis in die naturwissenschaftliche Nomenklatur hinein recht zuverlässig ist", daß es "außerdem eine ganze Menge von Idiomatischem und Proverbialem nicht nur verzeichnet, sondern auch erklärt" (Pawlowsky 1857/1981, I). Auch in der Sowjetunion ist man seit neuestem offenbar, wengleich nur sehr zögernd, dabei, das Werk Pavlovskijs und seinen Schöpfer, genauer: seinen Begründer (s.u.) wiederzuentdecken, wie etwa das ihm gewidmete Kapitel in der Monographie von Ju.K. Jakimovič (1985, 93-131) belegt.

Tatsächlich müssen wir von einer Wiederentdeckung sprechen; denn trotz der weiten Verbreitung des Pavlovskijschen Wörterbuchs vor allem in den deutschsprachigen Ländern und ungeachtet der Tatsache, daß das von demselben Autor stammende, mehrfach aufgelegte Deutsch-Russische Wörterbuch von sowjetischen Übersetzern fleißig benutzt und hochgeschätzt wird (vgl. Jakimovič 1985, 131), hat sich die Sprachwissenschaft bisher so gut wie gar nicht mit den Pavlovskijschen Lexika beschäftigt. So etwa werden sie in R.M. Sejtlin's *Краткий очерк истории русской лексикографии* (1958) mit keinem Wort erwähnt, ebensowenig in den *Очерки по русской диалектной лексикографии* von F.P. Sorokoletov und O.D. Kuzнецова (1987), obwohl wir bei Pavlovskij wertvolles dialektologisches Material finden können, worauf wir noch zurückkommen werden. Man könnte die Liste der 'Verschweiger' noch um einiges verlängern. Heute beginnt sich glücklicherweise das schlechte Gewissen Pavlovskij gegenüber zu regen. So heißt es bei Jakimovič (1985, 131): "Но если специалисты и не забыли имени Павловского, то о его личности, жизни и труде в наше время не знают. Он не достоин упоминания в современных энцикло-



педиях, в учебниках по языкознанию. А ведь каждый, кто раскрывает сегодня переводной словарь, пользуется и его трудом. Может быть, мы расточительно обращаемся с нашей историей, когда забываем таких людей?"

Wie weit die Unkenntnis, der Grad der Unerforschtheit von Pavlovskijs Lexika tatsächlich reicht, läßt sich ironischerweise besonders gut am Beispiel von Ju.K. Jakimovič belegen, die das dem Andenken Pavlovskij angetane Unrecht wieder gutmachen will. Sie bezeichnet ihr Buch *Деятели русской культуры и словарное дело* als "рассказы о людях, которых вели благородные цели" (6), stellt also die von ihr ausgewählten Lexikographen in den Mittelpunkt der Betrachtung. Das wird auch in dem Kapitel über Pavlovskij ganz deutlich, wo die Verfasserin es sogar unternimmt, sich aufgrund des Pavlovskijschen Wörterbuchs eine Vorstellung von den politischen und gesellschaftlichen Anschauungen seines Autors zu bilden. Die Personenbezogenheit ihrer Darstellung wird an zahlreichen Stellen sichtbar; vgl. etwa: "Павловский, если судить по его словнику, к славянизмам относится положительно" (103); "Личность автора вырисовывается через отбор пословиц с демократической стороны" (112); "В характере Павловского была одна черточка, которую сейчас уместно упомянуть" (119) u.v.a.

Alle Erkenntnisse über die "личность автора", über die "мысли и чувства прогрессивного деятеля" (129) gewinnt Jakimovič aus den Pavlovskijschen Wörterbüchern. Bei dem geschilderten Interesse ist es ein primitiver methodischer Fehler, daß sich die Autorin im Hinblick auf das Russisch-Deutsche Wörterbuch auf dessen 2. Auflage stützt, die 1879, genau zehn Jahre nach Pavlovskijs Tod, erschienen ist. Diese Auflage, die von N. Asmuß und I. Nikolič erarbeitet worden ist, stellt, wie wir noch des näheren zeigen werden, das Ergebnis einer tiefgreifenden Umarbeitung, Erweiterung, Präzisierung der 1. Auflage dar, die allein ausschließlich Pavlovskij zum Verfasser hat. Jakimovič erwähnt nur en passant, daß Asmuß und Nikolič "дополнили первоначальный словник Павловского" (101), mißt diesem Umstand aber keinerlei Bedeutung zu. Die mißlichen Folgen dieses fehlerhaften Vorgehens ließen sich auf mehreren Seiten schildern. Wir wollen uns aber hier mit einigen Hinweisen begnügen.

Am gravierendsten ist es, daß Jakimovič Pavlovskij Wörterbucheinträge und Übersetzungen zuspricht, die es bei diesem, d.h. in der 1. Auflage seines Wörterbuchs (1859), gar nicht gibt. Die Beispiele hierfür sind zahlreich. So

heißt es etwa auf S. 102: "Так формируется пласт «простых» слов, не несущих особо заметной эмоциональной окрашенности. Словарь Павловского буквально насыщен просторечиями этого характера". Und dann folgt eine Belegliste von 35 Wörtern, von denen allerdings 22 in der 1. Auflage fehlen. Nicht viel besser sieht es mit der Liste der Lehnwörter auf S. 105 aus: Von den dort aufgeführten 48 Belegen sind 29 in der 1. Auflage nicht zu finden.

Auf S. 127 zitiert Jakimovič die angeblich von Pavlovskij stammende Übersetzung des russischen Sprichwortes *У каждого барина своя фантазия*, die lautet 'jedem Narren gefällt seine Kappe'. Jakimovič bezeichnet diese Übersetzung als "убийствен" und sieht in ihr einen Beleg für Pavlovskijs 'Progressivität'. Tatsächlich gibt es bei Pavlovskij aber weder dieses Sprichwort noch, natürlich, dessen deutsche Übersetzung.

Andererseits ignoriert Jakimovič Passagen, die wir in der 1. Auflage finden können und die - wenn man sich schon an derartige Deutungen wagen will - eher für Pavlovskijs zarentreue Gesinnung sprechen. So steht etwa auf S. 157 des zweiten Teils dieser Auflage folgender Artikel:

П о с р е д ь , adv. in der Mitte; п. до́роги mitten auf dem Wege.

Непобѣдимо наше царство,  
Богъ посреди егѡ живѣтъ  
Unser Reich ist unbesiegbar;  
Gott wohnt mitten inne!

Die Bearbeiter der 2. Auflage haben diesen Spruch schlichtweg eliminiert.

Der vorliegende Artikel verfolgt das Ziel, zu einer eingehenderen wissenschaftlichen Beschäftigung mit dem Werk Pavlovskijs anzuregen, wobei wir uns hier auf das Russisch-Deutsche Wörterbuch beschränken werden. Bei dieser Beschäftigung sollte es darum gehen, den Pavlovskijschen Wörterbüchern den ihnen gebührenden Platz in der Geschichte der russischen Lexikographie zuzuweisen, die Prinzipien zu bestimmen, nach denen diese Lexika erarbeitet worden sind, die Quellen ausfindig zu machen, auf die sich Pavlovskij selbst und seine Nachfolger gestützt haben, sowie schließlich den Wert zu verdeutlichen, den die Wörterbücher als Quelle für sprachwissenschaftliche Untersuchungen verschiedenster Fragestellung besitzen. An dieser Stelle wollen wir uns auf den zuletzt genannten Aspekt beschränken

(zur Biographie Pavlovskijs vgl. Pawlowsky 1857/1981, I-VIII und die dort genannte Literatur). Wir wollen jedoch keineswegs den Anspruch erheben, als erste den Quellenwert der Pavlovskijschen Wörterbücher 'entdeckt' zu haben. Es sei auf die Monographie von J. Raecke zur Entwicklung der Nominalkomposition im Russischen seit 1917 verwiesen, deren Material an Komposita vor 1917 der 3. Auflage von Pavlovskijs Russisch-Deutschem Wörterbuch entnommen ist (zur Begründung vgl. Raecke 1972, 6 f.).

Bevor wir uns unserer Aufgabe zuwenden, sind einige simple, dennoch notwendige Angaben vorausszuschicken. Wenn wir von dem Pavlovskijschen Russisch-Deutschen Wörterbuch sprechen, so müssen wir immer klarmachen, welches Werk wir genau meinen. Es gibt von diesem Wörterbuch nämlich drei Auflagen, die sich untereinander beträchtlich unterscheiden, vor allem die erste von den beiden folgenden. Wie schon erwähnt, stammt lediglich die 1. Auflage aus dem Jahre 1859 von Pavlovskij allein. Zwar erscheint sein Name auch auf den Titelblättern der 2. und der 3. Auflage, diese aber sind im wesentlichen das Werk von Bearbeitern, die in jeder Hinsicht den von der ersten Auflage gesetzten Rahmen weit überschritten haben. So ergibt sich die etwas seltsame Situation, daß die heute noch am meisten benutzte, 1960 nachgedruckte 3. Auflage, mit der für uns der Name Pavlovskijs wohl am engsten verknüpft ist, nur zum geringeren Teil Materialien enthält, die dieser Lexikograph gesammelt hat. Es ist an der Zeit, endlich auch den Bearbeitern, man darf wohl sagen: den Autoren der 2. und der 3. Auflage Gerechtigkeit widerfahren zu lassen. Hier zunächst einige 'äußerliche' Angaben über die drei Auflagen.

Die 1. Auflage (abgekürzt: P1) erschien 1859 in Riga im Verlag von N. Kymmell, und zwar in zwei Teilen. Der deutsche Titel lautet: Vollständiges Russisch=Deutsches Wörterbuch von Iwan Pawlowsky. Der erste Teil umfaßt XII + 376 Seiten und reicht bis zum Buchstaben H, der zweite ist 470 Seiten stark, so daß diese Auflage insgesamt 858 Seiten enthält. Dem Wörterverzeichnis sind ein Vorwort, ein Abkürzungsverzeichnis sowie ein Verzeichnis der unregelmäßigen Verben des Deutschen vorangestellt. Besonders zu erwähnen ist die Art und Weise der Anordnung der russischen Wörter, weil sich hier ab der 2. Auflage wesentliche Veränderungen ergeben haben: Jedem einzelnen Wort ist im Prinzip ein eigenes Stichwort und damit ein eigener Wörterbucheintrag zugeordnet. Vgl. etwa in Teil 1, S. 52:

В э д ы х а н и е , в. н. das Seufzen.

В э д ы х а т е л ь , в. м. der Seufzende; fig. der seufzende Liebhaber, der Anbeter.

В э д ы х а т ь , в. н. seufzen; Seufzer ausstoßen.

Die auffälligste Abweichung von diesem Anordnungsprinzip beobachten wir bei den aspektpaarigen Verben, die stets zusammen einen Artikel besitzen, wobei das imperfektive Verb am Anfang steht. Vgl. etwa in Teil 1, S. 195:

З а п и с ы в а т ь , з а п и с а т ь , в. а. 1, aufschreiben, bemerken, anmerken, notiren (Jmnds. Namen etc.); 3. на чей-либо счетъ etwas auf Jmnds. Rechnung schreiben, notiren; Einem etwas anschreiben; 2, einschreiben, eintragen.

Bei dem Stichwort *записать* wird auf den zitierten Artikel verwiesen.

1879, zehn Jahre nach Pavlovskijs Tod, erschien in Riga und Leipzig bei N. Kymmel bzw. C.F. Fleischer in einem einzigen Teil die 2. Auflage (P2). Ihr deutscher Titel lautet: I. Pawlowsky's Russisch=Deutsches Wörterbuch. - Zweite Auflage. Vollständig umgearbeitet und wesentlich vermehrt von J. Nikolitsch und N. Asmuß. Sie umfaßt XII + 1340 Seiten, ist also allein von der Seitenzahl her mehr als halbmal so umfangreich wie die erste Auflage. Tatsächlich dürfte der Umfang des erfaßten Wortmaterials bei weitem größer sein, als es diese Angabe allein vermuten läßt; denn Nikolitsch und Asmuß folgen einem neuen Anordnungsprinzip, das es ihnen erlaubt, in einem einzigen Wörterbuchartikel in der Regel mehrere Wörter zusammenzufassen und damit Raum zu sparen. Hierzu heißt es im Vorwort auf S. IV: "Als eine wesentliche Neuerung in vorliegender Bearbeitung ist zu betrachten, daß die einzelnen Artikel nicht mehr rein alphabetisch, sondern nach ihrer etymologischen Zusammengehörigkeit geordnet sind." Eine Fußnote weist auf das Vorbild hin, dem die Bearbeiter gefolgt sind: "Hierin, wie in mancher anderen Beziehung ist das russische Wörterbuch von W.I. Dahl zum Muster genommen worden." Weiter heißt es im Vorwort: "Während jede besondere Wörterfamilie von ihrer Wurzel bis zur weitesten Ableitung unter einer gemeinsamen Rubrik vereinigt ist, herrscht auch innerhalb derselben die alphabetische Ordnung vor."

Das neue Anordnungsprinzip bewirkt, daß etwa die oben angeführten drei Wörter in einem einzigen Eintrag stehen; vgl. S. 82:

Взды́хание s. n. das Seufzen; -хате́ль s. m., -хате́льница s. f. der, die Seufzende, Verliebte; der Anbeter, die A-rin; -хатъ s. Вздохну́ть.

Die 3. Auflage des Wörterbuchs (P3) erschien 1900 in Riga und Leipzig bei N. Kymmel bzw. C.F. Fleischer. Ihr deutscher Titel lautet: I. Pawlowsky's Russisch=Deutsches Wörterbuch. - Dritte, vollständig neu bearbeitete, berichtigte und vermehrte Auflage. Sie umfaßt XII + 1774 Seiten. Wenn man die durch das auch hier befolgte Anordnungsprinzip aus der 2. Auflage gewonnene Raumersparnis bedenkt, dürfte der Umfang des erfaßten

Wortmaterials den der 1. Auflage um ca. das Dreifache übersteigen. Das genannte Prinzip ist übrigens noch verbessert worden, indem im jeweiligen Stichwort durch einen doppelten Längsstrich derjenige Wortteil abgeteilt wird, der allen anderen Wörtern des jeweiligen Artikels gemeinsam ist; vgl. S. 121.

Вадм||хъ s. m., s. Вадмика; -хъние s. n. das Seufzen; -хътель s. m., -хътельница s. f. der, die Seufzende, Verliebte; der Anbeter, die A-in; -хъть s. Вздохнуть; -шка s. f. der halbunterdrückte Seufzer; die kurze Ruhe, Erholung.

Leider werden uns die Namen der Bearbeiter der 3. Auflage nicht mitgeteilt.

Aus dem Gesagten dürfte klargeworden sein, daß wir im Hinblick auf die 2., vor allem aber die 3. Auflage etwa in dem Sinne von 'dem Pavlovskij' reden dürfen, wie wir heute von 'dem Duden' sprechen. Die Verdienste Pavlovskijs werden durch diese Klarstellung natürlich in keiner Weise geschmälert.

Wichtiger als die bisher beschriebenen Unterschiede sind diejenigen, die sich auf die Art und natürlich auch den Umfang des jeweils erfaßten Sprachmaterials beziehen. Dieses Problem soll an dieser Stelle nicht bearbeitet werden, da es Gegenstand einer eigenen, umfangreichen Studie sein müßte. Wir begnügen uns mit einigen Bemerkungen.

Von Auflage zu Auflage tritt immer stärker das Bestreben der Bearbeiter hervor, den russischen Wortschatz unter Berücksichtigung aller möglichen Dimensionen - der zeitlichen, der räumlichen und der sozialen - zu erfassen sowie bereits vorhandene Stichwörter genauer, ausführlicher zu erläutern. Schon Pavlovskij will kein Wörterbuch allein der 'Literatursprache' vorlegen, aber erst seine Nachfolger haben dem Thesaurusprinzip zum Durchbruch verholfen. Tatsächlich darf man von einem solchen Prinzip reden, mit der Einschränkung freilich, daß die erfaßten Wörter lediglich übersetzt und höchstens mit kurzen Erläuterungen wie "(veralt.)", "(prov.)", "(sibir.)", "(Ostrußl.)", "(vulg.)", "(in russ. Chroniken)" u.ä. versehen werden. Das heißt, Belegstellen wie in einem 'echten' Thesaurus gibt es in dem Wörterbuch - verständlicherweise - nicht. Betrachten wir einige Beispiele.

In P<sup>12</sup>, S. 128, finden wir folgenden Eintrag:

П ó ж н я , s. f. 1, die Wiese, der Heuschlag (mitten im Walde).

In P2, S. 797, ist der entsprechende Artikel ausführlicher gestaltet, indem jetzt drei Bedeutungen unterschieden werden, von denen nur eine schon aus P1 stammt.

**Пожня** s. f. 1, die Wiese, der Heuschlag (mitten im Walde), niedrig gelegene Wiese; 2, mit Schilf bewachsener und als Heuschlag benutzter Platz; 3, das Acker=, Brach=, Saatfeld.

In P3, S. 1133, fehlt die zweite dieser Bedeutungen, dafür kommt eine andere hinzu. Wichtig ist aber v. a., daß angegeben wird, in welchen Gebieten Rußlands die einzelnen Bedeutungen von **пожня** verbreitet sind:

**Пожня** s. f. 1, (Nord= u. Ostrußl.) die Wiese, der Heuschlag (auch mitten im Walde, zwischen Feldern); 2, (prov.) das Neuland od. Brachfeld; 3, (Archang.) das Saatfeld.

Für das Wort **рель**, das bekanntlich schon in der Novgoroder Schenkungsurkunde Varlaams von 1192 vorkommt (vgl. den Text der Urkunde bei Obnorskij, Barchudarov 1952, 36), finden wir in P1<sup>2</sup>, S. 266, folgenden knappen Eintrag:

**Рель**, s. f. (Gent. **рли**, Instr. **рэлю** - veralt.) überschwemmte Wiese.

In P2, S. 1019, finden wir bereits sieben Bedeutungen, wobei allerdings nicht angegeben ist, wo diese jeweils verbreitet sind:

**Рель**, Gnt. **рли**, Instr. **рэлю** s. f. 1, überschwemmte Wiese; 2, durch Anschwemmung gebildete kleine Insel, die Sandbank (längs des Ufers); 3, der Hügelrücken, kleine Erhabenheit des Bodens; das Beet; erhöhte trockene Stelle (im Sumpf); 4, (Zimmerl.) der Querbalken, Bock, das Gerüst (mit Riegeln od. Querhölzern); 5, der Galgen; 6, das Geländer (aus Pfosten); 7, die Stange.

In P3, S. 1411, gibt es insgesamt neun Bedeutungen, deren dialektale Zugehörigkeit gegebenenfalls spezifiziert wird. Außerdem ist die grammatische Angabe über die Genitivform aktualisiert worden:

**Рель** (gen. früher **рли**, jetzt **рэли**) s. f. 1, erhabener Rand, hervorstehende Kante, kleine Erhabenheit (des Bodens); 2, (Nord= u. Ostrußl., Sibir.) erhöhter Streifen, e-e Stelle im Sumpf; trockener Landrücken einer überschwemmten Strecke; 3, der durch irgend etw. unterschiedliche Landstreifen; 4, (Sibir.) lange, theilweise aus dem Wasser ragende Sandbank; 5, (Nowgorod) die Anschwemmung in einiger Entfernung vom Flußufer; 6, (Zimmerl.) der Querbalken, Bock, das Gerüst

(mit Ziegeln od. Querhölzern); 7, der Galgen; (sprichw.) злое ремесло за р. занесло ein Dieb ist nirgends besser denn am Galgen; 8, der Pfosten; 9, (Nord= u. Ostrußl.) die Stange (auch beim Fischfang).

Das Wort *изгой*, das uns in der Russkaja Pravda begegnet, ist in P1 nicht verzeichnet. In P2, S. 318, hingegen ist es berücksichtigt:

*Изгой* s. m. od. -гойный князь (Gesch.) ein (russischer) Fürst ohne erbliche Anwartschaft auf den großfürstlichen Thron; ...  
In P3, S. 482, erscheint dieser Eintrag unverändert.

P1 kennt ebenfalls nicht das Wort *осётреник*, das in P2, S. 642, wie folgt erläutert wird:

*Осётръ* s. m. (Zool. Acipenser) der Stör; -реникъ s. m. (ehed.) der Beamte zum Eintreiben von Abgaben (bestehend aus Stören in natura, welche für die großfürstliche Tafel bestimmt wurden); ...  
Auch dieser Artikel findet sich fast unverändert in P3, S. 916.

Weder P1 noch P2 kennen das Wort *закладник*. In P3, S. 395, hingegen ist es vorhanden, wobei seine Bedeutung mit der von *закладень* als "1, (ehed.) der Verdungene (als Knecht, Fröhner)" angegeben wird.

Das Lexem *скудельница*, das u.a. in der 1. Novgoroder Chronik vorkommt, erläutert P1<sup>2</sup>, S. 306, wie folgt:

*Скудельница*, s. f. (veralt.) 1, der Gottesacker; 2, die Todtengruft.

In P2, S. 1085, ist dieser Artikel lediglich um die Bedeutungsangabe "3, das Leichenhaus, die Kapelle auf dem Grabe" ergänzt. Diese Angabe fehlt in P3, S. 1488, die wiederum nur zwei Bedeutungen kennt, wobei allerdings die zweite zeitlich und räumlich lokalisiert sowie ausführlicher expliziert wird:

*Скудель*||ль ...; -льница s. f. 1, (veralt.) der Gottesacker; 2, (veralt. und Nordrußl.) die Todtengruft, das gemeinsame Grab zur Zeit der Pest u. anderer Seuchen, für Verunglückte od. (außerhalb der geweihten Erde) für Selbstmörder u. sonst aufgefundene Leichname (z.B. der Pilger); ...

Wie die wenigen hier angeführten Beispiele u.a. erkennen lassen, werden von Auflage zu Auflage immer mehr Dialektwörter bzw. -bedeutungen berücksichtigt, wobei sich vor allem die 3. Auflage - allerdings nicht durchgängig - durch dialektgeographische Angaben auszeichnet, wie sie in den beiden vorangehenden Ausgaben weitgehend fehlen. Diese Beobachtung soll uns zum Anlaß dienen, insbesondere auf den großen, bisher leider weit-

gehend unbeachtet gebliebenen Wert des Pavlovskijschen Russisch-Deutschen Wörterbuchs für dialektologische Untersuchungen einzugehen. Hierfür wollen wir ein besonders anschauliches Beispiel herausgreifen.

Die sprachwissenschaftliche Untersuchung der seit Beginn der fünfziger Jahre vor allem in Novgorod gefundenen Birkenrindenschriften durch A.A. Zaliznjak hat "с полной ясностью" (Zaliznjak 1986, 117) ergeben, daß im Altnovgorodischen Dialekt der unter der Bezeichnung 'zweite Palatalisierung der Velaren' bekannte Lautwandel nicht stattgefunden habe, daß also dieser Lautwandel entgegen der gängigen Meinung nicht die gesamte Slavia erfaßt habe (vgl. Zaliznjak 1984, 77-91; 1986, 111-119; 1988b; zur Bedeutung dieser und anderer Beobachtungen zur Sprache der Birkenrindenschriften für unsere Vorstellungen über die dialektale Gliederung des Urslavischen und die Reflexe dieser Gliederung im Ostslavischen vgl. Zaliznjak 1988a; vgl. auch Nikolaev 1988). Damit wurde eine Hypothese bekräftigt, die vor mehr als zwanzig Jahren von S. Gluskina formuliert worden ist. Aufgrund von dialektologischen Untersuchungen im Nordwesten des russischen Sprachgebiets war S. Gluskina zu der Auffassung gelangt, "że w północno-zachodnio-rosyjskich dialektach w pozycji przed samogłoskami przednimi nie zaszła zmiana spółgłosek tylnojęzykowych w syczące" (1966, 480), d.h. daß in den nord-westrussischen Dialekten die 2. Palatalisierung nicht stattgefunden habe (vgl. auch Gluskina 1968). So führt Gluskina (1966) einige Wurzeln mit anlautendem betontem \*kě an, in denen in den von ihr untersuchten Dialekten der Velar unverändert erhalten geblieben sei. Sie kommentiert diese Beobachtung wie folgt: "Zachowanie nagłosowego ke w szerokim kręgu leksyki odkryte zostało dopiero w ostatnich latach w związku z zaawansowaną akcją zbierania materiałów do regionalnych słowników dialektów północno-zachodnio-rosyjskich" (1966, 482; eine ausführliche Diskussion der Frage über das Fehlen bzw. das Vorhandensein der zweiten Palatalisierung der Velare enthält die Monographie von L.J. Bjørnflaten 1988).

Das Erscheinen des 13. Bandes des *Словарь русских народных говоров (СРНГ)* im Jahre 1977 gab A.A. Zaliznjak die Möglichkeit, das von S. Gluskina gesammelte Material zu vervollständigen und die geographischen Grenzen der Verbreitung von Dialektwörtern ohne den Effekt der zweiten Palatalisierung mit größerer Zuverlässigkeit zu bestimmen (vgl. die Angaben bei Zaliznjak 1986, 113 ff.).

Wenn man das gesamte von Gluskina und Zaliznjak zusammengestellte Dialektmaterial im Pavlovskijschen Wörterbuch nachschlägt, so stellt man



fest, daß hier für - mindestens - fünf Wurzeln Wörter aufgeführt werden, in denen die zweite Palatalisierung nicht durchgeführt worden ist. Eine dieser Wurzeln ist sogar schon in der 1. Auflage zu finden. Betrachten wir das fragliche Material im einzelnen:

1. \*kěv-. In P3, S. 541 steht folgender Artikel:

**Келье** s. n. der Stiel des Dreschflegels.

2. \*kěl-/\*kvěl-. Diese Wurzel ist bereits in P2 belegt. Die Infinitivform **келѣть** wird dort auf S. 363 aufgeführt. Hinsichtlich der Bedeutung dieses Verbs wird auf **квелѣть** verwiesen, das auf S. 362 steht:

**Квелѣть** v. a. bis zu Thränen necken, quälen; -ся v. r. über Alles gleich weinen.

Ähnlich finden wir in P3, S. 541, für **келѣть** einen Verweis auf **квѣлѣть**:

**Квѣ(ѣ)лѣть** v. a. bis zu Thränen necken, reizen (bes. ein Kind); v. n. od. -ся v. n. gleich über alles weinen, weinerlich sein, greinen.

3. \*gvьrst-. Auf diese Wurzel bezieht sich in P2, S. 159, folgender Artikel, der sich unverändert in P3, S. 235 wiederfindet:

**Гверста́, -гѣца** s. f. grober Sand, der Kiessand; zerhackte Steine; -гѣвѣннѣй, -гѣвѣннѣй adj. Kiessand=.

4. \*květ-. Vgl. in P2, S. 362:

**Квѣтокъ, гѣа** s. m. die Blume.

P3, S. 541:

**Квѣ||гѣа** s. f., -гѣкъ s. m. (prov.) die Blume.

5. \*skěp-. Das Material zu dieser Wurzel - mit oder ohne Präfix - ist am reichhaltigsten. Vgl. in P2, S. 1077.

**Скѣпа** s. **Скѣба**; -пѣть 10. v. a. spalten, spleißen.

**Скѣпѣще** s. n. (veralt.) der Lanzenschaft.

P3, S. 1478:

**Скѣ||па** (Westrußl.) s. **Скѣба** 2; -(e)пѣние s. n. das Spalten;

-(e)пѣть v. a. (Süd= u. Westrußl.), spalten, spleißen.

Unter dem Stichwort **скѣба** finden wir S. 1478:

**Скѣ||ба** s. f. ...; 2, dem. -бѣа s. f. (prov.) ein Stück, Schnitte (Brot); die Brotscheibe.

Die Infinitivform **скѣпѣть** verzeichnet sogar schon P1, S. 301, unter Verweis auf **щѣпѣть**. Ähnlich verweist P1, S. 255, bei **раскѣпѣ** auf **расщѣпѣ**. Der entsprechende Artikel bei P2, S. 1001, lautet wie folgt:

**Раскѣпѣ** s. **Расщѣпѣ**, -пѣннѣй **ножичекъ** feines Federmesser (zum Spalten der Federn).

P3, S. 1388, verweist unter dem Stichwort *разкѣль* auf *разскѣль*, unter dem sich S. 1378 folgender Eintrag findet:

**Разскѣ||ль** s. m., -**пина** s. f. (Süd= u. Westrußl.) die Spalte; -**питься** v. r. sich spalten; -**пный** adj. zum Spalten dienend (Federmesser).

Für die mit *o-* präfigierte Wurzel \**skěp-* finden wir in P2, S. 643:

**Оскѣль** s. m. kurze Lanze, der Spieß; -**пять** s. **Общепать**; -**пнице** s. n. der Lanzenschaft; -**покъ**, -**пка** s. m. (Südrußl.) der Span, Splitter, das Spänchen.

P3, S. 917:

**Оскѣ||ль** s. m. (veralt.) kurze Lanze, der Spieß; ein Stock mit spitzem Ende; -**пять** (Südrußl.) s. **Общепать**; -**пнице** s. n. der Lanzenschaft; -**покъ**, -**пка** s. m. (Südrußl.) der Span, Splitter, das Spänchen.

Schließlich gibt es noch Belege für die mit *pro-* bzw. *po-* präfigierte Wurzel \**skěp-*. Der Eintrag von P2, S. 944:

**Проскѣль** s. m. 1, der Auf-, Einschnitt; 2, die Kneifzange.

wird in P3, S. 1318, wiederholt, wobei dieses Wort zusätzlich als veraltet bezeichnet wird.

Die Präfigierung mit *po-* ist nur in P3, S. 1197 belegt:

**Поскѣпать** v. a. (Süd= u. Westrußl., veralt.) etw., nicht wenig zersplittern, -spalten, -schlagen.

Wenngleich sich in P3 nur bei der Wurzel \**skěp-* der dialektgeographische Hinweis auf Süd- und/oder Westrußland findet, hätte eine Auswertung des im Pavlovskijschen Wörterbuch enthaltenen lexikalischen Materials bereits vor mehr als 100 Jahren zu der Vermutung führen müssen, daß auf ostslavischem Sprachgebiet die zweite Palatalisierung offenbar nicht überall, zumindest nicht überall und nicht für alle Velare konsequent durchgeführt worden ist.

Außer dem Fehlen des Effekts der zweiten Palatalisierung sind im Pavlovskijschen Wörterbuch noch weitere Dialektformen zu finden, deren Bedeutung für die Erforschung des Altnovgorodischen Dialekts und damit der russischen Sprachgeschichte insgesamt erst in neuester Zeit erkannt worden ist. So war, wie A.A. Zaliznjak (1988a, 168; 1988b, 63, 65-67) gezeigt hat, für den Altnovgorodischen Dialekt neben dem Wandel *v' > j'* auch der Wandel von *ml' > n'* charakteristisch; vgl. etwa die auf einer Birkenrinde verzeichnete Partizipialform **енюци** = **емлючи**. Diese Beobachtung wird durch eine Anzahl von Dialektformen bestätigt, die in jüngerer Zeit im СРНГ veröffentlicht worden sind. Eine ganze Reihe dieser

Formen findet sich aber bereits bei Pavlovskij verzeichnet, wobei wir hier nur die 3. Auflage (P3) berücksichtigen wollen.

In den nordwestlichen russischen Mundarten ist die Form *зень* 'земля' bekannt (vgl. Zaliznjak 1988b, 66). Vgl. in P3, S. 461:

*Зень* s. f. (prov.) der Erd=, Fußboden.

Im CPНГ findet sich des weiteren die Form *крень*, u.a. mit der Bedeutung 'упрямец', 'скупец' (vgl. Zaliznjak 1988b, 66). Vgl. hierzu in P3, S. 590:

*Крень* s. f. (Nordrußl.) 1, der Loskiel; 2, die Schleife, Kufe (auch unter einem Boote, um es leichter übers Eis wegschieben zu können); s. m. (Nordrußl.) der Geizhals.

Bei den meisten der hier interessierenden Wörter sind auch Varianten mit *m'* oder *mn'* vorhanden. In diesem Zusammenhang zitiert A.A. Zaliznjak (1988b, 66) die Form *комяга* 'лодка, выдолбленная из одного дерева', 'выдолбленное из одного дерева корыто для кормления или поения скота'. Vgl. hierzu in P3, S. 567:

*Комяга* s. f. 1, ein aus einem Baumstamme ausgehöhltes Boot; 2, dgl. Mulde, Trog; -*мяжникъ* s. m. Verfertiger von ausgehöhlten Böten, Trögen; -*мяжный* adj. auf ausgehöhlte Böte, Mulden bezüglich.

Wie S.L. Nikolaev jüngst gezeigt hat (1988), ist ein spezifischer Zug der Pleskauer Mundarten der Wandel von \*ъ > e oder y und von \*ь > 'i "перед мягкими сонантами, причем только перед теми, которые были исконно мягкими в праславянском (\*n', \*l', \*r' = nj, lj, rj) либо смягчались в положении перед j после падения редуцированных в данной позиции (например, в распространенном суф. \*-ьje)" (1988, 121). Dieses Charakteristikum spiegelt eine alte Eigentümlichkeit der Mundarten der Krivičen wider. In diesem Zusammenhang geht er besonders ausführlich auf die Form \*o-дъньje 'одонье, стог (сена)' und deren Reflexe in den Pleskauer Mundarten ein. Die Form mit e < ь finden wir bereits im Pavlovskij'schen Wörterbuch; vgl. P3, S. 886:

*Оденье* s. n. (prov.) 1, s. Одонье 2 u. Одонокъ; 2, die unterste Heuschicht im Schober.

Auf die ursl. Form \*rodъ-*soзьньje* geht die in der Gegend um Pleskau "много раз" (Nikolaev 1988, 124) vorkommende Ortsbezeichnung *Подсосенье* zurück. Wir finden auch sie schon bei Pavlovskij; vgl. P3, S. 1118:

## Подсѣенье s. m. die Gegend in der Nähe eines Fichtenwaldes.

Natürlich ist die Frage nach der Herkunft des in den Pavlovskijschen Wörterbüchern zu findenden Dialektmaterials zu stellen. Dieser Frage können wir hier nicht systematisch nachgehen. Wir irren uns aber wohl kaum, wenn wir annehmen, daß ab der 2. Auflage von 1879 das Wörterbuch von W.I. Dahl ausgewertet worden ist, auf dessen Rolle als Vorbild für die Anordnung des lexikographischen Materials "wie in mancher anderen Beziehung" die Bearbeiter im Vorwort selbst hinweisen (s.o.). Fast alle der von uns zitierten Dialektismen sind bei Dahl nachweisbar. Dennoch wirft der Umstand, daß bisher anscheinend noch niemand auf die Idee gekommen ist, 'den Pavlovskij' unter dialektologischem Gesichtspunkt auszuwerten, ein bezeichnendes Licht auf die Stellung dieses hervorragenden Wörterbuchs in der russischen Lexikographie. Es hat den Anschein, daß nur einsprachig-russische Wörterbücher eine Chance haben, als wissenschaftlich ergiebige Quellen für 'voll' genommen zu werden. Dieser Einstellung korrespondiert im übrigen eine andere auffällige Einseitigkeit. Wie v.a. in den Arbeiten H. Keiperts (vgl. u.a. 1983; 1988) gezeigt worden ist, hat die russische Forschung bei der Untersuchung der Herausbildung der russischen Schriftsprache und der russischen grammatischen Terminologie bisher weitgehend und zu ihrem eigenen Schaden die Rolle von Fremdsprachen-grammatiken für Russen vernachlässigt, indem sie sich auf Grammatiken des Russischen 'на родном языке' konzentrierte. Daß diese Haltung revidiert werden sollte, ist hoffentlich auch durch die vorstehenden Ausführungen zum Pavlovskijschen Deutsch=Russischen Wörterbuch plausibel geworden.

### Bibliographie

- Bjørnflaten, J.I.: 1988, *Dialectal Sound Changes in Russian: Innovations vs. Archaisms. The Case of the Second Regressive Palatalization of Velars in North East Slavic*, University of Oslo, Department of Slavic and Baltic Studies (Ms.).
- Głuskina, Z.: 1966, 'O drugiej palatalizacji spółgłosek tylnojęzykowych w rosyjskich dialektach północno-zachodnich', *Slavia Orientalis* 15, 475-482.

- Глускина, С.М.: 1968, 'О второй палатализации заднеязычных согласных в русском языке (на материале северо-западных говоров)', *Исковские говоры* 2, 20-43.
- Зализняк, А.А.: 1984, 'Наблюдения над берестяными грамотами', *История русского языка в древнейший период*. Под редакцией К.В. Горшковой, Москва, 36-153.
- Зализняк, А.А.: 1986, 'Новгородские берестяные грамоты с лингвистической точки зрения', Янин, В.Л., Зализняк, А.А.: *Новгородские грамоты на бересте (из раскопок 1977-1983 гг.)*. Комментарии и словоуказатель к берестяным грамотам (из раскопок 1951-1983 гг.), Москва, 89-219.
- Зализняк, А.А.: 1988a, 'Древненовгородский диалект и проблемы диалектного членения позднего праславянского языка', *Славянское языкознание. X. Международный съезд славистов, София, сентябрь 1988 г.*, Доклады советской делегации, Москва, 164-177.
- Зализняк, А.А.: 1988b, 'Древненовгородское койне', *Балто-славянские исследования 1986*, Москва, 60-78.
- Keipert, H.: 1983, 'Die Petersburger Teutsche Grammatica und die Anfänge der Russistik in Rußland', *Studia slavica in honorem viri doctissimi Olexa Horbatsch. Festgabe zum 65. Geburtstag*, Bd. III, München, 77-140.
- Keipert, H.: 1988, 'The Sources of Michael Groening's *Rossijskaja grammatika* (Stockholm 1750)', *Oxford Slavonic Papers, New Series XXI*, 89-104.
- Николаев, С.Л.: 1988, 'Следы особенностей восточнославянских племенных диалектов в современных великорусских говорах. I. Кривичи', *Балто-славянские исследования 1986*, 115-154.
- Pawlowsky, I.: 1857/1981, *Краткая славенская грамматика для Нѣмцевъ. Kurzgefasste Slavonische Grammatik für Deutsche von Iwan Pawlowsky*. Mit einer Einleitung von Dietrich Gerhardt, Tübingen 1981 (= Skripten des Slavischen Seminars der Universität Tübingen, Nr. 21).

- Обнорский, С.П., Бархударов, С.Г.: 1952, *Хрестоматия по истории русского языка*, Часть первая, 2-е изд., Москва.
- Raescke, J.: 1972, *Untersuchungen zur Entwicklung der Nominalkomposition im Russischen seit 1917*, München.
- Сороколетов, Ф.П., Кузнецова, О.Д.: 1987, *Очерки по русской диалектной лексикографии*, Ленинград.
- Якимович, Ю.К.: 1985, *Деятели русской культуры и словарное дело*, Москва.



Ladislav Matejka (Ann Arbor)

### N.S. Trubetzkoy's Concepts of *Language Unions* and *Cultural Zones*

1. Nikolay Sergeevich Trubetzkoy (1890-1938), a leading theoretician of the Prague Linguistic Circle, has been universally recognized as a pioneer of Post-Saussurian linguistics and the methodological architect of modern phonology. The recent Russian version of his *Selected Philological Studies* (*Izbrannye trudy po filologii*), published in Moscow in 1987, is supplied with an extensive Afterword (*Posleslovie*) by T.V. Gamkrelidze, V.V. Ivanov and N.I. Tolstoy, the most prominent linguists in the Soviet Union today. They are certainly correct in pointing out that Trubetzkoy was not only a brilliant linguist but also a resourceful folklorist, musicologist, semiotician, and student of poetics. It should be added, however, that young Trubetzkoy considered all his scholarly endeavors as merely individual branches of his all-encompassing interest in culture.

Trubetzkoy's culturological approach was dominated methodologically by his concepts of *language union* (*jazykovej sojuz*) and *cultural zone* (*kul'turnaja zona*), both of which Trubetzkoy viewed as natural products of prolonged contact among ethnically diverse tribes or nations. According to Trubetzkoy, such contacts often become a source for new cultural values that can invigorate the potential to advance the ethnocentric cultures of individual nations or tribes. In Trubetzkoy's view, such prolonged contact can also explain certain common denominators of languages that are markedly distinct from one another in terms of their history and structure.

To use one of Trubetzkoy's examples, only long, continuous contact can account for a set of common features strikingly characteristic of several distinct languages in the Balkans, specifically Bulgarian, Romanian, Albanian, and Modern Greek. Although each belongs to a different branch of the Indo-European family, they form a language community that Trubetzkoy proposed calling a *language union* (*jazykovej sojuz*).

His study "The Tower of Babel and the Confusion of Tongues", published in 1923 in Berlin by the Eurasian Publishing House, argues that a Language Union can also evolve among languages which are genetically unrelated. Prolonged contact can even link entire language families with distinct genetic roots. In this way, according to Trubetzkoy, we can explain



the linguistic liaison among the Finno-Ugric Samojed family and the Turkic, Mongolic and Mančurian families. All of them can be regarded as members of a single *Uralo-Altai language union*, although they are unrelated genetically.<sup>1</sup>

Similarly, according to Trubetzkoy, the use of nominal gender and the impact of the root on the morphological shaping of words link the Indo-European family with the Semitic, Hemitic, and North-Caucasian families in a single *Mediterranean language union*.<sup>2</sup> In Trubetzkoy's view, such Language Unions of genetically unrelated languages or languages with distinct historical roots can be observed everywhere in the world. Moreover, some languages belonging to one Language Union on the basis of certain features are linked to another Language Union by other features, and can therefore be regarded as a transitional dialect between two Language Unions.

Trubetzkoy's concept of Unions of genetically unrelated languages was necessarily in opposition to the concept of the *language family tree* (Stammbaum) of genetically related languages. Although this concept was coined by August Schleicher, it in fact characterized the majority of the historically oriented Indo-European studies in the nineteenth century. However, Trubetzkoy with his penchant for Hegelian dialectics did not regard the Language Tree and the Language Union as two mutually exclusive concepts, but as two complementary approaches with the potential to provide a more accurate classification of languages in the world.

2. In Trubetzkoy's view, protracted contacts among ethnically diverse tribes or nations affect not only their languages but also their national cultures. Consequently, in addition to Language Unions, there exist *cultural unions*, or to use Trubetzkoy's own term, *cultural zones*.

The cultural interaction among ethnically diverse nations and families of nations challenged Trubetzkoy from the very beginning of his scholarly activities. His bibliography begins as early as 1905, when the fifteen-year-old student published in the prestigious *Étnografičeskoe obozrenie* (Ethnographic Review) a paper on the Finnish song "Kulto neito", explicating it as a relic of paganism. During the following years, Trubetzkoy completed several studies of Finno-Ugric, Aralo-Altai, and Caucasian folklore and

mythology. Only later his preoccupation with folklore and mythology was substantially expanded by his interest in historical linguistics and, subsequently, in synchronic phonology, as well. Clearly, for young Trubetzkoy linguistics was not an autonomous discipline, but merely an auxiliary tool for dealing with non-Russian cultural material from the vast area of the Russian Empire which incorporated Finno-Ugric languages and cultures in the West and North, Siberian languages and cultures in the East, and Caucasian languages and cultures in the South. The primary focus of young Trubetzkoy's interest was the spiritual link between Slavs and non-Slavs within the Russian Empire. An ardent patriot, he wanted to illuminate the Eurasian roots of Russian culture and to define his intellectual position *vis-à-vis* Europe on the one hand and Asia on the other. In this endeavor he was more a culturologist than a linguist, although knowledge of non-Indo-European languages was essential to his quest. Only later did he come to understand that the rigor of linguistic scholarship could provide a solid methodological foundation for his culturological studies.

In 1921, the year he published in Paris in the *Revue des études slaves* his important linguistic paper "La valeur primitive des intonations de slave commun", he published in Sofia his insightful culturological observations about the ethnic foundation of Russian culture, "Verchi i nizy russkoj kultury" (The Upper and Lower Strata of Russian Culture). This study comprises Trubetzkoy's earliest draft of his concepts of *language union* and *cultural zone* supplemented with his comments about the Family Tree of the Indoeuropean languages. According to Trubetzkoy:

Unquestionably, the Slavic elements is the main component of Russian nationality. However, only on the basis of linguistic data can we get some idea of the nature of the earliest Slavic ancestors of the Russians. As is known, the "Common Proto-Slavic language" from which all the Slavic languages derived is one of the descendants of the "Common Proto-Indo-European language" scholarly reconstructed by means of a comparative study of all its descendants. ... After the era of common Slavic unity, the Slavs subdivided into smaller groups - Western, Southern, and Eastern, - each of which represents, as it were, its own "orientation".<sup>3</sup>

In the same paper, Trubetzkoy outlines his cherished cultural dichotomy between Russia and the West:

The Western Slavs joined the Romano-Germanic world, ... assimilated the Romano-Germanic culture quite organically and participated as far as possible in its development. The intellectual revolution, which marked the beginning of the so-called "new history" of the Romano-Germanic world, was furthered by the activities of the Western Slavs - Jan Hus, a Czech, and Nicolas Copernicus, a Pole.<sup>4</sup>

However, the Eastern Slavs, according to Trubetskoy's interpretation, lacked direct contacts with the centers of Indo-European culture and could choose freely between the Romano-Germanic West and Byzantium in the East - and Russia chose in favor of Byzantium. In Trubetskoy's view, everything that came from Byzantium was assimilated in Russia organically and served as a model for indigenous creativity, with all its elements adapted to the national psychology, particularly in the realm of spiritual culture, in art and religious life. On the other hand, everything received from the West was not organically assimilated and did not inspire indigenous creativity in Russia. In this respect, he understood the Eastern Slavs to be the descendants of their prehistoric ancestors - the bearers of the Proto-Slavic dialect of the Proto-Indo-European language; as comparative lexical study shows, they felt no spiritual affinity to the Western Indo-Europeans and were spiritually oriented towards the East. While this psychological trait was suppressed in the Western Slavs by long-term contacts with the Germans, the Eastern Slavs had reinforced it through anthropological intermingling with the Finno-Ugric tribes and the Turks. Consequently, in Trubetskoy's view, Russian culture became a completely separate entity:

In sum, this culture itself forms a special cultural zone which, besides the Russians, includes certain Finno-Ugric "foreigners" together with the Turkish people of the Volga basin. In a virtually imperceptible transition to the East and Southeast this culture adjoins the culture of the "steppe" (Turko-Mongol) and is thereby linked with the other cultures of Asia. ... Russian national culture is connected with the East in a multiplicity of ways so that at times the boundary between "East" and "West" appears precisely between the Russians and the Western Slavs.<sup>5</sup>

3. With reference to his concept of Cultural Zones, Trubetskoy argues that the Eastern features of the native Russian elements are particularly evident in folk art:

A significant number of Great Russian songs (including the ancient ritual and wedding songs) are composed in the so-called "five-tone" or "Indo-Chinese" scale. This scale is predominant among the Finnic and Turkic tribes of the Volga and Kama Basins, among the Bashkirs, the Siberian "Tatars," the Russian and Chinese Turkic peoples and all Mongols. This scale must have existed at one time in China; at least the Chinese theory of music assumes its existence and the notation used in China is based on it. At present it is still predominant in Siam, Burma, Cambodia, and Indochina. In this case we have a direct line which comes from the East and stops with the Great Russians. Among the Ukrainians the five-tone scale is found only in a very rare old songs; among the remaining Slavs it appears only in isolated instances; among the Romance and Germanic people it does not exist at all.<sup>6</sup>

Moreover, Trubetzky points out, the Russian song differs fundamentally not only from the Romano-Germanic but also from its Western Slavic counterpart by the complete absence of triple-beat rhythms characteristic for the waltz or the mazurka. Major distinctions are also found in the folk dance:

The Romano-Germanic folk dance is characterized by the obligatory presence of couples of men and women dancing simultaneously and holding each other. This enables them to execute identical rhythmic movements (steps) with their legs. There is nothing comparable in Russian dances; couples are not obligatory, and even if two are dancing, they are not necessarily of the opposite sex. ... These features have been also observed among the Eastern Finns, the Turkic people, Mongols, Caucasians and many other "Asians". While the constant contact between the man and the woman in the Romano-Germanic dances introduces a distinct sexual element, Russo-Asian dances introduce instead an element of competition in physical agility and in the rhythmic discipline of the body.<sup>7</sup>

Furthermore, according to Trubetzky's culturological observations, the Great Russian verbal folk art has many elements in common with the folk art of the Turkic people and the Caucasians, while the Russian epic poetry is related to the "Turanian" East and to Byzantium. Thus, in terms of his concept of Cultural Zones, Trubetzky concludes that the Russian people

are not quite "Slavic" but, together with the Finno-Ugric tribes and the Volga people, form a special Cultural Zone that has links with the Turanian East. "This bond between the Russians and the Turanians," Trubetzkoy asserts, "was secured not only ethnographically, but also anthropologically, for there is no doubt that Turkic as well as Slavic and Finno-Ugric blood flows in Russian veins."<sup>8</sup>

He is convinced that this link with the Turanian East is reflected in the Russian national character as well:

Feelings and brotherhood and mutual understanding which are so easily established between Russians and the Asians, are based on intangible threads of racial rapport. Bold daring, a quality valued by the Russian people in their heroes, is a virtue that derives exclusively from the steppe and is close to the Turkic people, but not to the Romano-Germans and the Western Slavs.<sup>9</sup>

4. Trubetzkoy's observations about the ethnic foundations of Russian Culture not only document his extraordinary erudition as an ethnographer, musicologist and perceptive philosopher of culture but also his alertness to the methodological crisis of historical linguistics in general and of comparative Indo-European scholarship in particular. The failures of the nineteenth-century preoccupation with genetically related languages necessitated a new approach that would not neglect interactions among genetically unrelated languages. Such an approach was needed particularly in Russia, where the Indo-European languages were in dynamic contact with many non-Indo-European languages and cultures.

Although Trubetzkoy's solution is original and in many respects ingenious, it is not without its predecessors. Clearly, one of them was Johannes Schmidt, a pupil of August Schleicher, the very founder of the genealogical Language Family Tree (Stammbaum), conceived in terms of Darwin's biological naturalism. Schmidt, the editor of Schleicher's *Compendium der vergleichenden Grammatik der Indogermanischen Sprachen*, rejected the radical genealogical approach of his teacher and suggested a corrective concept, the wave theory (Wellentheorie), to provide for the mutual impact of languages in contact regardless of their genetic ties.<sup>10</sup> However, Trubetzkoy was the first to give Schmidt's Wave Theory a methodological rigor and extensive documentation. He was joined by Roman Jakobson, who used Trubetzkoy's concept of the Language Union in his brilliant study "K

charakteristike evrazijskogo jazykovogo sojuza" (An Attempt to characterize the Eurasian Language Union) written in Prague in 1930.<sup>11</sup> Trubetzkoy's explicit reference to Schmidt also appeared in his famous lecture in the Prague Linguistic Circle on December 14, 1936 about the doubtful purity of the Indo-European languages. It was posthumously published in 1939 in the first volume of the International Review of Structural Linguistics, *Acta Linguistica*, edited by Louis Hjelmslev and Viggo Brøndal, a member of the Prague Linguistic Circle. Here we find:

J. Schmidt's Wave Theory is applicable not only to the dialects of one language but also to genetically unrelated languages in geographic contact. These languages reveal common features, the number of which increases proportionally to the duration of the contacts. The same applies to Language Families. The geographic spread of Language Families in the Old World, observed from the point of view of language structures, leads to the conclusion that Language Families constitute an uninterrupted chain. The Finno-Ugric and Samoyed languages have certain features in common with the Altaic languages which are linked with the languages of Korea and through them with the languages of Japan which, in turn, constitute a bridge to the Oceanic languages, while the Altaic languages also concur in terms of certain essential features with the Tibeto-Burmese languages. In Africa, a similar chain links the Semitic, Hamitic, Berberic and Cushitic languages via the Negro languages such as Pular and Wolof, while via the Bantu languages, the languages of the Sudan are contingent with Bantu proper.<sup>12</sup>

5. Interestingly enough the conceptual underpinning of Language Union was present in a lecture "Der europäische Sprachgeist" (The European Language Distinctiveness), delivered in Prague on 6 October 1926 by Henrik Becker, a visiting linguist from Leipzig which had been the German stronghold of the nineteenth-century Indo-Europeanists. Becker, a critic of the Leipzig methodological preoccupation with the genetically related languages, dealt in his lecture with the impact of the Central European cultural community on the genetically unrelated Hungarian language. He tried to demonstrate in linguistic terms that Hungarian, a member of the Finno-Ugric family, was affected by its protracted contacts with European languages and cultures and that it changed accordingly. After the lecture, the German visitor met with several young scholars in the office of Professor Vilém Mathesius

to continue the discussion. The group included two Anglicists (Vilém Mathesius and Bohumil Trnka), two Slavists (Roman Jakobson and Bohuslav Havránek) and one Orientalist (Jan Rypka). It was on that occasion that the Prague Linguistic Circle was founded.<sup>13</sup>

#### Notes

- 1 'Vavilonskaja bašnja i smešenie jazykov', *Evrazijskij vremennik* 3 (Berlin 1923), 116.
- 2 *ibid.* 117.
- 3 'Verchi i nizy ruskoj kul'tury', republished in: *K probleme russkogo samopoznanija* (Berlin 1927), 22.
- 4 *ibid.* 26.
- 5 *ibid.* 28-29.
- 6 *ibid.* 29.
- 7 *ibid.* 29-30.
- 8 *ibid.* 31.
- 9 *ibid.*
- 10 Johannes Schmidt, *Die Verwandtschaftsverhältnisse der Indogermanischen Sprachen* (Weimar 1872).
- 11 Roman Jakobson, 'K charakteristike evrazijskogo jazykovogo sojuza', in: *Selected Writings* 1 (The Hague 1971), 144-201.
- 12 N.S. Trubetzkoy, 'Gedanken über das Indogermanenproblem' (Vortrag gehalten im Cercle linguistique de Prague den 14. December 1936), *Acta Linguistica: Revue internationale de linguistique structurale* 1:2 (Copenhagen 1939), 86.
- 13 *Sound, Sign and Meaning: Quinquagenary of the Prague Linguistic Circle*, L. Matejka (ed.) (Ann Arbor 1987), ix.

Igor Mel'čuk (Montreal)

### Where and How to State Some Generalizations in Morphology

... How long ago was it? 31 or 32 years? My memories are blurred. Where did they go, these memories? And where does the hole of a bagel go when the bagel has been eaten? But no, this is not quite the same. The memories are gone - but they have left a deep warmth in my heart; it is this warmth and pleasure of the meeting that I remember now. After all, what does it matter - whether it was 32, or 31, or maybe only 30 years back? I clearly see a delapidated log cabin somewhere in the woods, not far from Moscow, where we (a few then-still-young researchers from the Institute of Linguistics of the Academy of Sciences of the USSR) came to ski one Sunday morning. And a friend of ours entered and showed someone new into the cabin:

- Please meet my friend Ľubomír Ďurovič, from Czechoslovakia!

Well, Ľubo was also young then; most of all, I remember his charming, warm, open smile - a little ironic, or so I thought, his friendliness and calm. And as a completely unnecessary detail, his ski-mask, of a light beige color, rolled up, with a protruding visor. And, of course, his tufty eyebrows - slightly raised, as if by a constant query, reminiscent of two circumflex signs. However, I cannot remember a word of what he said or was told. If only I had known that many years later, seated at my computer, I would be writing a paper for Ľubo's *Festschrift*!

There have been other meetings as well, but in quite different settings and in different cities. For instance, here is Ľubo, waving to me, as I step down from a Danish ferry onto the Swedish shore (1978?). A Slovak and a Russian, two colleagues and friends who had lost their countries, meeting in Sweden; it seems to be a symbol, but the symbol of what? ... Here we are driving in Southern Sweden, on a look-out for old Gothic churches. And once again, we sit down together in green and quiet Lund. And then I write letter after letter after letter to Ľ. Ďurovič, the editor of *Russian Linguistics*. And... But let me stop here and turn to more serious and solid things - to linguistic morphology, where Professor Ďurovič is such a renowned specialist. May the following remarks be my modest birthday gift to him.

\* \* \*



1. **The Problem Stated.** The problem that I would like to discuss here is a well-known one. It is the **PROBLEM OF STATING GENERALIZATIONS** in a formalized linguistic description. I proceed from two theses, one very general, the other more specific:

1. ALL general relations ( $\cong$  regularities) observed in a language  $\mathcal{L}$  should be stated explicitly in a linguistic description of  $\mathcal{L}$ .

2. The morphology of  $\mathcal{L}$  is supposed to be described in terms of **FORMAL MODELS OF THE MEANING-TEXT TYPE**. I will presume, on the part of the reader, a sufficient knowledge of such models (for Meaning-Text models in general, see, e.g., Mel'čuk 1988, 43-91; morphological Meaning-Text type models are presented in Mel'čuk 1967, 1968, 1973, 1976, 162-257, and 1990; for the main concepts, see Mel'čuk 1982). Therefore, I restrict myself to a minimum of explanations. Two main postulates should be borne in mind, though:

1. A Meaning-Text type morphological model is a set of rules that **ESTABLISH CORRESPONDENCES** between two formal representations of a wordform, namely between a Deep-Morphological (or categorical) Representation and a Deep-Phonological (or phonemic) Representation:

$$\{\text{DMorphR}\} \iff \{\text{DPhonR}\}.$$

A DMorphR is written basically in terms of **grammemes** and **quasi-grammemes** (= elementary inflectional meanings).

2. This correspondence is established using an intermediate representation, namely Surface-Morphological (or morphemic) Representation, so that the whole picture appears as follows:

$$\{\text{DMorphR}\} \iff \{\text{SMorphR}\} \iff \{\text{DPhonR}\}.$$

A SMorphR is written in terms of **morphemes**, a morpheme being a set of synonymous morphs, which are (roughly) in complementary distribution within a wordform.

2. **Examples of Systematic Identities in Language.** As has been pointed out many times, languages show some important systematic identities among their units. As typical examples of the phenomenon I have in mind, let me quote the following three:

• In Russian, the form of the accusative case of masculine and neuter nouns, as well as of feminine nouns in the plural, is always identical with either the form of the nominative (for inanimate nouns) or with that of the genitive (for animate nouns):

(1)	DED 'grandfather' [masc, anim]	LĚD 'ice' [masc, inanim]
	sg            pl	sg            pl
nominative	<i>ded</i> <i>dedy</i>	<i>lěd</i> <i>l'dy</i>
genitive	<i>deda</i> <i>dedov</i>	<i>l'da</i> <i>l'dov</i>
accusative	<i>deda</i> <i>dedov</i>	<i>lěd</i> <i>l'dy</i>

In all Slavic languages which possess declension the picture is almost the same: the accusative is identical either to the nominative or the genitive as a function of slightly different morphological factors.

In Russian itself, we find another very similar situation: the partitive (or the second genitive, as it is often called) is always identical to the dative; e.g., *nemnogo supu* [part] 'a little soup' ~ *k supu* [dat] 'to the soup' or *Daj mne čajju* [part]! 'Give me some tea!' ~ *k čajju* [dat] 'to the tea', etc. This is what Zaliznjak (1973, 69-74) has dubbed a "non-autonomous case" (see also Mel'čuk 1986, 66ff.) - a case such that all of its markers coincide with the markers of another case which can be formed from the same stem.

• In Latin, the active future participle in *-ūr(-us)* is built from the form of the supine (= one of the four basic grammatical forms traditionally cited for each verb in the dictionary; its meaning is  $\cong$  'in order to X'). That is, the suffix *-ūr*  $\in$  {ACT. FUT. PART} is added to the stem of the supine FOLLOWING the supine's own suffix *-t*, which becomes empty in this context. If there are any (mor)phonological modifications in the supine form, they are most faithfully retained in the future participle. Thus we have:

(2)	ORNARE 'adorn'	MORDERE 'bite'	VINCERE 'win a victory'
infinitive	ornā+(re)	mord+(ere)	vinc+(ere)
supine	ornā+t+(um)	mor+s+(um)	vinc+t+(um)
active future participle	ornā+t+ūr+(us)	mor+s+ūr+(us)	vinc+t+ūr(us)

P. Matthews (1972, 86), who analyzed this formation, aptly called it "parasitic": the future participle parasitizes, so to speak, the supine.<sup>1</sup>

A basically similar phenomenon is widespread in the nominal case formation in Daghestanian languages, where we find a large variety of what are called **secondary** or even **tertiary** cases (Mel'čuk 1986, 63): the suffix of case  $c_1$  is added to an already complete form of another case,  $c_2$ , in this way making the suffix of  $c_1$  empty. For instance, in Dargwa we find the following:

(3) ŽUZ 'book' [singular]

	primary cases	secondary cases (built on the ergative)	tertiary cases (built on the allative)
nominative	žuz+∅	_____	_____
ergative	žuz+li	_____	_____
dative	_____	žuz+li+s	_____
allative	_____	žuz+li+či	_____
comitative	_____	_____	žuz+li+či+l
discussive	_____	_____	žuz+li+či+la

All secondary and tertiary cases are also parasitic formations in the sense of Matthews 1972.

The essence of the phenomenon in question here is what we might call **replacive signifieds**. The signified of the active future participle suffix -ūr, instead of being simply added to the signified of the stem to which the suffix is attached, REPLACES part of this signified:

'SUPINE' ⇒ 'ACT. FUT. PART'

The same happens with the signified of a secondary (or tertiary, for that matter) case: it replaces the signified of the primary case.

• In the French conjugation, the radical morph used to build the imperfect subjunctive form is always identical to the preterite indicative radical morph, be the latter regular (excuser: /ekskyza-/ ~ /ekskyza(s)-/, irregular (devoir: /dy-/ ~ /dy(s)-/ or completely suppletive (*être*: /fy-/ ~ /fy(s)-/; defective verbs, such as *extraire*, which have no preterite radical morph also have no imperfect subjunctive radical morph (Morin 1990). In the same vein, the radical morph of the French conditional is always identical to that of the future indicative.

To sum up: We have seen three major types of important linguistic identities:

1) A form expressing a grammatical meaning, or a grammeme, IS IDENTICAL to another form expressing a different grammeme. This is HOMONYMY or POLYSEMY of grammatical forms.

2) A form expressing a grammeme INCLUDES another form that, generally speaking, expresses a different grammeme but does not mean anything at all within the form in question. This is a PARASITIC FORMATION (in the sense of Matthews 1972), or a case of REPLACIVE MEANING (the grammeme of the including form replaces the grammeme of the form included, so to speak, emptying the latter).

3) A form expressing a grammeme INCLUDES the same radical morph as another form expressing a different grammeme. This is RADICAL-SHARING by grammatical forms.

3. Describing Systematic Identities. As soon as such identities are (more or less) systematic in a language, they must be stated in its description. The question is only how and/or where.

As it turns out, the three types of systematic identities mentioned, i.e., specific cases of grammatical homonymy, of parasitic formation or of radical-sharing, have to be accounted for in different ways and in different divisions of a full-fledged linguistic description.

- **Type 1.** A systematic identity of expression for different grammemes cannot be explicitly stated WITHIN a morphological model of the type considered, although such an identity is necessarily shown in the model. Thus in a model of the Russian declension we must have the following

morphemes-to-morphs, or allomorphy, rules (for masculine nouns of the 2nd declension):

{SG.NOM}	⇔	-∅	
{SG.GEN}	⇔	-a	
{SG.ACC}	⇔	-∅	with an inanimate noun
	⇔	-a	with an animate noun

The identity of the exponent of the accusative and either that of the nominative or that of the genitive is immediately seen here; but in order to STATE it, i.e. to write an explicit equality, we must transgress the borders of the model and switch to what may be called a META-MODEL.<sup>3</sup>

Generally speaking, we propose to distinguish in a general description of a language, in this specific case, Russian, two major sections:

- on the one hand, a **model** of Russian, which states facts about the language;

- on the other hand, a **meta-model** of Russian, which states facts about the model. It is in this meta-model that we put statements like this one:

|| In Russian, the form of the accusative of nouns (of such and such type) is identical in inanimate nouns to the form of the nominative, and in animate nouns, to that of the genitive.

The failure to distinguish carefully between linguistic models and meta-models, while trying to squeeze all relevant information into the model itself, can create (and actually has created) various theoretical difficulties. (Cf., in this connection, interesting remarks in Nichols 1979, 265-266.)

**Type 2.** A systematic inclusion by one grammatical form  $F_1$  of another grammatical form  $F_2$  is stated in the GRAMMEMES-TO-MORPHEMES RULES of the model, i.e. within the model as such. Namely, the grammemes of  $F_1$  entail not only the morpheme of  $F_1$  but also the morpheme of  $F_2$ , which in this way is automatically emptied of its meaning.<sup>3</sup> Thus:

- (4) For the Latin active future participle, the grammemes-to-morphemes rule looks as follows:

act, fut, participle ⇔ {SUPINE}, {ACT. FUT. PART}

- (5) For the Dargwa dative, the grammemes-to-morphemes rule looks as follows:

$$\text{dat} \iff \{\mathbf{ERG}\}, \{\mathbf{DAT}\}$$

The emptied morpheme, which the "actual" formation parasitizes, is printed in boldface.<sup>4</sup>

Let me emphasize that the use of emptied morphemes in parasitic formations is parallel to the use of lexemes in idioms, where the former lose their original meaning, i.e., become emptied. For instance, the lexeme BUCKET in *to kick the bucket*  $\cong$  'to die' does not preserve its "inherent" meaning. Thus parasitic formations can be conceived of as a kind of morphological phrasemes.

-Type 3. A systematic inclusion by one grammatical form  $F_1$  of the radical morph of another grammatical form  $F_2$  is, once again, only shown in the morphemes-to-morphs rules of the model, but has to be explicitly stated in the META-MODEL. Namely, the radical morpheme of the lexeme in question includes a morph which is marked - in its syntactics - as serving both for  $F_1$  and  $F_2$ . Thus:

- (6) For French verb radicals, the morphemes-to-morphs rules look as follows:

$$\begin{array}{lll} \{\mathbf{DEV(-OIR)}\} & \iff & /dwa/ \quad | \text{ind. pres. sg} \\ & \iff & /dev/ \quad | \text{ind. pres. 1-2 pl, ou ind.} \\ & & \quad | \text{imperf, ou ind. fut, ou} \\ & & \quad | \text{subj. pres. 1-2 pl, ou cond,} \\ & & \quad | \text{ou inf, ou pres. part} \\ & \iff & /dwav/ \quad | \text{ind. pres. 3 pl ou subj.} \\ & & \quad | \text{pres. sg /3 pl} \\ & \iff & /dy/ \quad | \text{ind. pret, ou subj. imperf,} \\ & & \quad | \text{ou past part} \end{array}$$

However, it is not and cannot be indicated in these rules that, e.g., the use of the same radical morph is:

- exceptionlessly systematic for the preterite indicative and imperfect subjunctive, as well as for the future indicative and the conditional;

- fairly systematic for the 3rd person plural present indicative and present subjunctive (*ils dist+ent* ~ *que je dist+e*, ... , *ils mett+ent* ~ *que je mett+e*, ... , etc; but *ils peuv+ent* ~ *que je peuss+e*, *ils doiv+ent* ~ *que nous dev+ions*, etc.);

- non-systematic (= characteristic of some verbs only) for the imperfect indicative and the future indicative (e.g., *ils dev+aient* ~ *ils dev+ront*; but *ils dis+aient* ~ *ils di+ront*, ... , *ils pouv+aient* ~ *ils pour+ront*, etc.).

Thus, to the problem raised in Morin 1990 ("How to indicate such facts?"), I give the following answer:

|| A statement about the systematic use of the same radical morph for two different grammatical forms must be put into the meta-model.

I do not see any way of including such a statement directly in the rules of a morphological model (of the Meaning-Text type).

**4. Closing Remarks.** What is, then, the main lesson to be drawn from our cursory considerations? In my opinion, it is the necessity of strictly distinguishing, in a linguistic description of  $\mathcal{L}$ , a MODEL of  $\mathcal{L}$  as opposed to a META-MODEL of  $\mathcal{L}$ . Only a meta-model is able to accomodate, in a natural way, explicit generalizations concerning the homonymy/polysemy of grammatical forms and the systematic use of the same radical morphs for different grammatical forms. (As for parasitic formations, these, as we have seen, are naturally described by the model itself.)

Notice as well that it is the morphological meta-model where should go, first, all REDUNDANCY RULES, which state correlations between different features in the rules of the model (of the type of "All or most of human nouns in  $\mathcal{L}$  have - or tend to have - such and such case forms", etc.); second, all DATA ABOUT THE PHRASEOLOGIZED STRUCTURE OF LINGUISTIC<sub>1</sub> UNITS appearing in the model (of the type of "All or most of lexicalized agentive nouns in  $\mathcal{L}$  have - or tend to have - such and such submorphemic structure", etc.); and third, all EXPLANATIONS AND JUSTIFICATIONS we choose to provide for the rules of the model. Such

justifications can be (and very often are) linguistically more interesting than the rules themselves; this fact emphasizes once more the outstanding role the meta-models have to play in linguistic descriptions.

### A c k n o w l e d g m e n t s

Preliminary versions of this paper have been read and commented upon by Ju.D. Aprejan, B. Hosington, L.N. Iordanskaja, N.V. Pertsov, V.Ju. Rosenzweig, and E. Tiffou; especially important has been the contribution by Y.-Ch. Morin. I express my heartfelt gratitude to all of the people mentioned here.

### N o t e s

<sup>1</sup> In fact, Matthews (1972) describes the Latin active future participle as built on the form of the passive past participle, with which description I disagree. My two main reasons are as follows:

- Semantically, the ACTIVE future participle is much closer to the active supine, which denotes intention or goal to be attained in the future, than to the PASSIVE past participle.

- Formally, there is indirect evidence of a closer link of the future participle to the supine than to the passive past participle. In most cases, the stem of the supine and that of the passive past participle are identical. But, e.g., for the verb MORI 'die' the past participle *mortuus* is irregular, and the active future participle *moritūrus* is built not from it (it is not *\*mortuūrus*) but from the (unfortunately unattested) perfectly regular supine *\*morit+um*. There are more verbs like this one:

Infinitive	Past Participle	Supine	Future Participle
<i>nāscī</i>	<i>nātus</i>	<i>*nāscitū</i>	<i>nāscitūrus</i>
<i>orī</i>	<i>ortus</i>	<i>*orītū</i>	<i>orītūrus</i>
<i>fruī</i>	<i>fructus</i>	<i>*fruitū</i>	<i>fruitūrus</i>
<i>juvāre</i>	<i>jūtus</i>	<i>jūtū / juvātū</i>	<i>juvātūrus</i>
<i>stāre</i>	<i>stātus</i>	<i>stātū / stātū</i>	<i>stātūrus</i>



I do not know of even one case where the future participle would be built on a past participle different from the attested supine. (For the Latin data, I am grateful to E. Tiffou.)

It is obvious, however, that these remarks affect in no way the theoretical essence of the phenomenon presented by Matthews: parasitic formations.

2. Interestingly enough, The Meaning-Text framework as applied in morphology, does not allow for what A. Zwicky (1985a, b) calls *rules of referral*, i.e., rules which "stipulate that certain combinations of features [ $\cong$  our grammemes - I.M.] have the same realization as certain others" (1985a, 372). Strictly WITHIN a Meaning-Text model of Russian, we cannot write a rule which would "refer" the 'accusative' grammeme (or, for that matter, the cluster 'singular, accusative') to the 'genitive' grammeme or to the {SG.GEN} morpheme: something like

\*'accusative'  $\longleftrightarrow$  'genitive'  
or  
\*'singular, accusative'  $\longleftrightarrow$  {SG.GEN}

does not make any sense at all. Each rule of this level (in a Meaning-Text model) has to specify, for a given grammeme, the corresponding *morph* - an elementary segmental sign expressing this grammeme (maybe via the corresponding morpheme). We can, of course, and we even must, write for Russian something like the following:

|| The exponents of 'accusative' are identical to the exponents of 'genitive';

but such a Zwicky-type "rule of referral" should be placed in the META-model of Russian, see immediately below.

3. A morph *m* - or *par abus de langage*, the corresponding morpheme - is said to be "automatically emptied of its meaning" if and only if, in the constructed wordform, *m* appears not because its signified has been chosen in accordance with the Deep-Morphological Representation of this wordform, but rather because a morphological wellformedness rule prescribes the appearance of *m* quite independently of its signified.

- <sup>4</sup> This type of rule was already considered by Matthews, who saw the necessity of having "two sorts of morphemic representations: a representation for syntactic purposes [of the form *lāturus* - I.M.]:

#### FER- + Future Participle

whose elements are both syntactically and semantically compatible, and a representation for morphological purposes:

#### FER- + Past Participle + Future Participle

in which an INTRUSIVE (and strictly incompatible) element Past Participle is inserted between the root and the 'true' participial morpheme" (Matthews 1972, 84). Except for terminology, I fully agree with Matthews' description. (For me, the first representation is not morphemic: it is categorial, or grammemic, - our DMorphR; the second one is morphemic - SMorphR.) The same way out of the problem had been used even before, in particular, in Chafe 1970, 41.

#### References

- Chafe, Wallace L.: 1970, *A Semantically Based Sketch of Onondaga* (= Indiana University Publications on Anthropology and Linguistics 25).
- Matthews, Peter H.: 1972, *Inflectional Morphology. A Theoretical Study Based on Aspects of Latin Verb Conjugation*, Cambridge, Cambridge University Press.
- Mel'čuk, Igor A.: 1967, 'Model' sprjaženija w ispanskom jazyke', *Mašinnyj perevod i prikladnaja lingvistika* 10, 21-53.
- Mel'čuk, Igor A.: 1968, 'Model' sklonenija vengerskich suščestvitel'nych', in: S.K. Šaumjan (red.), *Problemy strukturnoj lingvistiki-1967*, Moskva, Nauka, 326-373.
- Mel'čuk, Igor A.: 1973, *Model' sprjaženija v aljutorskom jazyke*, Moskva, IRJa AN SSSR (= Publikacii PGÉPL No 45-46).
- Mel'čuk, Igor A.: 1976, *Das Wort*, München, W. Fink.

- Mel'čuk, Igor A.: 1982, *Towards Language of Linguistics*, München, W. Fink.
- Mel'čuk, Igor A.: 1986, 'Toward a Definition of Case', in: R.D. Brecht & J.S. Levine (eds), *Case in Slavic*, Columbus, OH, Slavica, 35-85.
- Mel'čuk, Igor A.: 1988, *Dependency Syntax: Theory and Practice*, Albany, N.Y., State University of New York Press.
- Mel'čuk, Igor A.: 1990, 'Slovoobrazovanie w lingwističeskich modeljach tipa "Smysl ⇔ Tekst" (predvaritel'nyje zamečanija)', in: *Festschrift Ju.A. Apresjan*, to be published by the Polish Academy of Sciences.
- Morin, Yves-Charles: 1990, 'Parasitic Formation in Inflectional Morphology', in: W.U. Dressler et al. (eds), To appear in: *Phonologica 1988*, Cambridge University Press.
- Nichols, Johanna: 1979, 'The Meeting of East and West: Confrontation and Convergence in Contemporary Linguistics', *Proceedings of the V-th Annual Meeting of the Berkeley Linguistics Society*, 261-276.
- Zaliznjak, Andrej A.: 1973, 'O ponimanii termina "padež" v lingwističeskich opisanijach. I', in: Zaliznjak A.A. (red.), *Problemy grammatičeskogo modelirovanija*, Moskva, Nauka, 53-87.
- Zwicky, Arnold: 1985a, 'How to Describe Inflection!', *Proceedings of the XI-th Annual Meeting of the Berkeley Linguistics Society*, 372-386.
- Zwicky, Arnold: 1985b, 'Rules of Allomorphy and Phonology-Syntax Interaction', *Journal of Linguistics* 21/2, 431-436.

**Унифицируются ли числовые подпарадигмы ударения русских существительных на -á?**

С героем этого юбилейного сборника, профессором Дюровичем, я познакомился благодаря русскому ударению, конкретнее говоря, благодаря переписке, связанной с публикацией статьи (Мустайоки 1981) в *Russian Linguistics*.<sup>1</sup> Темой настоящей статьи также является русская акцентология, а именно судьба подвижного ударения у существительных на -á.

**1. Постановка вопроса.** По мнению многих исследователей в развитии системы ударения русских существительных отмечается три тенденции: 1) противопоставление форм ед. числа формам мн. числа; 2) различение форм именительного и косвенных падежей; 3) унифицирование форм внутри подпарадигм ед. и мн. чисел (см. Nicholson 1968, 130-131; Хазагеров 1973, 98-106; Воронцова 1979, 15-20; Невекловски 1982, 67-70; и др.). При рассмотрении слов на -á судьба подпарадигмы ед. числа кажется на основе сказанного ясной: противопоставление им. падежа всем косвенным вообще невозможно, а сдвиг ударения в вин. падеже на основу (река́ : реку́ : реко́й) не поддержан ни одной из отмеченных тенденций.<sup>2</sup> О сглаживании акцентуации падежных форм ед. числа у слов на -á пишут многие акцентологи (см., например: Хазагеров 1973, 105; Comrie & Stone 1978, 58-61; Горбачевич 1978, 89-92; Воронцова 1979, 30).

Ситуация во мн. числе более сложная. Противопоставление формы им. падежа формам ед. числа (река́ : ре́ки) соответствует первому принципу. Однако для ударения косвенных падежей есть две возможности. Первый и третий принципы говорят в пользу подпарадигмы с неподвижным ударением (ре́ки, ре́кам), а второй принцип - в пользу сдвига ударения (ре́ки, река́м).<sup>3</sup> Ученые, изучившие тенденции развития русского ударения, утверждают, что победителем в ситуации конкуренции, как правило, становится унифицирующий принцип (Хазагеров 1973, 105; ср. Hingley 1952, Воронцова 1979, 42-59).

Таким образом, у слов на -á продуктивной можно считать акцентную кривую, где ударение падает в формах ед. числа на окончание, а в формах мн. числа на основу. Именно такую интерпретацию фактов можно найти, в частности, у Л. Дюровича в учебнике "Paradigmátika srpsovneje guštiny" (Đurovič 1970, 123-129): продуктивным он считает только тип травá (траву́ : тра́вы, тра́вам), а типы кишкá (кишку́ : кишкí, кишкáм), землá (землю́ : зéмли, зéмлям), свечá (свечу́ : свéчи, свечáм) и рукá (руку́ : ру́ки, рукáм) непродуктивными. "Продуктивность", очевидно, означает, что данный тип ударения является перспективным, т.е. число слов, принадлежащих к нему, увеличивается.

К выводу о распространении унифицирующей тенденции акцентуации внутри подпарадигм числа ученые приходят не без доказательств. Например, В.Л. Воронцова (1979, 37-42) констатирует, что в грамматиках прошлого века и начала нашего века, в отличие от современного состояния русского языка, приводятся, в частности, такие акцентовки, как *бвцу, бсу, свíнью* и *грозáм, пчелáм, иглáм* (ср. Кирагакү 1962, 188-232).

Цель настоящей статьи состоит в выяснении современного развития ударения у слов на -á. Иначе говоря, мы хотели бы ответить на вопросы следующего типа: Отражается ли в нем по-прежнему влияние упомянутых тенденций? Можно ли найти какие-либо объяснения тому, почему акцентуационные изменения касаются не всех слов?<sup>4</sup>

**2. Типы ударения.** В дальнейшем будет использована следующая система нотации парадигм и подпарадигм ударения (ср. Мустайоки 1980б, 152-182). Полная парадигма (и тип) ударения состоит из двух частей, форм ед. числа и форм мн. числа. Каждая из двух подпарадигм обозначается буквенным символом, а именно:

- A** - неподвижное ударение на основе
- B** - неподвижное ударение на окончании
- X** - подвижное ударение: ударение на основе в им. падеже, на окончании в других падежах
- X<sub>a</sub>** - подвижное ударение: ударение на окончании во всех падежах, кроме винительного.

Следовательно, упомянутые выше типы ударения можно обозначить следующим образом: *кишка* - ВВ, *трава* - ВА, *земля* - X<sub>a</sub>A, *свеча* - ВХ, *рука* - X<sub>a</sub>X.

В русской акцентологической литературе для типов ударения употребляется целый ряд обозначений. Читателю может быть полезно иметь перед глазами важнейшие соответствия упомянутой нотации (Зализняк 1967, 1977; Редькин 1971 и АГ 1980; Федянина 1977):<sup>5</sup>

мой символ	Зализняк	Редькин и АГ	Федянина
ВВ =	b =	V =	ВВ
ВА =	d =	D =	ВА
X <sub>a</sub> A =	d' =	D <sub>1</sub> =	СА
ВХ =	f =	V <sub>1</sub> =	ВС
X <sub>a</sub> X =	f' =	V <sub>2</sub> =	СС

**3. Материал и метод.** Для анализа были отобраны из "Грамматического словаря" А.А. Зализняка (1977) все слова на -á, входящие в типы ударения ВА, ВХ, X<sub>a</sub>A и X<sub>a</sub>X - за исключением слов, имеющих только потенциальные формы мн. числа (тип ударения обозначен в словаре со знаком -) или употребляемых во мн. числе только sporadически (например, *ветчина*, *тошнота*). Таким образом был создан список, состоящий из 148 слов.<sup>6</sup>

Далее, были изучены словоизменительные сведения, даваемые относительно этих 148 слов в следующих словарях (подробные библиографические данные см. в конце статьи): Словарь Ушакова 1935-1940 (далее: Уш. 1935), Большой академический словарь в 17-х томах 1950-1965 (БАС 1950), Малый академический словарь в 4-х томах 1957-1961 (МАС 1957; 2-е изд.: МАС 1981), Словарь Ожегова (Ож. 1953; 11-е изд.: Ож. 1977)<sup>7</sup>, "Русское литературное произношение и ударение" Р.И. Аванесова и С.И. Ожегова (Орф. 1959), Орфоэпический словарь (Орф. 1983)<sup>8</sup>, Словарь-справочник "Трудности словоупотребления и варианты норм русского литературного языка" (Гор. 1974), Грамматический словарь (Зал. 1977), Словарь ударений (2-е изд. СЛУ 1967; 5-е изд.: СЛУ 1984), Словарь трудностей русского языка (Р-Т. 1976).<sup>9</sup>

Кроме того, как дополнительный доказательный материал будут приведены результаты опроса, проведенного Институтом русского языка АН СССР в 1964-1965 г. (Воронцова 1979, 259-285).

**4. Анализ материала.** Ниже будет рассмотрено сначала развитие форм ед. числа, а потом форм мн. числа. Отдельно будет проанализирована судьба слов-омонимов.

Годы появления на свет словарей рассматриваются как точки на временной оси современного русского языка. Такое истолкование следует считать условным по двум причинам. Во-первых, год издания не всегда точно отражает годы составления словаря и, во-вторых, разные назначения словарей и справочников, а также разные представления их составителей о норме современного русского литературного языка непременно сказываются в подаче акцентологических сведений.<sup>10</sup> Тем не менее, поступая так, можно получить хотя бы приблизительную картину временного фактора. Отдельно будут исследованы изменения в разных изданиях одного и того же словаря, а также употребление помет "устаревашее" и "устарелое".

#### 4.1. Ед. число

Расхождение в формах ед. числа было отмечено у 19 слов на -á. В таблице 1 приводятся доли подпарадигмы В в разных словарях. Вариативное ударение (Ха/В или В/Ха) рассматривается как парадигмы Х<sub>а</sub> и В. Варианты, приведенные в скобках или снабженные пометой "доп.", подсчитаны как "полслучая".

Таблица 1. Доля слов с подпарадигмой В в ед. числе.

Уш. БАС Ож. МАС Орф. СлУ Гор. Р-Т. Ож. Зал. МАС Орф. СлУ  
1935 1950 1953 1957 1959 1967 1974 1976 1977 1977 1981 1983 1984

52 50 65 54 57 72 65 54 67 65 52 62 63

Цифры дают не очень ясную картину. В самых старых словарях, правда, доля слов с подпарадигмой В меньше, чем в более поздних - как можно было ожидать. Но с другой стороны, цифры не позволяют

видеть какого-либо систематического, прямолинейного развития акцентуации.

Анализ разных изданий одного и того же словаря подтверждает общее представление. В изданиях словаря Ожегова обнаружилось пять изменений, но они действуют в разные стороны: нора  $X_a/V \rightarrow V$ , полоса  $X_a \rightarrow V/(X_a)$ , строка  $X_a/V \rightarrow V/(X_a)$ , доска  $X_a/V \rightarrow X_a$ , щека  $V \rightarrow X_a$ . В новом издании МАС появилась "старая" акцентуация: сковорода  $V \rightarrow V/X_a$ . В обе стороны произошли изменения в СЛУ: изба  $V/(X_a) \rightarrow V$ , река и борозда  $V \rightarrow X_a$ .

Таблица 2. Доля ударения на флексии у людей разных социальных групп (Воронцова 1979, 264-269).

	борозду́	доску́	реку́
год рождения			
до 1909	46,2	13,8	36,0
1910-1919	34,4	10,0	29,0
1920-1929	35,5	12,5	33,0
1930-1939	40,5	14,7	38,5
1940-1949	45,5	14,5	37,0
образование			
высшее	44,8	13,3	33,6
среднее	40,7	14,4	38,7

И эти цифры отличаются неопределенностью. Если бы подпарадигма  $V$  являлась прогрессивной, можно было бы ожидать, что она была бы особенно предпочтительна среди молодых информантов. Однако результаты опроса не подтвердили этого. Явной социальной привязанности здесь тоже нет: влияние степени образования (таблица 2) или профессии испытуемых (Воронцова 1979, 272) на их мнение о месте ударения не слишком значительно.

Хотя приведенные выше цифры не говорят, по крайней мере, однозначно о прогрессивном характере подпарадигмы  $V$ , но на такой статус намекают пометы "устарелое" и "устаревашее" при подпарадигме  $X_a$ . Таких помет в словарях семь при подпарадигме  $X_a$ , и ни одной - при подпарадигме  $V$ .



Как мы видели, процесс унификации форм ед. числа у слов на -а происходит не прямолинейно. Несмотря на это, сопоставление акцентировки у представителей "старой нормы" (Уш. 1935 и БАС 1950) с тем, что представлено в словарях "новой нормы" (Гор. 1974, Зал. 1977, Орф. 1983), позволяет нам составить три категории слов: I - слова, практически уже перешедшие в тип В, II - слова с вариативным ударением и III - слова, сохранившие (пока) подпарадигму  $X_a$ . Для дальнейшего анализа перечислим слова, входящие в эти категории.

I ( $X_a \rightarrow$  В) *блесна, верста, весна, нора, роса, сковорода, слобода, соха, строка*

II ( $X_a \rightarrow X_a/V$ ) *борозда, борона, доска, изба, полоса, река, щека*

III ( $X_a$ ) *борода, вода, голова, гора, дрога, душа, земля, зима, нога, юра, рука, середя, спина, стена, строка, цена*

Рассмотрим, отличаются ли категории слов друг от друга по семантике, по частоте употребления слов или по фонетическому составу основ. Г. Невекловски (Newekłowsky 1980, 269-270) предлагает конкретность слова как один из факторов, вызывающих предпочтительность подпарадигмы В.<sup>11</sup> Данные словарей не дают повода для такого истолкования: в группах I и II не меньше конкретных слов, чем в группе III. Обращает на себя внимание многочисленность названий тела среди слов с подпарадигмой  $X_a$ . Однако и этот семантический критерий не кажется важным, поскольку многие слова с этой семантикой перешли в подпарадигму В уже раньше (*губа, десна, железа, ноздря* и др.).<sup>12</sup>

Частотность употребления слова отмечается А.А. Зализняком (1977) как один из факторов, вызывающих "нетривиальное" (подвижное) ударение. Эта корреляция доказана и статистически (Mustajoki 1981). Сравнение слов, принадлежащих к упомянутым трем категориям, подтверждает наличие такой тенденции: из слов группы I 20% входят согласно Шт. 1963 в число самых употребительных существительных, из группы II - 30%, а из группы III - 70%.<sup>13</sup> Наряду со сказанным, важно подчеркнуть и другое обстоятельство. Дело в том, что определенную и очевидно немалую роль играет здесь не частотность употребления данной лексики в целом, а встречаемость именно интере-

сущей нас словоформы. Хотя данные Шт. 1963 неполны (часть слов отсутствует и употребление падежей ед. и мн. чисел характеризуется одной цифрой), есть основания сделать вывод, что слова с подпарадигмой  $X_a$  употребляются чаще обычного как раз в вин. падеже ед. числа (доля этого падежа у этих слов 32,2%, ср. 21,8% у всех слов).

Что касается возможных фонетических причин, то обращает на себя внимание отсутствие среди слов с  $X_a$  основ, оканчивающихся на два согласных (только слово земля), в то время как таких корней больше у слов, переходящих или перешедших в подпарадигму В. Интересной деталью, которая может иметь и содержательную интерпретацию, является тот факт, что среди слов, покидающих или покинувших подпарадигму  $X_a$ , четыре таких, у которых происходит изменение  $e \rightarrow \bar{e}$ , а среди сохранившихся таких вообще нет.

Интересную пару представляют слова весна и зима: первое лишилось сдвига ударения в ед. числе, второе - нет. Семантически слова явно входят в одну и ту же группу; в частоте их употребления мало различий - выходит, что объяснение разных судеб в их акцентуации надо искать в фонетическом строе слова.

Среди слов с подпарадигмой  $X_a$  обращает на себя внимание слово дрога: оно весьма редкое (особенно в ед. числе) и связано с несовременной культурой. Возможно, сдвиг ударения в нем сохраняется благодаря влиянию внешнего сходства со словом нога.

#### 4.2. Мн. число

Судьба акцентовки форм им. падежа мн. числа ясна. Тенденция к различению форм ед. и мн. чисел, и особенно форм род. падежа ед. числа и им. падежа мн. числа (ср. Worth 1968), означает, что у слов на -á отмечается склонность к наосновному ударению в им. падеже мн. числа (подпарадигмы А и X) (ср. Воронцова 1988, 29). Правда, слов, у которых в недавнее время произошел переход от типа ВВ к типу ВА или ВХ, немного (очевидно, тропа можно считать таким словом, а скамья является кандидатом в такие)<sup>14</sup>, но, с другой стороны, видимо, нет ни одного случая, где старое наосновное ударение в им. падеже мн. числа было бы заменено конечным ударением.

Как было сказано выше, ситуация в косвенных падежах сложнее. Существуют противостоящие друг другу тенденции; прогрессивным, однако, считают унифицирующий принцип, т.е. предпочтение подпарадигмы А подпарадигме Х. Начнем опять с рассмотрения сводной таблицы, показывающей доли подпарадигм А у 29 слов с вариативным ударением во мн. числе. Подсчет проведен так же, как и в таблице 1.

Таблица 3. Доля слов с подпарадигмой А во мн. числе.

Уш.	БАС Ож.	МАС Орф.	СлУ Гор.	Р-Т. Ож.	Зал.	МАС Орф.	СлУ	1935	1950	1953	1957	1959	1967	1974	1976	1977	1977	1981	1983	1984	
40	60	49	47	47	48	54	47	48	62	48	62	46									

Необходима оговорка по поводу БАС 1950: к приведенной цифре следует относиться с определенным скептицизмом, поскольку часть неожиданных для того времени подпарадигм А (у слов *блоха, железа, серьга, щепя*) может быть чистым ляпусом, т.е. нечаянно опущены указания о сдвигах ударения в косвенных падежах мн. числа.

Остальные словари можно разделить на три группы: 1) представители старой нормы (Уш. 1935); 2) предвестники новой нормы (Гор. 1974, Зал. 1977, Орф. 1983); 3) словари, в которых отмечается средняя позиция по отношению к новой акцентуации (остальные словари независимо от года или издания). О неизменной позиции в словарях третьей группы говорит и более детальное сравнение изданий одного и того же словаря. В словаре Ожегова произошли следующие изменения: Х → А/Х *копна*, А/Х → А *свинья, соха, струна, судьба*, А/Х → Х/(А) *волна, река, А* → Х *кошма, строфа*. В МАС отмечалось только одно изменение: Х → А/Х *копна*. В СлУ - четыре изменения: Х → А *река*, А/Х → А *вода*, А → Х *железа, софа*.

Помета "устар" встречалась 15 раз; из них 13 раз при подпарадигме Х. Любопытная интерпретация дается для слова *стена*: согласно Зал. 1977 подпарадигма Х является "устаревающей", а в Р-Т. 1976 такой считается подпарадигма А.

**Таблица 4.** Доля основного ударения во мн. числе у людей разных социальных групп (Воронцова 1979, 264-269).

	в волнах	в реках
год рождения		
до 1909	10,0	58,0
1910-1919	12,8	72,0
1920-1929	11,2	77,0
1930-1939	16,6	83,0
1940-1949	13,7	85,5
образование		
высшее	13,2	81,0
среднее	14,9	62,1

Возраст информантов влияет здесь более явно на предпочтительность прогрессивной акцентуации, чем в ед. числе. Особенно ярко это наблюдается у слова *река*. Профессия (Воронцова 1979, 272) и образование оказывают влияние только на акцентовку этого слова.

Выделим опять три категории слов в зависимости от того, как их акцентуация представлена в разных словарях (особенно в Уш. 1935, с одной стороны, и в Гор. 1974, Зал. 1977, Орф 1983, с другой): I - слова практически уже перешедшие в тип А, II - слова с вариативным ударением и III - слова, сохранившие (пока) подпарадигму X.

I (X → A) *верста, вода, droga, душа, зима, свинья, сосна, соха, струна, судьба, толпа*

II (X → X/V) *блоха, волна, доска, железа, копна, кошма, просвира, река, серьга, скоба, софа, стена, строка, строфа, судья*

III (X) *борода, борозда, борона, голова, гора, губа, нога, ноздря, полоса, поря, рука, сковорода, слеза, сторона, щека.*

Посмотрим, различаются ли категории слов по каким-либо критериям. Начнем с семантики. Все слова третьей группы отличаются конкретностью. Однако многие слова второй и первой групп не менее конкрет-

ны, правда - не все. Во всяком случае, кажется, что семантика - это не основное различие между данными категориями.

Частотность употребления слова - второй кандидат в действующие факторы. Из слов группы I 42% входят согласно Шт. 1963 в число самых употребительных существительных, из группы II - 31%, а из группы III - 67%. Однако и в этом случае частотность данных словоформ, т.е. форм дат., твор. и предл. падежей мн. числа важнее частотности лексемы в целом. Опять-таки нельзя абсолютизировать сведения об употреблении рассматриваемых слов в этих падежах, но косвенные данные довольно убедительны: доля словоупотреблений мн. числа слов третьей группы, упомянутых в Шт. 1963, - 50,4%, соответствующая цифра у слов второй группы - 44,0%, а у слов первой группы - лишь 10,0%. Далее, небезынтересны и следующие данные: среди "старых" слов с подпарадигмой А есть три таких, которые употребляются - согласно Шт. 1963 - во мн. числе чаще, чем в ед. числе; однако они (*звезда, игра, труба*) употребляются в "решающих" трех падежах реже (14,9-16,0%) среднего употребления этих падежных форм (23,9%).

При рассмотрении возможных фонетических причин легко сделать наблюдение о большом количестве слов с двух- и трехсложной основой в группе III (их всего 7, а в группе I нет ни одного). Любопытно и то, что среди них ряд весьма редких слов, к тому же и слов, редко употребляющихся во мн. числе (например, *борозда, борона, сковорода*), в то время как все слова с односложной основой (*гора, губа, нога, поря, рука, щека*, кроме слова *ноздря*), входят в разряд самых употребительных слов и, кроме того, - согласно Шт. 1963 - употребляются во мн. числе чаще, чем в ед. числе. Следовательно, есть основания сделать весьма конкретный вывод: подпарадигму X сохраняют 1) односложные слова с высокой частотой употребления во мн. числе, особенно в дат., твор. и предл. падежах и 2) слова с двух- и трехсложной основой независимо от частоты употребления.

#### 4.3 Слова-омонимы

Рассмотрение слов-омонимов позволяет предложить ответ на вопрос, используется ли различие в типе ударения для того, чтобы различать омонимичные слова. Материал для такого обсуждения представляют вокабулы *гряда, коса и среда*.

Все "старые" словари (в том числе и Ож. 1977 и МАС 1981) не различают у гряды значения "в огороде" и "цепь", а дают для обоих тип ударения ВХ (БАС 1950 - ВХ/ВА). В Зал. 1977, Орф. 1983 и СЛУ 1984 предлагается тип ВА для первого значения, а ВВ (СЛУ - ВХ) - для второго.

Вокабула коса имеет три значения: 1) "заплетенные волосы", 2) "орудие", 3) "отмель". В Уш. 1935 и БАС 1950 у всех трех значений одна и та же акцентовка ( $X_aA$ ). Во всех остальных словарях, кроме Гор. 1974, тип ударения один в первом значении, а другой во втором и третьем. Если не даются варианты (например, СЛУ), распределение следующее: 1)  $X_aA$ , 2) и 3) ВА. Если же вариативность акцентуации допускается, эти же типы ударения являются вариантами друг другу. В Гор. 1974 тонко различаются все значения в ед. числе: 1)  $X_a$ , "разг." В, 2) В, реже  $X_a$ , 3)  $X_a/V$ . Во мн. числе для всех значений без исключения предлагается подпарадигма А.

Что касается вокабулы среда, то во всех словарях, кроме Уш. 1935, для значения "обстановка" дается тип ударения ВА (в Уш. 1935 - ВХ). Для значения "день недели" старая норма была тип  $X_aX$ , однако в Ож. 1977, Зал. 1977 и Орф. 1983 дается, кроме него, и тип  $X_aA$ . В таком случае подпарадигмы мн. числа первого и второго значений совпадают.

На основе представленного маленького материала можно, пожалуй, сделать осторожный вывод: отмечается легкая тенденция для дифференциации ударения в разных значениях, однако одновременно действуют и общие акцентологические тенденции.

**5. Выводы.** Анализ словарного материала показал, что унификация ударения внутри подпарадигм ед. и мн. чисел у слов на - $\acute{a}$  происходит весьма медленно. Иногда наблюдаются и противостоящие этому принципу изменения в акцентуации. Возможным фактором изменения ударения изредка можно считать семантику слова. Важную роль играет частота его употребления. Однако, решающим фактором, очевидно, является встречаемость в речи не лексемы в целом, а той словоформы или тех словоформ, которые отличаются от исходной акцентуации в данном числе. Кроме того, определенное значение имеют и фонетические особенности слова. Любопытная комбинация этих факторов была обнаружена в формах мн. числа.

## Примечания

- 1 Кстати, Любомиру Дюровичу вообще не понравилась предложенная мною в статье идея толковать случай типа стол + Ø, как имеющий подвижное ударение. Он писал (на шведском языке): "...но стоит, пожалуй, опубликовать статью, чтобы поднять дискуссию". Отклик и появился, в частности, в *Russian Linguistics* (см. Шалиро 1986, 198).
- 2 Поскольку в случаях, где происходит сдвиг ударения на основу в вин. падеже ед. числа, ударение всегда падает на основу и в им. падеже мн. числа, то противопоставления форм вин. падежа ед. и мн. чисел не возникает.
- 3 Как косвенные падежи можно было бы рассматривать также твор. и предл. падежи, поскольку в них ударение практически всегда падает на один и тот же слог (ср., однако: Мустайоки 1980б, 170). Формы род. падежа с нулевым окончанием можно обоснованно толковать так, что (условное) ударение на них падает на тот же слог, что и в других косвенных падежах мн. числа (ср. Мустайоки 1980а, 1981).
- 4 О том, как лингвист может ответить на вопрос "почему?", см. Мустайоки 1989б.
- 5 Все упомянутые нотации отличаются определенной логичностью. Это касается не всех существующих систем обозначений, ср. Мустайоки 1989а.
- 6 Статистические сведения о числе слов, входящих в те или иные разряды по типу ударения, можно найти в работе Pola & Mustajoki 1989 (т. наз. лексическая вероятность). Соответствующие данные с учетом частотности употребления слов приводятся в работе Мустайоки 1980б (т. наз. прогрессивная лексическая вероятность).
- 7 Как известно, первое издание словаря Ожегова вышло в свет в 1949 году. Вышедшее в 1953 году 3-е издание является повторением второго издания (1952). Таким же образом вышедшее в 1977 году 11-е издание повторяет 9-е переработанное Н.Ю. Шведовой издание 1972 года.

- 8 О принципиальном различии этих двух изданий см. Лефельд 1987, 617.
- 9 В 1987 появилось уже 6-е переработанное издание "Словаря трудностей" Д.Э. Розенталя и М.А. Теленковой. В нем не оказалось ни одного изменения в акцентовке рассматриваемых в этой статье слов.
- 10 Часть словарей и справочников отражают "официальную форму", а часть скорее "ограниченную норму" или "узус" (ср. Мустайоки 1988).
- 11 Подробный анализ разных семантических факторов, в том числе и конкретности, проводит А.А. Зализняк (в статье Зализняк 1977), но он рассматривает только односложные существительные мужского рода.
- 12 Стоит отметить, что переход этих слов в подпарадигму В свидетельствует о наличии других действующих факторов (частота употребления формы вин. падежа ед. числа и фонетические особенности слов).
- 13 О влиянии употребительности слова на акцентуацию говорит и следующее наблюдение (Воронцова 1979, 277): конечное ударение в форме борозду поддерживало в Ленинграде 50,5% информантов, а в северо-русских городах только 27,3%, в то время как в формах доску и реку предпочтительность конечного ударения была в Ленинграде меньше, чем в северо-русских городах.
- 14 Слов с колебанием ударения между типами ВВ и ВА или ВХ имеется больше (ср. Суханова 1989, 258-261).

### С л о в а р и

- БАС 1950 = *Словарь русского литературного языка в 17-и томах*, Москва, 1950-1965.
- Гор. 1974 = *Трудности словоупотребления и варианты норм русского литературного языка*, ред. К.С. Горбачевич, Ленинград, 1974.
- Зал. 1977 = А.А. Зализняк, *Грамматический словарь русского языка: словоизменение*, Москва, 1977.



- МАС 1957 = *Словарь русского языка в четырех томах*, Москва, 1957-1961.
- МАС 1981 = *Словарь русского языка в четырех томах*, 2-е изд., глав. ред. А.П. Евгеньева, Москва, 1981-1984.
- Ож. 1953 = С.И. Ожегов, *Словарь русского языка*, 3-е изд., Москва, 1953.
- Ож. 1977 = С.И. Ожегов, *Словарь русского языка*, 11-е изд., под ред. Н.Ю. Шведовой, Москва, 1977.
- Орф. 1959 = *Русское литературное произношение и ударение*, под ред. Р.И. Аванесова и С.И. Ожегова, Москва, 1959.
- Орф. 1983 = *Орфоэпический словарь русского языка*, сост. С.Н. Боренцова, В.Л. Воронцова, Н.А. Еськова, под ред. Р.И. Аванесова, Москва, 1983.
- Р-Т. 1976 = Д.Э. Розенталя, М.А. Теленкова, *Словарь трудностей русского языка*, Москва, 1976.
- СЛУ 1967 = Ф.Л. Агеенко, М.В. Зарва, *Словарь ударений для работников радио и телевидения*, под ред. Д.Э. Розенталя, 2-е изд., Москва, 1984.
- СЛУ 1984 = Ф.Л. Агеенко, М.В. Зарва, *Словарь ударений для работников радио и телевидения*, под ред. Д.Э. Розенталя, 5-е изд., Москва, 1984.
- Уш. 1935 = *Толковый словарь русского языка*, под ред. Д.Н. Ушакова, Москва, 1935-1940.
- Шт. 1963 = Э.А. Штейнфельдт, *Частотный словарь современного русского литературного языка*, Таллин, 1963.

#### Прочая литература

- АГ 1980: *Русская грамматика*, главный ред. Н.Ю. Шведова, Москва.
- Воронцова, В.Л.: 1979, *Русское литературное ударение XVII-XX веков*, Москва.
- Воронцова, В.Л.: 1988, 'Функционально-стилистические особенности русского литературного ударения и их отражение в нормативных словарях', *Национальная специфика языка и ее отражение в нормативном словаре*, отв. ред. Ю.Н. Караулов, Москва, 28-31.
- Worth, D.S.: 1968, 'Grammatical function and Russian stress', *Language* 44, 784-791.

- Горбачевич, К.С.: 1978, *Вариантность слова и языковая норма*, Ленинград.
- Đurovič, L.: 1970, *Paradigmatika vpisovnej ruštiny*, Bratislava.
- Зализняк, А.А.: 1967, *Русское именное словоизменение*, Москва.
- Зализняк, А.А.: 1977, 'Закономерности акцентуации русских односложных существительных мужского рода', *Проблемы теоретической и экспериментальной лингвистики* (= Публикации отделения структурной и прикладной лингвистики МГУ, вып. 8), Москва, 71-118.
- Пола, E. & Mustajoki, A.: 1989, *Report on Russian Morphology as it Appears in Zaliznyak's Grammatical Dictionary* (= *Slavica Helsingiensia* 7), Helsinki.
- Kiparsky, V.: 1962, *Der Wortakzent der russischen Schriftsprache*, Heidelberg.
- Comrie, B. & Stone, G.: 1978, *The Russian Language since the Revolution*, Oxford.
- Лефельд, В.: 1987, 'Некоторые наблюдения над изменениями акцентной нормы современного русского языка', *Revue des Études slaves* LIX/3, 617-624.
- Мустайоки, А.: 1980а, 'К вопросу о понятии "условное ударение" и типы ударения русских существительных', *Вопросы языкознания* 2, 80-86.
- Мустайоки, А.: 1980б, *Типы ударения имен существительных и их минимизация в учебных целях* (= *Neuvostoliittoinstituutin vuosikirja* 26), Хельсинки.
- Мустайоки, А.: 1981, 'О русском ударении: сто́л +  $\emptyset$ / или стол +  $\acute{\emptyset}$ ', *Russian Linguistics* 6, 103-119.
- Mustajoki, A.: 1981, 'Word frequency as an indicator of mobile stress', *Scando-Slavica*, 27, 199-211.

- Мустайоки, А.: 1988, 'О Предмете и цели лингвистических исследований', *Язык: система и функционирование*, отв. ред. Ю.Н. Караулов, Москва, 170-181.
- Мустайоки, А.: 1989а, 'Рецензия на: Joseph Schütz, Die Akzentregeln des Russischen', (выходит в журнале *Russian Linguistics*).
- Мустайоки, А.: 1989б, '"Признаки", "причины" и "объяснения", или разные подходы к истолкованию языковых фактов', (выходит в журнале *Russian Linguistics*).
- Neweklowsky, G.: 1980, 'Der russische Akzent: morphologische funktionen und Prädiktabilität beim Substantiv', *Wiener slawistischer Almanach* 6, 261-271.
- Невекловски, Г.: 1982, 'Тенденции развития подвижного ударения имени существительного в славянских языках', *Wiener slavistischer Jahrbuch* 28, 64-76.
- Nicholson, J.G.: 1968, *Russian Normative Stress Notation*, Montreal.
- Редькин, В.А.: 1971, *Акцентология современного русского литературного языка*, Москва.
- Суханова, М.С.: 1989, 'Класс имен существительных и его акцентологические характеристики', *Слово и грамматические законы языка: имя*, отв. ред. Н.Ю. Шведова, В.В. Лопатин, Москва, 206-275.
- Федянина, Н.А.: 1976, *Ударение в современном русском языке*, Москва.
- Хаззагеров, Т.Г.: 1973, 'Ударение как средство дифференциации грамматических форм', *Вопросы языкознания* 4, 98-108.
- Hingley, R.: 1952. 'The stress of Russian nouns in -а/-я under inflection', *The Slavonic and East European Review* 31, 186-203.
- Shapiro, M.: 1986, 'The Russian system of stress', *Russian Linguistics* 10, 183-204.

## Посессивность, виды принадлежности и бытийность

1. В лингвистике не существует однозначного толкования понятия посессивности. Прежде всего, термином *посессивность* обозначают имущественные отношения между обладающим (X) и обладаемым (Y), что в истории языка связано с возникновением в человеческом обществе правового института личной собственности. Такого рода отношения в языках мира выражаются разными лексическими, морфологическими или синтаксическими средствами (ср. Чинчлей 1987). Языковые средства в своем употреблении не бывают однозначными: в любом языке постоянно происходит расширение употребления языковых средств для выражения все новых значений. В результате, средства выражения имущественных отношений начинают употребляться и для выражения таких отношений, которые не являются имущественными. Таким образом расширяется само понятие посессивности.

Не следует, однако, считать, что имущественные отношения являются первичными, а другие виды посессивных отношений - вторичными. На самом деле еще до возникновения личной собственности любое общество нуждается в выражении других видов посессивных отношений. Так, посессивные отношения, выраженные в притяжательных предложениях типа *У них есть дети* (родственное отношение), *У него хорошее настроение* (душевное состояние), *У нее грипп* (физическое состояние), *У него тяжелый характер* (психическая характеристика) должны считаться первичными, потому что эти отношения можно представить себе и без наличия института имущественной собственности. Употребляется так называемая посессивная конструкция также и для выражения бытийных значений. Особенности употребления посессивной конструкции в бытийном значении рассмотрены во многих работах (ср. Селиверстова 1973; Chvany 1975; Kubík et al. 1977; Панде 1981; Арутюнова и Ширяев 1983).

Представляется, что посессивная конструкция со значением бытия (= существования) перенесена на выражение имущественных отношений, что, в свою очередь, привело к пересечению бытийных и посессивных значений. То же самое можно сказать и о посессивных глаголах в разных языках. Например, в русском языке глагол *иметь* часто употребляется в бытийном значении (Панде 1990).

Посессивность тесно связана с такими понятиями, как принадлежность, обладание, отчуждаемость/неотчуждаемость и т.д., которые либо характеризуют посессивность по тем или иным признакам, либо служат синонимами посессивности. Таким образом, посессивность оказывается очень широким понятием. В данной статье мы ставим перед собой задачу рассмотреть понятие посессивности с точки зрения принадлежности на материале русского языка, ограничиваясь двумя основными средствами ее выражения, а именно глаголом *иметь* ('X иметь Y') и посессивной конструкцией с глаголом *быть* ('у X быть Y').

2. Принадлежность мы будем понимать следующим образом: тот или иной объект<sup>1</sup> Y принадлежит X-у как классу или индивиду. То есть некоторый класс, индивидуальное лицо, учреждение или предмет X является обладателем Y-а. А.В. Исаченко указывает на два типа принадлежности: юридическую - 'мой дом', 'мое ружье', 'моя одежда' - и органическую - 'моя рука', 'моя голова', 'мое сердце' (Исаченко 1954, 141). Но эту идею А.В. Исаченко дальше не развивал, хотя он продолжал заниматься употреблением глаголов типа *быть* и *иметь* в разных языках в типологическом аспекте (ср. Исаченко 1974). Нам представляется, что, кроме юридической и органической принадлежности, можно различить еще два вида принадлежности, которые также выражаются указанными выше средствами, а именно: генетическую принадлежность и партонимическую<sup>2</sup> принадлежность. Эти четыре вида принадлежности и рассматриваются ниже.

**2.1. Юридическая принадлежность.** Юридическая принадлежность обозначает такой вид имущественных отношений, при которых обладаемое (Y) принадлежит обладающему (X-у) как его имущество. Обладатель объекта является хозяином объекта и распоряжается им как собственностью. При этом в качестве обладаемого следует различать недвижимое и движимое имущество, так как это внеязыковое различие находит отражение в языковых конструкциях. Например, в предложениях *У него есть дом*, *У него есть маленький сад*, *У меня есть карандаш*, *У меня есть велосипед* 'дом' и 'сад' являются недвижимым имуществом, а 'карандаш' и 'велосипед' - движимым имуществом. При словах, обозначающих движимое имущество, возможно употребление притяжательных местоимений или родительного приименного для обозначения юридического обладателя, и посессивная конструкция в таком случае обозначает временного обладателя<sup>3</sup>, например: *У меня есть его карандаш*, *У него есть велосипед Петра*. В этих предложениях словосочетания у

меня, у него обозначают временного обладателя, у которого предмет обладания находится в данный момент. Юридический же обладатель обозначается притяжательным местоимением или родительным приименным: 'его карандаш', 'велосипед Петра'.

Заметим, что в русском языке в случаях, когда обладающий является временным, глагол *быть* может опускаться. Об опущении глагола *быть* (или об употреблении его нулевой формы  $\emptyset$  в настоящем времени) в посессивной конструкции написано уже много. Здесь, в связи с юридической принадлежностью, мы хотим указать, опять вслед за А.В. Исаченко, на то, какую роль играет при употреблении или опущении глагола *быть* категория отчуждаемости/неотчуждаемости. Так, в предложении *У него есть новый галстук*, построенном при помощи глагола *быть*, выражается факт обладания, но обладаемый объект мыслится отдельно от обладателя, как вещь отчуждаемая. В предложении *У него новый галстук*, построенном без глагола *быть*, сообщается, что в данный момент галстук находится на нем и мыслится как вещь неотчуждаемая (Исаченко 1954, 143). Во втором предложении словосочетание *у него* обозначает временного обладателя, юридический же обладатель здесь не указывается. Л. Дюрович проводит различие между актуальной и физической принадлежностью (Duhovič 1980, 21): к юридической принадлежности относится только фактическая принадлежность (*virtuálne vlastnenie*); актуальная же принадлежность (*aktuálne vlastnenie*) соотносится с временной принадлежностью, она оставляет факт юридической принадлежности невыраженным.

Еще раз укажем, что различие между юридической и временной принадлежностью касается только движимого имущества, недвижимое имущество не может одновременно принадлежать двум лицам. Поэтому такие предложения, как \**У меня есть его дом* не допустимы. Если даже я живу в вашем доме, то все равно он принадлежит не мне, а вам. Я являюсь только жителем этого дома, а не его обладателем.

**2.2. Органическая принадлежность.** Органическая принадлежность обозначает отношение органов тела к живому существу. Наличие определенных органов тела у живых существ предполагается. Поэтому в посессивной конструкции указание на какой-нибудь орган тела сопровождается обозначением того или иного признака данного органа, например: *У нее красные глаза, У него больное сердце, У него нет одной руки, У слона длинный хобот.* Органическая принадлежность может также обозначаться глаголом *иметь*, например: *Верблюд имеет*

*длинные ноги, Корова имеет четыре ноги, Змеи не имеют ног.* Органическая принадлежность выражает отношение неотчуждаемости: органы тела принадлежат обладающему как неотторжимая часть его тела.

При обозначении органической принадлежности, как мы видим в вышеуказанных примерах, посессивная конструкция обычно оформляется без глагола *быть*. Но в таких предложениях, как *У бабушки есть седые волосы* и *У бабушки седые волосы*, посредством наличия/отсутствия глагола *быть*, передаются значения партитивности и целостности, соответственно (Исаченко 1974, 56-57; Панде 1985). Такое же отношение существует в предложениях *У него есть большие зубы* и *У него большие зубы* потому что зубы, как и волосы имеются в большом количестве. Заметим, что форма множественного числа при *есть* выражает значение партитивности. Однако отношение неотчуждаемости, свойственное органической принадлежности, в обоих случаях сохраняется.

**2.3. Генетическая принадлежность.** Генетическая принадлежность обозначает родственные отношения, например: *У них есть дети. У них уже есть внук.* Родственные отношения бывают двусторонними и поэтому в генетической принадлежности роли обладающего и обладаемого могут взаимно меняться, ср. *У Петра есть племянник, которого зовут Саша; У Саши есть дядя, которого зовут Петр.*

В генетической принадлежности тоже различаются случаи употребления и опущения глагола *быть*. Для выражения просто наличия употребляется глагол *быть*, а при уточнении или конкретизации глагол *быть* опускается, ср. *У них есть дети, У них есть племянник; У них есть сын, а не дочь, У него один племянник.*

Генетическая принадлежность относится к категории неотчуждаемости, так как родственные отношения, основанные на кровной связи, бывают постоянными. Однако в отношениях родства муж и жена стоят особо, поскольку между ними нет кровной связи (за некоторыми исключениями). Вот почему в результате развода эти отношения теряют постоянный характер, но кровное родство родителей с детьми все-таки сохраняется.

**2.4. Партонимическая принадлежность.** Партонимическая принадлежность обозначает отношения, существующие между частью и целым; обладающим является целое, а обладаемым - часть. Например: *Стол*

*имеет четыре ноги, Это дерево имеет огромные ветви, Бутылка имеет металлическую крышку, Книга имеет красивую обложку.*

В посессивной конструкции партонимическая принадлежность обычно оформляется без глагола *быть*, когда наличествующие части уточняются по какому-нибудь признаку и количеству, например: *У стола четыре ноги, У этого дерева огромные ветви.*

Партонимическая принадлежность - это категория, смежная с органической принадлежностью. Названия отдельных частей предметов мотивированы названиями органов тела человека или животного, например: *ножка стола, ручка двери, носик чайника, крыло самолета.* Партонимическая принадлежность относится к категории неотчуждаемости, как и органическая принадлежность. Однако было бы нецелесообразным объединять партонимическую и органическую принадлежности, так как первая относится к неодушевленным предметам, а последняя - только к живым существам. Кроме этого, названия частей некоторых предметов образуются или обозначаются по другой аналогии, чаще по аналогии с частями помещений, например: *дверь холодильника, крышка банки.*

**3.** Мы рассмотрели посессивные отношения с точки зрения четырех видов принадлежности, каждый из которых имеет свои особенности. Юридическая принадлежность основана на имущественных отношениях между обладающим и обладаемым, органическая принадлежность основана на отношениях органов тела к живому существу, генетическая принадлежность - на отношении родства, а партонимическая принадлежность - на понятии части и целого. У всех них есть свои особенности языкового выражения.

Органическая, генетическая и партонимическая принадлежности относятся к категории неотчуждаемости, так как обладаемое в этих случаях не мыслится отдельно от обладающего.

Юридическая принадлежность в целом относится к категории отчуждаемости. Только в случаях временной принадлежности одежды обладаемое мыслится как неотчуждаемое. Юридическая принадлежность обнаруживает различие в языковом выражении движимого и недвижимого имущества, а также временной и постоянной принадлеж-



ности (в предложениях, выражающих юридическую принадлежность движимого имущества).

Во всех рассмотренных нами видах принадлежности обладаемое является конкретным объектом. Психические характеристики, а также физические и душевные состояния индивида, будучи отвлеченными, не должны относиться к видам принадлежности, хотя в широком смысле они входят в понятие посессивности. Кроме того, нам кажется, что рассмотренные нами юридическая, органическая, генетическая и партонимическая принадлежности выражаются в основном посессивными средствами и в других языках, в то время как психическая характеристика, физическое и душевное состояние выражаются еще такими средствами, как локативная и дативная конструкции. Эта сторона вопроса нуждается в дальнейшем анализе на материале других языков.

Друг/враг как обладаемое тело тоже не относятся к видам принадлежности.<sup>4</sup> Друзья и враги не имеют одного фиксированного обладателя, ибо один и тот же человек может быть другом или врагом более, чем одного лица. Такая особенность не встречается в рассмотренных нами видах принадлежности. Однако, пословица *Не имей сто рублей, а имей сто друзей* создает ложное представление обладания, принадлежности! Здесь, в первом случае выражается обладание деньгами, а во втором - бытийность, наличие друзей.

Мы провели анализ материала на основе предикативных посессивных конструкций, а также притяжательных местоимений и родительного приименного, Дифференциация между временным и юридическим обладателем выступает особенно наглядно, когда в посессивной конструкции при обладаемом употребляется притяжательное местоимение или родительный приименный.

Различение видов принадлежности способствует раскрытию семантического содержания посессивных предложений.

4. Как уже было сказано выше в п. 1, посессивная конструкция с глаголом *быть* рассматривается также с точки зрения бытийных значений. Это говорит о том, что посессивность и бытийность имеют много точек соприкосновения (Ярцева 1977), Глаголы БЫТЬ и ИМЕТЬ<sup>5</sup> обнаруживают сходство еще и в том, что в разных языках они употребляются при выражении состояния (Bendix 1966, 130; Birnbaum 1987, 370). В чем же

заключается их основное различие? В понятии посессивности подчеркивается отношение, которое существует между обладаемым и обладающим; а в понятии бытийности подчеркивается существование объекта в пространстве,<sup>6</sup> и наличествующий объект характеризуется по какому-нибудь признаку. Мы не видим никакого противоречия в этом утверждении. Это, наоборот, пример того, что для изучения одного и того же явления можно принять разные подходы.

Путь от бытийности до посессивности проходит через общую территорию; одно не отделимо от другого. Поэтому в тех языках, в которых посессивный глагол отсутствует или оказывается недостаточным средством для выражения посессивных отношений (как в русском языке), его функции берет на себя глагол БЫТЬ.

### С н о с к и

- 1 Слово \*объект\* предпочтительнее для обозначения обладаемого, чем \*предмет\*, потому что оно относится как к неодушевленным предметам, так и к одушевленным существам, в то время как слово 'предмет' к существам относиться не может.
- 2 Дж. А. Миллер предлагает термин *партонимия* для обозначения отношения, которое существует между частью и целым (Miller 1976, 242): *ножка* является партонимом *стола*. Соответственно, можно говорить о партонимической принадлежности.
- 3 Дж. А. Миллер пишет, что когда человек заимствует имущество, то он приобретает его лишь временно: имущество, которое заимствовано, подлежит возврату (Miller 1976, 575-576). Такое приобретение он называет *accidental possession* - термин, который лучше перевести на русский язык как *временная принадлежность* или *временное обладание*.
- 4 Такого же мнения придерживаются О.Н. Селиверстова и О.А. Сулейманова. Обсуждая понятие *отчуждаемой/неотчуждаемой собственности* (*отторжимой-неотторжимой принадлежности*), они пишут: "Так, неясно, можно ли отнести врагов, друзей и даже мужей, жен к области *отторжимой* или *неотторжимой принадлежности*" (Селиверстова и Сулейманова 1988, 436).

- 5 Прописные буквы употреблены для обобщенного обозначения этих глаголов безотносительно к конкретному языку.
- 6 О понятии 'пространство' см. Селиверстова 1983.

### Л и т е р а т у р а

- Аругюнова, Н.Д., Ширяев, Е.Н.: 1983, *Русское предложение. Бытийный тип*, "Русский язык", Москва.
- Bendix, Edward Herman: 1966, *Componential analysis of General Vocabulary. The Semantic Structure of a Set of Verbs in English, Hindi and Japanese*, Mouton, The Hague.
- Birnbaum, Henrik: 1987, 'On language typology, semiotic modeling, and some peculiarities of contemporary standard Russian', *Russian Linguistics* 11, 363-378.
- Ďurovič, Ľubomír: 1980, 'Vzťah slovíes ESSE-HABERE v slovanských jazykoch a otázka pasíva v slovenčine', *Slavica Lundensia* 8, *Bohemica et Slovaca*, 19-28.
- Исаченко, А.В.: 1954, *Грамматический строй русского языка в сопоставлении с словацким. Морфология*, ч. I, Изд. Словацкой АН, Братислава.
- Isačenko, A.V.: 1974, 'On "HAVE" and "BE" languages (A typological sketch)', *Slavic Forum. Essays in Linguistics and Literature*, Michael S. Flier (ed.), Mouton, The Hague, 43-77.
- Kubík, Miloslav, Balcar, Milan, Dlouhý, Miloslav: 1977, *Синтаксис русского языка* (2-е изд.), Státní pedagogické nakladatelství, Praha.
- Miller, George, Johnson-Laird, Philip N.: 1976, *Language and Perception*, Harvard University Press, Cambridge, Massachusetts.
- Панде, Хем Чандра: 1981, 'К семантике есть в локативных и посессивных конструкциях', *Russian Linguistics* 5, 291-299.

- Панде, Хем Чандра: 1985, 'Глагол быть и количественная характеристика объекта', *Russian Linguistics* 9, 17-25.
- Панде, Хем Чандра: 1990, 'Иметь как бытийный глагол' *Russian Linguistics* (in print).
- Селиверстова, О.Н.: 1973, 'Семантический анализ предикативных притяжательных конструкций с глаголом быть', *Вопросы языкознания* 5, 95-105.
- Селиверстова, О.Н.: 1983, 'Понятия "множества" и "пространства" в семантике синтаксиса', *Изв. АН СССР, Серия литературы и языка* 42, 142-150.
- Селиверстова, О.Н., Сулейманова, О.А.: 1988, 'Эксперимент в семантике', *Изв. АН СССР, Серия литературы и языка* 47, 431-443.
- Chvany, Catherine V.: 1975, *On the Syntax of BE-Sentences in Russian*, Slavica Publishers, Cambridge, Massachusetts.
- Чинчлей, К.Г.: 1987, 'Категория посессивности в типологическом освещении', *Изв. АН СССР, Серия литературы и языка* 46, 122-131.
- Ярцева, В.Н. (отв. ред.): 1977, *Категории бытия и обладания в языке*, Наука, Москва.



Thore Pettersson (Lund)

### Vowel reduction and stress in Russian.

Some considerations on behalf of Avanesov's concept of strong and weak phonemes

The reduction of unstressed vowels is one of the most salient characteristics of the Russian phonological system. It is so intimately connected with stress that neither vowel reduction, nor stress can be studied properly, unless both phenomena are taken into full and unbiassed account. Phonetic stress is *prima facie* a matter of highlighting one syllable within the word. Phonologically, however, it is not a property of the syllable but rather of the word as such, as Đurovič (1963, 188) following Kuznecov (1970) rightly points out. Stress in Russian, then, is signalled on one syllable of the word by means of a combination of pitch, intensity, quality (timbre), duration and, to a certain extent, diphthongization. True, intensity is usually held to be the decisive feature. I myself adhered once to the opinion that quality would be a more appropriate alternative. However, as should become clear from the present paper, there is no point in giving any of the dimensions primacy over the other. They are all sufficient cues for signalling stress.

In addition, stress is signalled by a reduction of the above mentioned parameters on unstressed syllables. That is to say, vowel quality not only becomes less distinct, but intensity and duration also decrease considerably, and diphthongization is absent. This was pointed out already by Bogorodickij (1930, 205), but his remark has for some reason remained neglected by most later scholars. Stress is thus achieved phonetically both by using all available means to make one single syllable more prominent, and by weakening all other syllables in the word. In observing and elaborating this fact, Avanesov (1956) made his main contribution to a better understanding of the phonology of Russian. The word as a whole forms a звуковая оболочка, a sound shell, where stressed and unstressed syllables together carry the functional load of phonological stress. Russian stress is therefore a true suprasegmental phenomenon and vowel reduction is both a part and a consequence of stress.

Vowel reduction in Russian, accordingly, has a functional role reminiscent of that of Bulgarian (Pettersson & Wood 1987a; 1987b). But whereas Bulgarian exhibits a tendency to merge unstressed /i/ - /e/, /u/ - /o/ and /ъ/ - /э/ into a three-vowel system /i/ - /u/ - /ъ/, all Russian

unstressed vowels except /u/ strive towards [ə] or [ɪ]. It is also worth noting that the Bulgarian reduction is considered substandard, while in Russian the norm actually requires reduction. This - mainly as a result of Avanesov's interest in normative matters - has led to a standard or normative pronunciation of unstressed vowels which does not in all respects fit the phonetic and phonological mechanisms that we might suspect basically trigger vowel reduction in Russian.

For the sake of convenience, I will stick to the distribution of positional reduced vowel variants presented in Avanesov (1956) and Panov (1967). It should, however, be kept in mind that this distribution is highly idealized, and that there is a considerable degree of overlapping between the different variants, some considered substandard, others not. Isačenko (1947, 188), for example, points out that the connexions *ma*, *ka* and *ca* are realized regularly as two variants, viz. [šə], [žə], [cə] or [šɪ], [žɪ], [cɪ] respectively. Thus the word *шарлатан* may be pronounced either [šərlata'n] or [šɪrlata'n]. Consequently, there is free variation after *m*, *k* and *c*, which is neither reported by Avanesov nor by Panov (1967; 1979). Nevertheless, the idealized system will be taken as a point of departure for the discussion, and it is presented here as summarized in Đurovič (1963) but in a somewhat condensed form.

- |   |                |   |
|---|----------------|---|
| 1. a) Word initially [i u ʌ]  | I              | U |
| b) After paired nonpalatal obstruents [ɪ u ʌ (ə)]   | A <sub>1</sub> |   |
| 2. After <i>k</i> , <i>m</i> , <i>ɲ</i> in a non-initial preictal syllable<br>and not at a morphemic boundary [ɪ u ə] | I              | U |
|   | A <sub>2</sub> |   |
| 3. a) After velars [i u ʌ (ə)]  |                |   |
| b) After palatals at a morphemic boundary [i u ə]   | I <sub>1</sub> | U |
| c) After <i>k</i> , <i>m</i> , <i>ɲ</i> at a morphemic boundary [ɪ u ə]   | A <sub>1</sub> |   |
| 4. After <i>k</i> , <i>m</i> , <i>ɲ</i> in the first preictal syllable [ɪ u ʌ]  | I <sub>2</sub> | U |
|   | A              |   |
| 5. After palatals not at a morphemic boundary [i u]   | I <sub>3</sub> | U |

Given non-reduced Russian vowels in strong (stressed) position, mergers will take place in weak (unstressed) position according to the rules below, where square brackets enclose prototypical phonetic outputs of the

mergers, capitals symbolize the phonological units (phonemes) in strong and/or weak position, and subscripts indicate the neutralized phonological units corresponding to Avanesov's weak phonemes (i.e.  $A_1 = A+O$ ,  $A_2 = A+E+O$ ,  $I_1 = I+E$ ,  $I_2 = I+E+O$ ,  $I_3 = I+E+O+A$ ).

By arranging the system of reduced phonological units in this way, Đurovič overcomes one of the main difficulties in Avanesov's treatment of the Russian phonological system, viz. his division of the phonemic inventory into "strong" and "weak" phonemes. Avanesov's approach leads to disturbing consequences in that one and the same phonetic instantiation will be taken now for a phoneme, now for an allophone (разновидность), now for a variation (вариант) of one single phoneme (Đurovič 1963, 189). True, Avanesov never subscribed to the principle 'Once a phoneme, always a phoneme', but as Zett (1982) points out, there still remains the problem that the number of phonemes (invariants) exceeds that of the allophones (variants). This is what actually happens in the AG (1980), where the Avanesovian teaching on Russian phonology is driven to its ultimate consequences. The only reasonable way to avoid such a situation is, according to Zett, to follow Đurovič (1963) and take neutralization into proper account.

This is absolutely true. The approach gives prominence to the functional connexion between weak allophones and the corresponding phonemes in strong position without adding any complexity to the grammar. Furthermore, it is consistent not only with the Prague school's concern with questions of linguistic function but also with the Moscow school's phoneme concept - which is, by and large, the same thing as Trubetzkoy's (1934) morphoneme, at least as it is used by Panov - and with Halle's (1959) considerations of the phonemic set-up of Russian. It does not even contradict the assumptions of underlying forms in American structuralism and generative grammar. As a matter of fact, there is no difficulty in converting Đurovič's schemata into the standard format of generative phonology, e.g. 1 above:

$$[+pharyngeal] \longrightarrow \left[ \begin{array}{l} -velar \\ -open \\ -round \end{array} \right] / \left\{ \begin{array}{l} \# \_ \\ \left[ \begin{array}{l} -son \\ -pal \end{array} \right] \_ \end{array} \right\}$$

Why then did Avanesov not consider the neutralization solution himself? Possibly because he was influenced by Trubetzkoy (1934), but the most immediate reason seems to be that he firmly propounded the intimate



connexion between the phoneme and the morpheme at the same time as he was convinced of the distinctive function of the phoneme as such quite apart from its functional load as regards morphology. Every weak phoneme, just as every strong one, had for Avanesov, not very differently from Ščerba (1912), its principle implementation, its *типичный оттенок* as Ščerba called it, distinct from all other phonemes. In word-forms such as вода, воду, вод, воде, водовоз, the paradigmatically identifiable root morpheme {vod} secures the parallelism between the strong phoneme /o/ and the weak phonemes /ʌ/ and /ъ/. Similarly, in the flexional endings, the strong phoneme /o/ in the instrumental ending of стеной controls, so to speak, the weak phoneme /ъ/ of коровой, enabling them to establish one phonemic group (фонемный ряд). In other cases, however, there is no parallelism to be found, and the weak phonemes occur as independent units without support from any strong phoneme whatsoever. As an example Avanesov gives the series татарин, татар, татарский, татарченок, where the /ʌ/ and /ъ/ of the first syllable constitute a phonemic group on their own. Somehow this reminds one of Trubetzkoy's (1939, 71ff.) archiphoneme concept.

As can be seen, Avanesov certainly recognized underlying forms, and one would therefore have expected him to rely on the principle of neutralization. He refused, however, to accept absolute neutralization. In this respect he reasoned in a way very similar to Paul Kiparsky (1982, 118ff.), who insisted that no underlying forms should be postulated that are not confirmed by forms surfacing in other contexts. Since Avanesov was bound to remain faithful to his concept of "sound shells" (звуковые оболочки), there was no way out. The principle of phonemic neutralization and the concept of sound shells of words are not compatible, so long as the phoneme is taken to be a linguistic unit differentiating on the one hand word-forms from other word-forms and, on the other, constituting the phonetic material which differentiates one morpheme from other morphemes. Therefore he had to conclude as follows (Avanesov 1956, 33): фонема является элементом звуковой оболочки словоформы, а фонемный ряд - элементом звуковой оболочки морфемы, охватывающим все звуковое многообразие морфемы в пределах, обусловленных позицией (the phoneme is an element of the sound shell of the word-form, whereas the phonemic group is an element of the sound shell of the morpheme, which comprises all variation of the morpheme within limits set by the positions).

This is consistent, maybe even clever, but it is hardly beautiful. For what kind of entity can be considered to constitute the sound shell of a

morpheme? Word-forms are pronounceable entities and thus objects open to empirical investigation. They may be read aloud from a Russian text or dictionary, pronunciations can be recorded and analyzed in various ways. But morphemes are not tangible objects in the same way. It is to be observed that also when the morpheme consists of a single word-form, it is not the morpheme *per se* but rather the word-form carrying the morphological content of the morpheme in question that is expressed in sounds and letters. The same holds true of any grammatical morpheme, realized as a single phoneme. Flexional word-forms like *nepo*, *nepa*, *nepy* and so on can admittedly be analyzed as being composed of a stem (root) and a grammatical morpheme. In reality, however, neither the stem, nor the ending, can be separated from each other or from the word-form as such. Both morphemes are, as it were, capsulated in the sound shell of the word-form. Consequently, it is impossible to verify the existence of morphemic sound shells. Therefore, it is to be better to avoid the notion of morphemic sound shell altogether. If one does this, however, one has to dispense with weak phonemes as independent linguistic signs as well.

Accordingly, phonemes, taken as segmentable sound units, do not function as elements differentiating morphemes. Their function is to distinguish different word-forms from each other. This fact was stated explicitly by Avanesov himself. As was pointed out above, it is not the properties correlated to segmentable sound units as such that have this differentiating function but rather the phonetic gestalt of the whole word. Therefore it does not seem quite appropriate to define phonemes as elements of sound shells of word-forms either, provided we are thinking of phonemes as segmentable discrete units. At least the definition does not make sense as far as Russian vowels are concerned, no matter whether they occur in strong or weak positions. Rather, the elements Avanesov is talking about are distinctive features which are distributed non-discretely throughout the actual word-form to create its sound shell. There is no point in describing the Russian vowel system, notably the reduced vowels in weak positions, in terms of phonemes. Observe that this holds true of strong vowels as well. Assimilation phenomena such as palatalization and velarization of strong vowels contribute considerably to the perception of word-forms and are therefore distinctive elements at the level of sound shells, although they are redundant if the word-form is regarded as a string of discrete phonemes.

Of course, nobody can ban the phoneme, but one cannot simultaneously believe in phonemes and recognize the intimate and uninteruptable connection between phonetics and phonology, which was defended so convincingly

by Ščerba. Otherwise one is forced to refrain from any psychological motivation for postulating linguistic concepts and adhere to the doctrine of autonomous linguistics, which means that phonemes and distinctive features alike are taken to be totally abstract notions without any correlation to the observable reality whatsoever. Very much of contemporary linguistics is in fact characterized by the autonomy approach, although lip-service is often paid to the demand that postulated linguistic concepts should somehow be possible to confirm empirically. In actual practice, however, you are not told anything about how the connexion to reality can be established or verified.

It might very well be the case that the phoneme concept has some significance for some languages or even for Russian at some level. On the other hand, the traditional phoneme is of course of no use as far as the main theme of this paper is concerned, viz. the Russian vowel system with its characteristic alternations between strong (stressed) and weak (unstressed) syllables. Stress is a suprasegmental phenomenon and cannot be explained in terms of acoustic events in discrete segments. No matter whether the segment is taken as a primitive (as in traditional phonology) or a derived concept (as in autosegmental phonology), one cannot use it to describe Russian stress. Avanesov's sound shell concept is worth retaining but it should be stripped from any phoneme associations and redefined accordingly: a sound shell is a morphological unit corresponding to an isolatable word-form. That is to say, one should be able to ask a native informant either metalinguistically (e.g. 'What is the dative singular form of *непо*?') or linguistically (e.g. 'Who is the president of the Soviet Union?' or 'Do you want coffee or tea?') and thus get access to the sought word-form (*непы*, *Горбачев*, *кофе* or *чай* respectively). The recorded word-form is then analyzed as the realization of a sound gestalt formed from a sequence of overlapping articulatory gestures, each with its specific acoustic properties.

More specifically I would claim — with reference to Koževnikov & Čistovič (1965) — that the sound shell of a word-form is to be described as a vocalic flow with superimposed consonantal distortions. The vocalic flow is, from an acoustic point of view, the formant pattern. The consonantal distortions consist of acoustic noise and cuts in the flow. The sound shell of a monosyllabic word-form is then a vocalic flow with or without a superimposed consonantal onset and/or offset. The sound shell of a typical polysyllabic word-form is a vocalic flow with a consonantal onset and interrupted by one or more consonantal distortions. Every such interruption

in the vocalic flow constitutes the onset of a syllable in such a way that, no matter whether traces of the vocalic flow are left in the consonantal section or not, the very obstruction signals the beginning of a new syllable. This means that the syllable is present phonologically, even in such cases where there is a total obliteration of the vocalic flow due to consonantal noise. Russian vowel reduction can and often does reach zero.

The reason why one would prefer to regard the prototypical open syllable as a vocalic flow with a superimposed consonantal onset as opposed to the traditional CV analysis is twofold. First, the approach proposed here allows for a phonological description without segmental entities at any level of representation, and, secondly, it makes it possible to model assimilation and suprasegmental phenomena in a non-arbitrary and naturalistic fashion. Observe, that this description is not intended to be taken as a definition of the syllable. It must be regarded as a primitive so long as no conclusive procedure for determining syllable boundaries has been found. But this acknowledgement does not make the syllable an entirely abstract notion. In a way, the syllable takes a mediating position between the word-form and the segment. The word-form is distinguishable and it is always delimitable. The syllable is also distinguishable but it is only partly or fuzzily delimitable. The segment is neither. Thus, unlike the segment, the syllable is not a totally arbitrary concept. It has its manifest articulatory and acoustic correlates that warrant the use of distinctive features.

Word-forms as well as syllables thus exhibit properties that lend themselves to an analysis in terms of distinctive phonological features. The features adopted here will be used to represent both variations in the vocalic flow and consonantal noise. It is a great advantage to be able to use the same features for vowels and consonants, but it leads to complications since the two dimensions, the vocalic and the consonantal ones, are principally independent of each other. The vocalic dimension is, so to speak, the flesh of the word-form, whereas the consonantal dimension is the skeleton. And yet they are intimately connected in that most of the vocalic features can take consonantal function and a considerable part of the consonantal features also contribute to the vocalic flow of the word-form. Features belonging to the intersection of the vocalic and the consonantal dimensions are sonorant. The traditional terms *vocalic*, *consonantal* and *sonorant* are then used here for distinct sets of properties that together make up the sound shell of a word-form and its syllables. They are features that in addition to the traditional definitions in acoustic and articulatory terms demand specification with respect to their function.

As for non-sonorant features, I will accept, at least for the time being, traditional terminology and definitions found in the standard literature. Obstruents will, accordingly, be characterized as  $\pm$ voice,  $\pm$ continuant,  $\pm$ strident and so on. The fact that obstruential sound properties do not contribute to the vocalic flow of the word-form explains why they are the best and most salient markers of syllabicity. Sonorants are in this respect indeterminate and can be used or interpreted as indicators of syllabicity as well as primary constituents of the vocalic dimension. It should finally be noticed that sonorant properties tend to spread from one syllable to another by way of quite natural assimilatory processes. Obstruents do not. Their scope is restricted to that syllable they indicate by their presence.

With respect to vocalic features, I have adopted Wood's (1982) model. Wood expresses the phonological processes involved in vowel production in terms of the manoeuvres that tune the vocal tract to the filter properties appropriate for the desired acoustic output. The vocal tract is narrowed by the tongue at one of four places: (a) along the hard palate for [i e]-like vowels, (b) along the soft palate (velum) for [u i]-like vowels, (c) in the upper pharynx for [o]-like vowels, and (d) in the lower pharynx for [æ a]-like vowels (Wood 1979). The model includes also jaw opening as a feature such that [i u i]-like vowels are non-open and [e o a] are open. The relationship between the different vowel classes can be demonstrated as follows (Figure 1):

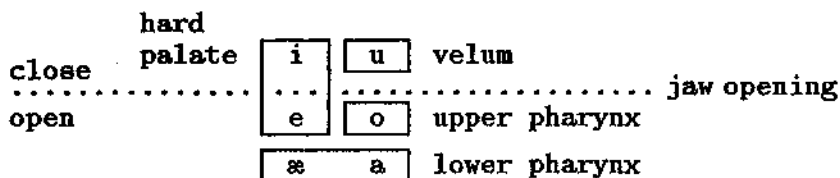

Figure 1.  
(From Pettersson & Wood 1987b, 271)

Using this articulatory model, I suggest that the Russian vowels be specified according to the matrix in Table 1. The feature *palatal* signifies the raising of the tongue towards the hard and soft palates, *velar* signifies retraction of the tongue towards the soft palate and upper pharynx, and *pharyngeal* retraction into the pharynx; *open* refers to the degree of mandibular depression – +open signifies a depressed and -open a close or elevated jaw position; *round* is the traditional feature (Wood 1979).

	hard palate		soft palate		upper pharynx	lower pharynx
	i	e	i	u	o	a
palatal	+	+	+	+	-	-
velar	-	-	+	+	+	-
pharyngeal	-	-	-	-	+	+
open	-	+	-	-	+	+
round	-	-	-	+	+	-

Table 1.  
Feature specifications of Russian vowels in terms of four places  
of articulation for vowels.

The matrix is not based on independent studies on Russian vowels but on data derived from various sources, mainly Fant (1970), Koneczna & Zawadowski (1956), Romportl (1953; 1962), and Halle (1959, Appendix). By and large, these X-ray profiles and formant values are consistent with what is reported on Russian vowel articulation in Bogorodickij (1930), Isačenko (1947), Avanesov (1956), Panov (1967) and Bulanin (1970). The problem is how the unstressed variants are to be specified, as there are numerous contradictory and dubious statements in the literature. I will touch on these difficulties below but first draw the attention to some peculiarities concerning the phonological function of the suggested features.

It is characteristic of the vocalic flow of a word-form that it spreads to the consonantal components. This is quite natural and it follows immediately from the present frame-work. For, if it is the case that the consonantal gestures are superimposed on the vocalic flow, then it would be remarkable indeed if the consonantal traits were not infected by the primary vocalic articulation. That is why a consonantal onset is rounded if the vowel is round, palatal if the vowel is palatal and so on. This type of coarticulation is restricted to the syllable and it is available to the listener as an additional cue for the identification of syllabicity. Now, notice the difference between roundness on the one hand and palatality on the other. If a consonantal gesture is accompanied by palatality, either inherent or due to coarticulation, the feature will be anticipated in such a way that the entire

vocalic flow of the word-form, including superimposed consonantal syllabic onsets preceding the triggering consonant, will be assigned an extra amount of palatality, unless there does not occur a consonantal obstacle inducing velarity or pharyngeality in its syllable (ж, ш, ц). This is assimilation as opposed to coarticulation.

Quite apart from speculations on a thought palatal articulatory basis of Russian (cf. e.g. Zinder 1984), I find it more satisfactory or at least safer to depict palatalization as a phonological process with the effect of increasing contrasts within paradigms (cf. место and вместе - [m'este] vs. [v'm'es't'ʲ]). Simultaneously, however, it leads to I<sub>1</sub> neutralization in weak syllables, which in turn means a loss as far as stress is concerned. The functional load of stress in the Russian grammatical system is so great that some kind of remedy is called for. One way to reinforce the weakened stress is then to use features that do not trigger assimilation so as to counteract the effects of palatalization in the opposite direction. Roundness and openness, if they occur reduced in weak syllables, are features that strengthen the prominence of the stressed syllable. If they do, a greater contrast between stressed and unstressed syllables is achieved. Accordingly, the *иканье* phenomenon of Russian is basically the result of an assimilatory process, whereas *аканье*, in fact, is to be characterized as dissimilation.

There is no doubt that roundness dissimilation really is an operative principle of the Russian phonological system. Nor is it unlikely that the degree of openness is also used for dissimilatory purposes. However, whether this is really the case or not is still undecided today, since the standard literature gives insufficient information on the acoustic and articulatory properties of Russian weak vowels. A further complication is that the X-ray profiles in e.g. Koneczna & Zawadowski (1956) only make articulatory sense when interpreted in terms of gestures as proposed above; their testimony is confusing in terms of the classical position of the upper surface of the tongue alone (Wood 1982, 9ff.; Wood 1987). Nevertheless, there are indications in the literature that might speak in favour of the hypothesis put forward here. Romportl (1962), for example, states explicitly that unstressed Russian pharyngeal and velar vowels are pronounced with a mandible posture higher than that of their stressed counterparts. He reports further that palatal vowels in unstressed position exhibit less lingual activity, resulting in a less bulged tongue body and an acoustic picture in the [ə] direction. Similarly, Avanesov (1956, 143ff.) asserts that [i] and [u] in weak positions are characterized by a lax articulation, less raising of the tongue and diminished duration; [A] on the other hand differs from [a] in

having a somewhat higher position (более высоким образованием). The explanation for this is, according to Avanesov, that the mouth is narrower and the mandible is less lowered in [A] than in [a]. It also seems to be unanimously accepted by all scholars that Russian unstressed vowels generally differ from their stressed counterparts in being closer and laxer. These observations might indicate that unstressed vowels in Russian are pronounced with weakened mandibular activity. The conspicuous perceptual similarity between Russian [э] and Bulgarian weak [ъ] - the result of reduced /ъ/ or /а/ - points in the same direction.

When I and my colleague Sidney Wood studied the Bulgarian vowel system, we found that vowel reduction in Bulgarian was best described in terms of selected component gestures in weak syllables (Wood & Pettersson 1988). It is quite possible that something similar is going on in Russian, the difference being the gestures actually selected and the set of vowels affected. For example for A<sub>1</sub>, the openness and roundness (and perhaps velarity) of open pharyngeal vowels are neutralized. To find out if this is the case, however, much further research is needed. A reliable phonological description must be based on empiric phonetic data.

#### R e f e r e n c e s:

- AG = *Русская грамматика*, Том I, 1980, (гл. ред. Н.Ю. Шведова), Москва.
- Аванесов, Р.И.: 1956, *Фонетика современного русского литературного языка*, Москва.
- Богородицкий, В.А.: 1930, *Фонетика русского языка в свете экспериментальных данных*, Казан'.
- Буланин, Л.Л.: 1970, *Фонетика современного русского языка*, Москва.
- Дюрович, Л.: 1963, 'Фонематическая интерпретация русского безударного вокализма', *Československá rusistika* VII:4, 188-193.
- Fant, G.: 1970, *Acoustic theory of speech production. With calculations based on X-ray studies of Russian articulations*, The Hague & Paris.



- Halle, M.: 1959, *The sound pattern of Russian. A linguistic and acoustical investigation*, 's-Gravenhage.
- Išačenko, A.: 1947, *Fonetika spisovnej ruštiny*, Bratislava.
- Kiparsky, P.: 1982, *Explanation in phonology*, Dordrecht.
- Koneczna, H., Zawadowski, W.: 1956, *Obrazy rentgenograficzne głosek rosyjskich*, Warszawa (=Polska Akademia Nauk. Komitet Językoznawczy: Prace Językoznawczy 10).
- Kozhevnikov, V.A., Chistovich, L.A.: 1965, *Speech. Articulation and perception*, Washington, D.C.
- Кузнецов, П.С.: 1970, 'К вопросу о фонематической системе современного французского языка', А.А. Реформатский: *Из истории отечественной фонологии*, Москва, 162-203.
- Панов, М.В.: 1967, *Русская фонетика*, Москва.
- Панов, М.В.: 1979, *Современный русский язык. Фонетика*, Москва.
- Петтерссон, Т., Вууд, С.: 1987а, 'Спектрографические и модельные исследования болгарских гласных' in: *Втори международен конгрес по българистика. Доклади 3: Съвременен български език*, Sofija, 176-190.
- Petterson, T., Wood, S.: 1987b, 'Vowel reduction in Bulgarian and its implications for theories of vowel production: a review of the problem', *Folia Linguistica XXI/2-4*, 261-279.
- Romportl, M.: 1953, 'Fonetická studie o ruském ы', *Slavia* 22, 529-556.
- Romportl, M.: 1962, *Zvukový rozbor ruštiny*, Praha.
- Щерба, Л.В.: 1912, *Русские гласные в качественном и количественном отношении* (=Записки историко-филологического факультета Императорского Ст. Петербургского университета 107), St. Petersburg.

- Trubetzkoy, N.S.: 1934, *Das morphonologische System der russischen Sprache*, (=Travaux du Cercle linguistique de Prague 5<sub>2</sub>), Prague.
- Trubetzkoy, N.S.: 1939, *Grundzüge der Phonologie*, (=Travaux du Cercle linguistique de Prague 7), Prague.
- Wood, S.: 1979, 'A radiographic analysis of constriction locations for vowels', *Journal of Phonetics* 7, 25-43.
- Wood, S.: 1982, *X-ray and model studies of vowel articulation* (=Working Papers 23, Dept. of Linguistics, Lund University), Lund.
- Wood, S.: 1987, 'The history of the classical vowel articulation model: a reply to Catford and Fischer-Jørgensen', *Proceedings of the Eleventh International Congress of Phonetic Sciences*. Volume 2, Tallinn, 53-56.
- Wood, S.A.J., Pettersson, T.: 1988, 'Vowel reduction in Bulgarian: the phonetic data and model experiments', *Folia Linguistica* XXII/3-4, 239-262.
- Zett, R.: 1982, Review of *Русская грамматика. Том I*, Москва 1980 (the chapters Фонетика, Фонология, Ударение, Интонация), *Russian Linguistics* 7, 25-29.
- Зиндер, Л.Р.: 1984, 'К вопросу об артикуляционной базе', in: Бондарко, Л.В. (отв. ред.), *Экспериментально-фонетический анализ речи. Проблемы и методы*. Выпуск 1, Leningrad, 8-12.



Наталья Подольская (Москва)

## Символы в лингвистике

А.Ф. Лосев (1976, гл. IV), характеризуя различные типы символов, называет научные символы, затем философские, художественные символы; мифологические; религиозные; природа, общество и весь мир как царство символов; человечески-выразительные символы; идеологические и побудительные символы; внешне-технические символы, к которым автор относит подражательные, например, движения дирижёра, танцы, изображающие работы в поле, и нейтральные по своему содержанию символы-знаки, например, в символической логике буквы и другие знаки, обозначающие логические процессы.

Существует различие между философскими символами и символами в философском понимании этого термина, когда в символе заложена ему присущая возможность воздействовать на породившую его действительность, совершенствовать её, развивать, порождать новые идеи (Лосев 1976, 189; Уваров 1971, 21). Этих вопросов здесь мы не будем касаться. Речь будет идти о символе в науке и, в частности, в лингвистике. Обратимся к источнику слова "символ" - к древнегреческому языку. У многозначного слова *σύμβολον* было значение, равное современному 'эмблема', 'символ'. Но это значение не раскрывает внутреннего смысла. Его проясняет глагол *συμβάλλω* со значением 'складывать', 'собирать'. Можно сказать, что в символе нечто собрано, сконцентрировано. Фасмер (III, 623) определял значение (а не этимологию) символа - как "сокращённое изложение, вещественное изображение чего-либо отвлечённого".

В древнегреческом у слова *σύμβολον* было также значение 'условный знак', 'сигнал', 'внешний знак'. Это позволяет дать следующее определение символа в науке: символ относится к неязыковому различительному знаку, это зрительный образ, соотносённый с научным понятием; ему и соответствует термин, который явно или мысленно (скрыто) ему сопутствует. Символ и термин - параллельно существующие знаки в разных системах.

Научное понятие, о котором часто говорят, что его значение, его смысл заключен или отражен в термине, в действительности включает

в себя как элементы: предмет мысли, смысловой знак, термин, их взаимосвязь и взаимозависимость, а также некоторое "смысловое пространство", в которое входят связи с другими понятиями. Поэтому понятие значительно шире научного термина.

Всякое научное понятие, включающее в себя предмет мысли и знак, тем самым включает и элемент символа, заключенный в знаке, но далеко не всякое научное понятие имеет свой графически выраженный символ.

Один и тот же символ как зрительный образ может быть использован разными науками, но в каждой из них он будет соотнесен с одним её понятием. Как же возник символ? Уже в глубокой древности, когда слова имели более конкретный характер, это способствовало воплощению понятий в конкретные зрительные образы. Так П.А. Флоренский писал: "На рубеже нашей истории в большинстве исторических, нам известных, системах письменности в качестве начальной стадии господствуют идеографические системы... в которых каждый знак выражает собой определенное понятие, конкретное или отвлеченное, но зависящее не от словесного обозначения данного графического образа, но от системы психологических ассоциаций, связывающих этот образ с определенной идеей. Таковы основания идеографии египетской, ассирийско-вавилонской, хеттской, критской, китайской, древнемексиканской (ацтеков и майя), древнерунической" (Некрасова 1984, 102). Но это древнейшие эпохи. А что же ныне? Флоренский так отвечает на этот вопрос: "Но и в эпохи культур, достигших, казалось бы, наибольшего расцвета, сказывается новое тяготение к зрительным формам изображения понятий, при которых зрительные образы становятся способом выражения отвлеченных понятий, простых и сложных, в которых конкретные изображения становятся знаками, символами идей". (Некрасова 1984, 100) Так рисуется картина возникновения научного символа. Науки в древности и сейчас используют символ для краткости и, возможно, большей точности, чем термин, т.к. термин подвержен изменениям и различным трактовкам. Самыми ранними научными символами считаются символы математики, возникшие за 3 1/2 тысячелетия до н.э. Это были знаки для изображения чисел - цифры. Ныне используемые математические символы (не цифры) создавались главным образом в XIV-XVIII вв., но в различных разделах математики они продолжают возникать и сейчас.

Таблица № 1

символ	планета	Астрономия		Геральдика
		день недели		
		лат.	европ. яз.	
☉	Солнце	dies Solis	англ. Sunday	Золото
☾	Луна	dies Lunae	англ. Monday исп. el lunes	Серебро
♂	Марс	dies Martis	исп. el martes	Красный
☿	Меркурий	dies Mercurii	исп. el miercoles	Пурпур
♃	Юпитер	dies Jovis	исп. el jueves	Синий
♀	Венера	dies Veneris	фр. vendredi	Зелёный
♄	Сатурн	dies Saturni	англ. Saturday	Черный

### Биология

символ	его значение (термин)
♂	муж. особь, клетка (связано с Марсом)
♀	жен. особь, клетка (связано с Венерой)
♌	дерево/кустарник
♍	многолетнее растение
♎	бесполость

В истории науки происходило и происходит использование одного символа разными отраслями знания. Аналогичный процесс мы наблюдаем и в терминологии, где термины переходят границы одной науки, чтобы послужить другой с измененным смыслом, ср. биол. морфология, геологич. стратиграфия как термины лингвистики. Если же говорить о символах, то заслуживают внимания, давая нам яркий пример, символы астрономии (символы планет), созданные в Древней Греции и применяемые до сих пор в современной астрономической литературе. Эти символы были использованы и в геральдике, где они сохранили символичность, но, в ином, не научном значении; скорее это поэтическая символика с современной точки зрения.

Кроме того, некоторые из символов астрономии используются современной биологией (см. табл. 1). Словесные названия планет отождествлялись на Древнем Востоке со днями недели. Затем, через вульгарную латынь эти названия дней недели проникли во многие европейские языки и сохранились там по сей день. Кроме астрономии и математики своей символикой - комплексом символов - обладает, например, химия, логика, география, медицина. Нотное письмо - также есть символика: сейчас это нотные знаки, а в древности - крюки.

Имеет символы и лингвистика. Абсолютное большинство символов, которые использует современная лингвистика, взяты ею как готовые знаки, известные как общесемиотические символы или как символы другой науки. Однако они используются в совершенно ином смысле, и лингвист "ощущает" их своими. При этом бывает так, что соответствующий символу термин другой науки сохраняется и в лингвистике, однако понятие меняется - оно лингвистическое. Например, символ + 'плюс, сумма' (в математике означает соединение, слияние двух или более чисел в одно число), тогда как в лингвистике, хотя этот знак также именуется *плюс*, но понятие за ним стоит иное: *присоединение*, скажем, основы к основе, или аффиксов к основе, но не слияние. Символ косой крест *x* в математике означает 'умножено на', 'произведение'. В лингвистике этим символом обозначают понятие *контаминация*, или в некоторых случаях это - *гибрид*. Также со знаками = 'равно' и  $\neq$  'не равно', которые в лингвистике означают 'однозначно' и 'неоднозначно'.

Таким образом, в отдельных символах в лингвистике сохраняется некоторая доля первоначального смысла, в других она совсем утрачена. Символы чаще всего встречаются в этимологических словарях и

Таблица № 2

	<b>математическое значение</b>	<b>лингвистическое значение</b>
>	- больше чем	преобразуется в
<	- меньше чем	образовано из
+	- плюс	и, плюс (присоединение)
≡	- идентично	эквивалентно
=	- равно	однозначно
≠	- не равно	неоднозначно
≈	- приблизительно	приблизительно (обычно в хронологии)
≅	- подобно	приблизительно сходно
,   , //	- параллельно	вариант; или/и
x	- умножено на	контаминация; гибрид
∩	- пересечение двух множеств	связано
Δ	- треугольник	семантический треугольник (понятие-слово-объект)
∅	- усечение конуса пирамиды (геом.)	усечение конца, нулевой, ноль

исследованиях, а также в энциклопедиях, в сравнительно-исторических исследованиях.

Таблица 2 (см.) - сопоставительная таблица символов, используемых в лингвистике, начиная с конца XIX в., и соответствующих символов математики, возникших значительно раньше. Некоторые из



них, как, например, математические символы > 'больше чем' и < 'меньше чем', могут быть заменены в лингвистике и на равнозначные для неё общесемиотические стрелки, означающие направление.

Лингвистика имеет и иную систему знаков - это знаки препинания. Прежде чем говорить об этой современной символике для русских текстов, скажем сначала о древних. Древнеславянские и древнерусские тексты, несмотря на слитность написания слов, имели свои знаки препинания. Они были иными, чем современные, или употреблялись в другом значении. Конец определенного текста, завершение изложения мысли отмечалось многообразно:

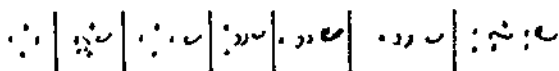

- так в *Изборнике* 1076 г. Вместо современных кавычек для выделения прямой речи мог быть использован крест: + миръ вамъ +. Крест ставился также иногда перед началом текста - так в *Остромировом евангелии* 1056-57 гг. Точка имела иной смысл, чем сейчас, и иное положение: она могла стоять наверху строки, посредине её и внизу, но главное не в этом: она не заканчивала собой предложение. Двоеточие использовалось также иначе, чем сейчас. Иногда оно заканчивало собой абзац, мысль, иногда оно стояло в середине текста и даже внутри слова, например, :грамо:тоу (БГ, № 109). Однако знаки в древних текстах, а они были названы нами далеко не все, - вопрос специальный, и мы привели их лишь для сопоставления с современными.

Сейчас знаки препинания - это особые элементы письменности, часть графической системы, (точка, запятая, многоточие, двоеточие, точка с запятой, тире и т.д.). Они служат для обозначения на письме формально-грамматического, смыслового и интонационного членения речи. Каждый знак препинания имеет термин, связанный с соответствующим понятием. Это позволяет считать их своеобразной символикой, но символикой не международной, а лишь используемой в данной письменности. Современная лингвистика обладает и другой системой знаков - это транскрипционные значки, такие как долгота, мягкость, трема и др., которые вряд ли можно назвать символами.

Современная лингвистика - понятие очень широкое. Лингвистика сейчас тесно соприкасается с другими дисциплинами. Уже давно существует математическая лингвистика. Сейчас имеются тесные

контакты лингвистики и логики. Логика привнесла в лингвистику свои символы вместе со своими понятиями. Приведем некоторые из них с параллельными словесными выражениями в тексте:  $\rightarrow$  'оператор условности' ("если, то"),  $\wedge$  'конъюнкция' ("и", "каждый из"),  $\vee$  'дизъюнкция' ("или", "по крайней мере один из"),  $\sim$  'внешнее отрицание' ("не", "неверно, что"),  $\neg$  'внутреннее отрицание' (читается как внешнее, но располагается в высказывании иначе),  $\forall$   $\leftarrow$  'квантор общности' ("все"),  $\exists$   $\leftarrow$  'квантор существования' ("некоторые"). Кроме того применимы формулы, например,  $a \leftarrow P$  ("предмет  $a$  имеет признак  $P$ "), где используются символы. Стрелка имеет здесь особое значение, отличное от названного выше. В порождающей грамматике существуют скобочно-буквенные обозначения с включением некоторых символов, но в особом смысле, например  $\Sigma // \text{утверждать} // (i, P = \{\{P, t; P\})$ . Отдельные буквы здесь служат символами. Значимы и скобки.

Отдельные авторы в современной лингвистике, когда необходимо выразить новую идею, иногда создают свои символы, считая, что если за таким символом стоит лингвистическое содержание, то вновь созданный символ имеет право на существование. Так, например, у Ю.Д. Апресяна  $S_0$ , где  $S$  - имя действия, а ноль - изображение данного глагола, ноль может быть заменен на 1, 2, 3 и т.д. Этот же автор использует простую стрелку  $\rightarrow$  как символ частичных синонимов, двойную двустороннюю стрелку  $\rightleftharpoons$  как символ необратимого преобразования. Эти символы "взяты" у химии. У неё же метафорически заимствован термин валентность, которому в лингвистике соответствует символ, в котором из одной точки в разные стороны расходятся стрелки.

Как мы уже говорили, существуют символы в географии - это символика географической карты, которую мы можем наглядно видеть в легенде к каждой карте, эта символика международна и некоторые её элементы, как, например, изогнутая линия - река, крест - перекресток дорог и др. - весьма древни.

П.А. Флоренский в 20-х годах нашего века начал составление "Символяриума" - словаря символов. Начинание это не было завершено, остался в рукописи лишь текст "Предисловия" с систематизированным перечнем символов и первая статья "Символяриума" - "Точка", где этот символ рассматривается как символ многих областей знания. Видимо, также должны были быть написаны статьи и о других символах. Эта рукопись была издана Е.А. Некрасовой в 1984 г. под

названием "Неосуществленный замысел словаря символов". Цель "Символяриума" была сформулирована автором как "установление значений зрительных образов, употребляемых в качестве обозначений понятий" (Некрасова 1984, 104). "Почему так распространены и устойчивы символы? - спрашивает Флоренский, - Не только потому, что они кратки, но, и это главное, потому что идеи и их графические образы лежат вне индивидуальных интерпретаций, они составляют достояние всего человечества" (с. 105). Не ставя себе цели передать содержание всей статьи, мы хотели дать лишь представление о классификации символов, предложенной Флоренским. Все символы представлены по отделам, обозначенным римскими цифрами:

I	Точка
II	Вертикальная линия
III	Наклонная линия
IV	Горизонтальная линия
V	Соединение горизонтальной и вертикальной линий
VI	Угол
VII	Треугольник
VIII	Четырехугольник
IX	Крест
X	Пятиугольник
XI	Шестиугольник
XII	Семиугольник
XIII	Восьмиугольник
XIV	Круг (окружность)
XV	Диск (поверхность круга)
XVI	Сфера
XVII	Яйцо
XVIII	Волюта (архит. спиралевидный завиток с глазком в центре)
XIX	Спираль

Многие из них имеют подотделы, так: точка, две точки, три точки, многоточие. "Эта схема, - по словам автора, - отправляется от формального принципа умножения геометрических элементов графических образов" (с. 104). Для создания "Символяриума" нужны были учёные от различных наук, в которых использовались эти символы. Лингвистика здесь находится на периферии, так как её символы возникли поздно, в большинстве своем заимствованы. Они не составляют её сути, как в химии или математике. Но они существуют и могут быть классифицированы по принципу их появления в лингвистике.

I-ю группу составляют символы общесемиотические, многие из которых использованы уже в математике и химии. В лингвистике им соответствуют лингвистические понятия.

Во II-ю группу входят символы другой науки, пришедшие вместе с идеями и понятиями этой науки, например, логики, отчасти математики в математической лингвистике.

III-ю группу образуют символы, создаваемые самими лингвистами, входящие обычно в формулы и уравнения. Это то, что применяется в порождающей грамматике. В этой группе отсутствует всеобщность символа, преобладает индивидуальное творчество и функционирование.

Проблема соотношения символов в науке только лишь поставлена. Она имеет перспективу развития, так как имеет не только онтологический интерес, но и может служить связующим звеном между многими науками, отдалёнными или соприкасающимися, так называемыми пограничными научными областями. Товарные (неязыковые) знаки также являются символами, но не научными, а торговыми, поэтому мы не касаемся их, также как и множества общесемиотических знаков.

#### Л и т е р а т у р а

Уваров, Л.В.: 1971, *Символизация в познании*, Минск.

Лосев, А.Ф.: 1976, *Проблемы символа и реалистическое искусство*, Москва.

Некрасова, Е.А.: 1984, 'Неосуществленный замысел 1920-х гг. создания "Symbolarium'a" (словаря символов) и его первый выпуск "Точка". Памятники культуры. Новые открытия. Письменность. Искусство. Археология (= Ежегодник 1982 г.) Ленинград, 99-115.



Rudolf Růžička (Leipzig)

**Über Syntax und Semantik russischer Gerundien**  
(Adverbialpartizipien, Deepričastija)

Es liegt lange zurück, daß syntaktisch-semantische Analysen im Mittelpunkt der linguistischen Interessen von Ľubomír Ďurovič standen. Aber die frühen Arbeiten des herausragenden Schülers von A.V. Isačenko haben an Aktualität nicht verloren. Neben der klassischen Monographie "Modálnost" (1956) sind Ľ. Ďurovičs Arbeiten zu infiniten Satzstrukturen hervorzuheben, wie z.B. seine Analyse von Infinitivstrukturen auf der Konferenz zum historisch-vergleichenden Studium slavischer Sprachen in Olomouc und Prag 1957: "K syntagmatickým vztahom infinitívu" (1958). Ich wende mich in meinem Geburtstagsbeitrag für Ľubomír Ďurovič einer anderen infiniten Konstruktionsklasse zu, den Gerundien (Deepričastija) im Russischen, insbesondere den syntaktischen Voraussetzungen und Bedingungen ihrer Interpretation.

**1. Kategorielle Spezifizierung der Gerundialgruppe als Präpositionalphrase.**

Die Gerundialgruppe oder -phrase (deepričastnyj oborot) läßt sich syntaktisch als **Präpositionalphrase** (PP) kategorisieren. Diese Annahme kann wie folgt gerechtfertigt werden.

1.1. Auf der semantischen Interpretationen unmittelbar "zugewandten" syntaktischen Ebene der Logischen Form (LF) wird die abstrakte "leere" Präposition, ein Element der geschlossenen Kategorie "Präposition", als der syntaktische Träger der Relation gebraucht, die durch das Affix -a, -v(š*i*) in der Konfiguration

$$\left[ \text{PP} \left[ \text{P} \left\{ \begin{array}{l} \emptyset \\ X^0 \end{array} \right\} \right] \left[ \text{S}' \left[ \text{S} \begin{array}{l} \text{PRO Infl} \\ -a/-v(\text{š}i) \end{array} \right] \text{VP} \right] \right]$$

(X<sup>0</sup> steht für eine lexikalische Präposition/Konjunktion)

hergestellt wird.

"Herstellen" heißt hier, daß eine (logische) Relation, sei sie semantisch determiniert und/oder durch Inferenz gewonnen, durch die gerundiale PP (GPP) behauptet wird, eine Assertion ist, nicht nur nahegelegt wird wie in Koordination und nichtrestriktiven Relativsätzen.<sup>1</sup>

1.2. Die Präpositionsposition braucht nicht leer zu sein. Im Englischen z.B., vereinzelt auch im Russischen (vgl. Růžička 1982, 395), sind lexikalische Präpositionen oder Konjunktionen für P einsetzbar:

- (1) *After leaving Interstate 75, I noticed a sign on a road side eating place ...* (Beisp. Stump 1985).

1.3. Gerundialkonstruktionen (GPP) werden mit anderen Präpositionalphrasen [PP P NP] frei koordiniert:

- (2) *Николай из скромности, а также будучи принципиальным противником стачек и забастовок, наотрез отказался платить лишнее.* (Weitere Details Růžička 1978, 233).

Auch die Koordination mit Nominalphrasen im Kasus Instrumental, die z.B. im Russischen als idiosynkratisches Gegenstück zu Präpositionalphrasen gelten können, muß hierzu gerechnet werden:

- (3) *Свое умение он может передать ученику не объяснениями, а просто показывая разные начертания букв и называя их.*

1.4. Syntaktische Bedingungen und Repräsentationen der Skopusambiguität der GPP, besonders in Verbindung mit der Negation, aber nicht nur dort (vgl. Boguslawskij 1977, 280; Růžička 1980, 182 ff.), lassen sich analog und im Vergleich zur Skopusambiguität temporaler Präpositionen (vgl. Johnson 1988, 586) erfassen. Syntaktische Hierarchie und Skopusunterschiede der GPP und anderer PP zeigen ähnliche Distribution (vgl. Růžička 1978). Die syntaktische Hierarchie ist mit relevanten linearen Restriktionen verknüpft, die für die semantisch-konzeptuelle Interpretation Konsequenzen haben (vgl. Sektion 4).

1.5. Die Gerundialkonstruktion als Präpositionalphrase hat mit anderen PP gemein, daß sie **unabhängig** sein und die Funktion eines Adverbials,

genauer, eines sekundären Prädikats haben kann: "An independent P heads a verbal projection which functions as an adverbial, or secondary predicate." (Guéron/Hoekstra 1988, 46) (Vgl. auch Ružička 1966, 41 ff.; Weiss 1977).

## 2. Die Derivation der Gerundialkonstruktion (GPP)

### 2.1. X-bar Analyse

Allgemeinen Annahmen der X<sup>1</sup>-Syntax zufolge wäre diese Grundstruktur einer PP anzunehmen (Riemsdijk 1978):

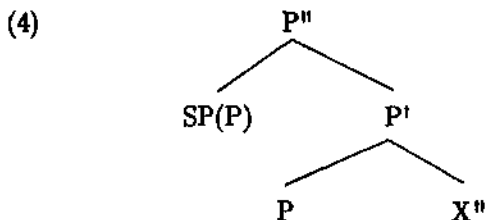

Die Spezifikatorposition SP(P) scheint für GPP nicht aufrechterhalten werden zu können. In (5) z.B. ist der Operator *едва* keine für SP(P) geeignete Instanz.

(5) *Он брел, едва переступая*

Ich stimme mit Bierwisch (1988, 3) überein, daß der Begriff des Spezifikators (specifier) für PP vermutlich generell nicht begründet werden kann. Für die spezielle Instanz der GPP findet sich kein Anhaltspunkt für die Berechtigung der Standardform (4).

Die interne Struktur der Gerundial-PP hat eher folgende Gestalt, (X'' = S'):

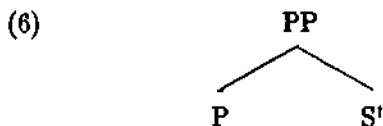



Die Entscheidung darüber, ob S oder S' Komplement von P ist, fällt nicht ganz leicht, wenn man bedenkt, daß S' selbst als

$$S' \quad C(\text{omp}) \quad S$$

über eine Position C für die Präposition (Konjunktion) verfügen könnte. Ich habe mich aus zwei Gründen für S' entschieden. Folgeschwer ist diese Entscheidung für die prinzipielle Analyse nicht.

(a) Jackendorf (1977, 79) erinnert daran, daß ... "Klima (1965) claims that subordinating conjunctions can also be analyzed as prepositions which take an S complement (from which the complementizer *that* is deleted obligatorily in modern English, optionally in Middle English).

$$(7) \quad P' \longrightarrow P - \left\{ \begin{array}{l} (NP) - (PP) \\ ( \bar{S} ) \end{array} \right\} "$$

(b) Maximales S' "verstärkt" die Blockierung oder Barriere, die GPP zur "Insel" machen. Komplemente, die vom gerundialen Verb regiert werden, oder Adjunkte innerhalb der GPP können nicht allein an die Spitze des Matrixsatzes oder der GPP verschoben werden (Relativpronomina, Interrogativelemente, Topikalisation). Transport nur dieser Elemente ist nicht möglich. "Pied Piping" ist obligatorisch (vgl. Růžička 1988, 409 f.)

(8) *Мы столкнулись с [некоторыми неясными случаями],<sup>i</sup>*

$\left[ S' \left[ PP \text{ рассмотрев } \text{которые}^i \right]_j \right] (* \text{которые рассмотрев})$

$\left[ PP^t \right]_j \left[ \text{мы можем продолжить наши исследования} \right]$

(9) *\*[Какие работы] ; [рассмотрев t<sub>i</sub> мы можем продолжить нашу работу]?*

(10) scheint immerhin als Echo-Frage akzeptabel:

- (10) *Рассмотрев какие новые работы, мы можем продолжить наши анализы?*

Ich nehme, an daß diese Reihenfolge nicht durchbrochen werden kann, weil der W-Komplex ebenso wie Relativpronomina, wenn sie in Spitzenstellung gebracht werden, die eingebettete GPP, zu der sie gehören, verlassen und ihre Hierarchie aufheben. Wenigstens für das Parsing ist die Hierarchie, welche die GPP prinzipiell einhalten muß, gestört. Detaillierte Analysen sind hier erforderlich.

### 3. Das Affix -a, -v(ši)

#### 3.1. Morphologie und Verbanhebung

Das Affix wird zunächst unter dem Infl(ection)- oder Aux-(iliar)-Knoten als unabhängiges Formativ eingesetzt. Das V(erb) wird an diesen Knoten adjungiert, um mit dem Affix (mor)phonologisch vereinigt zu werden. Es ist nicht ganz sicher, ob diese Analyse der umgekehrten, nämlich der Verschiebung des Affixes in die VP vorzuziehen ist. Das Verhältnis lexikalischer und morphologischer (nicht wortbildender) Aspekteigenschaften greift in diese Entscheidung ein. Der Gedanke, daß Formativ in abstrakter Form als GER(undium) unter P einzusetzen (Růžička 1982) muß aus strukturtypologischen Gründen verworfen werden. Und die Einsetzung unter C(omp) von S<sup>i</sup>, einem gleich Infl nichtlexikalischen funktionellen Kern, kann wohl nicht in Betracht kommen, denn "... probably ... no opportunity exists for the affixation to V of an element inserted in that position." (Milsark 1988, 617)

#### 3.2. Affix und abstrakte Präposition

In der hier vorgeschlagenen Analyse scheint es unausweichlich, einen Zusammenhang zwischen gerundialem Affix und abstrakter Präposition herzustellen. Als natürliche Lösung liegt nahe, das affigierte Verb, das sich nach der Verb-Hebung im Infl-Komplex befindet, unmittelbar unter die Rektion der Präposition zu bringen, indem es in die C(omp)-Position verschoben wird:

(11)

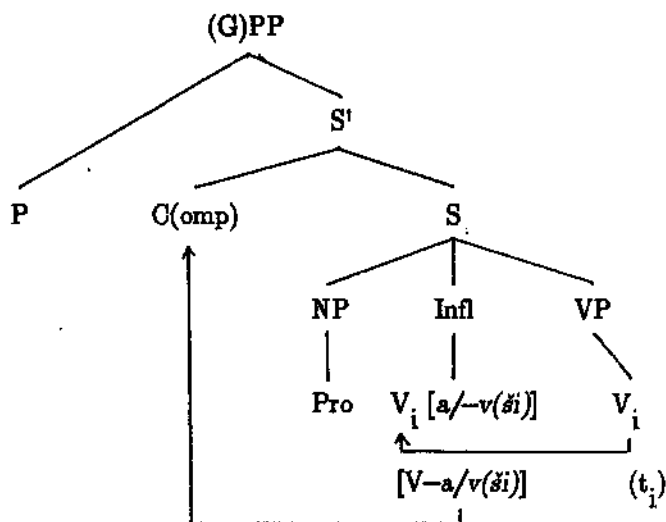

Eine äußerlich sehr ähnliche Position des Verbs findet sich in "V-second" Sprachen:

"In a V-second language the finite verb occupies the C-position in CP (= S)" (Haider 1988, 102).

#### 4. Hierarchie und Skopus

Wo ist die GPP, die Präpositionalphrase als *Deepričastnyj oborot* in der Satzstruktur zu plazieren?

##### 4.1. Die GPP als Komplement von $V^0$

Die GPP kann Komplement von V sein, sich also innerhalb der Projektion  $V'$  befinden.

(12) Он стоял потупив голову.

(13) Они сидели сложа руки.

Vorausgesetzt werden muß dann, daß Verben wie z.B. im Deutschen *stehen, sich befinden, wohnen, liegen* lokale Argumente haben, die als Komplemente allein dadurch legitimiert sind, daß ohne sie Sätze mit solchen Verben ungrammatisch sind.

(14) \**Er befindet sich*

Eine analog komplementierende Rolle können GPP spielen, wie (12), (13) demonstrieren. (12) hat die vereinfachte Struktur (15).

(15) ... [ V' [ V <sup>стоял</sup> ] [ PP <sup>потупив голову</sup> ] ]

#### 4.2. Die GPP als adjungierter Modifikator

In der nächstgrößeren Domäne modifiziert GPP die VP (V') und wird an sie adjungiert.

Es liegt aus sofort zu erörternden Gründen nahe, die GPP tatsächlich in der Funktion eines Modifikators zu betrachten, der syntaktisch nach Bierwisch (1988, 5, 43) als eine Adjunktconfiguration behandelt werden kann.

(16) [ V' [ V' V (XP) (XP) ] [ PP ... ] ]

Die Adjunktion der PP erweitert die V-Projektion nicht, wiederholt nur die VP (V'). Die syntaktische Funktion der Modifikatoren besteht darin "... to produce complex constituents of the same categorial status as the things they modify" (Higginbotham 1985, 568). Für die Analyse einer Teilklasse von GPP kann die damit verknüpfte semantische Funktion verwendbar werden:

Die Modifikatoren "... should be interpreted as mapping the interpretation of the modified constituent onto the interpretation of the whole, the latter being an element of the same semantic type as its argument."

(Higginbotham 1985, 568). Und diese Abbildung als Modifikation bestehe "... in the unification of the referential  $\Theta$ -role of the adjunct with that of its head ... modification discharges an external  $\Theta$ -role by identifying it with the referential  $\Theta$ -role of the modified constituent." (Bierwisch 1988, 5, 43). Diese spezielle Form der Einlösung von  $\Theta$ -Rollen kann auf folgende Weise bei der Analyse der GPP verwendet werden: Die referentielle  $\Theta$ -role für die VP (V'), anders gesagt, ihr Denotat, das Ereignis, auf das sie referiert, wird mit Hilfe einer Position E(vents) repräsentiert, wie sie Davidson (1966) z.B. im lexikalischen Eintrag von Verben ("of change or action") vorsieht:

(17)        see, +V -N,            1, 2, E

(nach Higginbotham 1985, 555). 1 und 2 sind thematische Rollen, die *John* und *Mary* in *John sees Mary* erhalten. Indem "... the position E of the thematic grid of the verb is discharged at the point where VP meets Infl ..." (Higginbotham 1985, 561), ist die Position E, die als Ereignisvariable in der Satzrepräsentation durch Existentialoperator  $\exists e$  (...e...) "es gibt ein Ereignis ..." gebunden erscheint, in die VP projiziert.

Ich veranschauliche diese Annahmen:

(18)        Он изменил Тоне кого-нибудь предпочтя ей

Syntaktische Teilrepräsentation:

(19) ... [ VP [ VP<sup>1</sup> изменил Тоне ] [ PP кого-нибудь предпочтя ей ] ]

PP ist das Adjunkt, das VP<sup>1</sup> modifiziert. Wenn die referentielle  $\Theta$ -Rolle der PP<sup>2</sup>, repräsentiert durch die (gebundene) Ereignisvariable  $e$  – die für das Ereignis aufkommt, auf das die PP referiert – mit der referentiellen  $\Theta$ -Rolle ihres Kerns VP<sup>1</sup> identifiziert oder "vereint" wird, dann ist die referentielle Identität des "ganzen" Ereignisses hergestellt, das VP beschreibt.

Das entspricht genau der Intuition, daß "... при значениях, 'тем что' и 'тем самым' имеется только одно событие А, которое интерпретируется говорящим как Б" (Boguslavskij 1977, 271).

- Die einsetzbaren anaphorischen Pronomina verdeutlichen die konvertible Relation, ohne selbst als "Bedeutungen" betrachtet werden zu müssen.

- (20) *Он кого-нибудь предпочел ей  
(тем самым) изменив Тоне.*

Wenn ein und dasselbe Ereignis (Identifikation der referentiellen  $\ominus$ -Rollen (s.o.) oder "integrative Koreferenz" (Růžicka 1980, 186) zwei verschiedene kognitive Repräsentationen und entsprechende "Diskursrepräsentationen" (Klein 1980) erhält, ist es ganz natürlich, daß sie auf verschiedenen Ebenen, z.B. deskriptiver und interpretativ deutender, liegen. Die Verteilung der beiden verschiedenen Repräsentationen auf Matrixsatz und GPP, ihr konversiver Wechsel, ist Sache der Informationsstruktur. Die Situation ist allerdings etwas komplizierter: Wenn die zwei kognitiven oder Diskursrepräsentationen auf gleicher deskriptiver Ebene liegen, kann sich die totale Koreferenz zur partiellen "überlappenden" Koreferenz einengen, oder eine bloße Koinzidenz aber auch Abfolge zweier Ereignisse hervorgehen:

- (21) *Они посадили Мирека в тюрьму  
предъявив ему дикое обвинение!*

Die Identifikation der referentiellen  $\ominus$ -Rollen muß dann abgeschwächt werden. Selbst bei klarem Unterschied der kognitiven Ebenen, wie in (18), kann sich die Identifikation lösen:

Verwandeln wir (18) in eine Frage.

- (22) *Изменил ли он Тоне,  
кого-нибудь предпочтя ей?*

Dem angenommenen Interpretationsprinzip folgend, ist (22) zu verstehen als Frage danach, ob der Verrat darin bestand, daß er eine andere Tonja vorgezogen hat. Die Wahrheit des Verrats ist vorausgesetzt. Aber auch die Interpretation ist nicht ausgeschlossen, die (22) als Frage versteht, ob ein Verrat an Tonja stattgefunden hat und - additiv - ob er auch als Bevorzugung einer anderen zu verstehen ist. Diese gleichsam additiv-asyndetische Position der GPP ähnelt nichtrestriktiven Relativsätzen. Ich verfolge sie hier nicht weiter. Ich betone, daß für den syntaktischen Typ

[ VP [ VP ... ] [ PP ... ] ]

alle über die referentielle Vereinigung hinausgehenden Interpretationen nicht mehr semantischer Natur sondern Sache konzeptueller, inferentieller Weiterungen sind, die durch die lexikalisch-kontextuelle Umgebung und Bestückung bestimmt oder nahegelegt sein können.

#### 4.3. Der weiteste Skopus und die syntaktische Hierarchie der perfektiven GPP

Scharf getrennt werden kann modifizierende Adjunktconfiguration (16) von der nächstweiteren Hierarchie des GPP- "Operators". (23) gehört zum eben behandelten syntaktischen und semantischen Typ:

- (23) *Мы можем продолжить наши исследования,  
рассмотрев несколько неясных случаев.*

Die GPP kann nicht ohne einschneidende Veränderungen an die Satzspitze verschoben werden. Wenn wir dies tun, entsteht eine völlig andere syntaktische Konfiguration:

- (24) *Рассмотрев несколько неясных случаев,  
мы можем продолжить наши исследования.*

Mit dieser Reihenfolge ist die Adjunktconfiguration des Modifikators ebenso beseitigt wie die Identifikation der Referenz. (24) kann also nicht durch Verschiebung der (G)PP aus einer Position hervorgehen, die sie in der S-Struktur von (23) hat (vgl. (19)). Die Adjunktion von (G)PP unter  $S^1$ , in (25) als linke Schwester von  $S^2$  in Spitzenstellung, determiniert - gleichsam ikonisch - Vorzeitigkeit des Ereignisses, auf das GPP referiert. Koreferenz ist aufgehoben und zum Nacheinander verwandelt. Vorausgesetzt ist dabei perfektiver Aspekt des gerundialen Verbs. Anteriorität ist der semantisch fixierte Wert. Ein abstrakter Zeit-Operator der Anteriorität kann für die Position der P in Frage kommen:  $OP^{ta}$ . Anteriorität ist kein Default-Wert in Konfigurationen wie (25). Denn andere Werte können nur weitere Spezifizierungen sein, die Anteriorität voraussetzen oder auf ihr beruhen, wie z.B. kausale, konzessive oder andere Relationen. (25) ist die vereinfachte (z.B. ist *Infl (Aux)* im Matrixsatz übergangen) Konfiguration von (24).

(25)

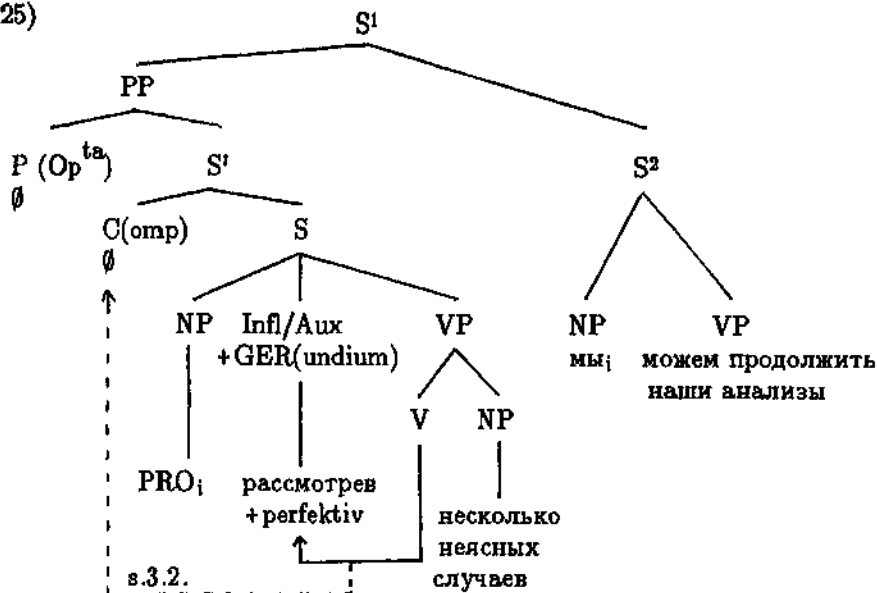

4.4. Drei möglichen Einwänden muß hier begegnet werden. Erstens scheinen der Annahme, daß die GPP des unter V<sup>1</sup>(VP) adjungierten Typs - mit Vereinigung der referentiellen  $\Theta$ -Rollen (Koreferenz) - in situ bleiben müssen, Sätze wie (26), (27) entgegenzustehen:

(26) *Выйдя замуж за Костю, Варя перешагнула через все ступени.*

(27) *Став врачом, она поступила верно.*

In (27) ist koreferentielle Interpretation trotz Spitzenstellung durch das Pro-Verb *поступить* eindeutig, in (26) ist sie die dominierende Interpretation, Anteriorität ist allerdings nicht ausgeschlossen. Mit anderen Worten, Verschiebung der an VP adjungierten GPP an die Satzspitze, die eine Oberflächenidentität mit dem unter 4.3. behandelten Typ zur Folge hat, ist nur dann sprachgerecht, wenn der lexikalisch-konzeptuelle Kontext dafür sorgt, daß die koreferentielle Interpretation nicht gefährdet wird.

Zweitens können GPP mit dem weiten Skopus und der Adjunktion unter S (25) ans Satzende gebracht werden, wenn sie durch sehr deutliche



Pause vom Matrixsatz Abstand gewinnen und damit die Hierarchie und den Skopus durch betonte phrasierende Gliederung wiederherstellen.

- (28) *Мы можем продолжить наши исследования,||  
рассмотрев несколько неясных случаев.*

Drittens kann der Druck des lexikalisch-konzeptuellen Kontexts die angenommenen Basisstrukturen verwischen, allerdings nicht aufheben:

- (29) *Он удивился, осмелившись возразить ему*

- (30) *Осмелившись возразить ему, он удивился*

(29) ist eine Instanz des hierarchischen Typs (16) trotz der Positionsvariante (30). Das GPP-Adjunkt und seine referentielle Identifikation mit seinem Kern *удивился* wird gleichsam metaphorisch für das lexikalisch-inferentiell bestimmte Argumentverhältnis genommen, vgl. (31):

- (31) *Он удивился своей смелости.*

Das Verhältnis ist so klar fixiert, daß es die topikalisierende Permutation (30) "verträgt".

Die oberflächlich mit (29) gleiche Struktur (32) erfährt durch den lexikalischen Eingriff eine ganz andere Interpretation.

- (32) *Военные власти удивились, узрев в статье издевательство над французской армией.*

(32) ist eher eine Konstruktion des Typus (25) mit der Inferenz eines kausalen Verhältnisses und der Postposition wie in (28).

## 5. Imperfektive Pendants

5.1. Ein klares syntaktisches und semantisches Pendant des imperfektiven Aspekts zu (25) illustriert (33):

- (33) *Ничего не читая, он знал, что читают другие.*

Die hierarchische - mit imperfektivem Aspektwert - Konfiguration kann so wie in (25) konstruiert werden. Wesentlich ist, daß der semantische Basiswert analog zu (25) ebenfalls in Termen einer Zeitrelation (Zeitoperator) angegeben werden kann: Die imperfektive GPP setzt durch das von ihr bezeichnete Ereignis (oder die Gültigkeit seiner Negation wie in (33)) ein Zeitintervall  $T^i$  fest, einen zeitlichen Rahmen, der als eine Folge "abstrakter Zeitpunkte" betrachtet werden kann:

$$\langle t_1^i, \dots, t_j^i, \dots, t_n^i \rangle.$$

Damit wird für das Ereignis, das Referent des Matrixsatzes ist, eine zeitliche Umgrenzung fixiert, innerhalb der es sich abspielt (abspielen muß). Man kann von einer Enthaltensein-Relation des Zeitintervalls (der Menge der Zeitpunkte) des Ereignisses des Matrixsatzes in der Zeitpunkte-Menge des Ereignisses der GPP sprechen. Das ist die semantische Interpretation, von der jede potentielle konzeptuelle Spezifizierung ausgeht und weiterführt. Vgl. (34) mit (33) und (35):

(34) *Прощаясь с детьми, она расплакалась.*

(35) *Явно чувствуя наблюдателя, особой тревоги медведица не проявляла*

In (34) wird kaum eine Interpretation über das zeitliche Rahmenverhältnis hinaus induziert. In (33) und (35) leitet eine allgemeinem Wissen entspringende Inferenz die zeitliche Einbettung in ein Verhältnis, das Boguslavskij (1977, 270), von dem Beispiele (35), (36) stammen, durch *chotja* verdeutlicht. In (36) ist eine konditionelle Relation suggeriert;

(36) *Не следуя им, он просто не мог бы остаться на этом посту.*

Es handelt sich in (33)-(36) nicht jeweils um ein und denselben Sachverhalt, der unter verschiedenen Aspekten kognitiv repräsentiert wird, sondern um zwei verschiedene in Relation zueinander gesetzte Sachverhalte.

Wiederum eröffnen sich variable Spielräume, wenn die lexikalisch-konzeptuelle Umgebung in die Interpretation eingreift:

- (37) *Причем он делал это, даже не зная о своем предстоящем адресе.*

Das evaluative *даже* und auch *знать* ergeben auch in Postposition die zeitliche und durch *даже* weiter spezifizierte Interpretation.

## 5.2. VP-Adjunktion imperfektiver GPP

Ganz analog zum Typ (16) können auch die imperfektiven Gerundia konstruiert werden. Referentielle Identität und unterschiedliche Ebenen der kognitiven und Diskursrepräsentation illustriert z.B. (38), ein Beispiel von Boguslavskij (1977), und (39):

- (38) *Кардинал Мазарини весьма искусно находил недостатки в наиболее блестящих операциях военачальников, принимая (тем самым) их заслуги и избавляя короля от необходимости их вознаграждать.*
- (39) *Историки любят цитировать руководящих деятелей... и нередко этим злоупотребляют, теряя среди цитат собственное мнение.*

Mit der syntaktischen Struktur der Adjunktion korrespondiert auch hier Modifikation und Identifikation der referentiellen  $\Theta$ -Rollen wie in (18), (20). Diese Vereinigung der Referenten und Adjunktion liegt nicht vor in Konstruktionen wie der folgenden:

- (40) *Основное сейчас – искренне и убежденно, избегая далеких от науки крайностей, не бесстрастно-объективистски, а партийно, на базе обоснованного анализа исторического опыта, опираясь на уже имеющиеся достижения историографии, раскрывать широко и полно страницы нашей истории (Из печати)*

Die engere VP-Prädikation wird von

[*раскрывать широко и полно* [ NP *страницы нашей истории* ]

gebildet. Alle anderen Konstituenten, die zwei GPP, die PP (*на базе ...*) und die Adverbien *искренне, убежденно, бесстрастно-объективистски,*

партийно sind in anderer Weise, als Subjekt-Adverbien und sekundäre Prädikation, subjektbezogen, und zwar auf ein generalisiertes pronominales Nullsubjekt.

Ich will damit auch begründen, daß sie nicht mit *полно* oder *широко* in der VP koordiniert werden können, aber, getrennt von ihnen, beweglich sind. Sie beanspruchen, wie die GPP, eine Expansion der VP zu V" und können nicht adjungiert werden. Koreferenz der Ereignisse liegt nicht vor, sie müßte *искренне*, *убежденно* etc. einschließen. Die GPP sind mit den subjektbezogenen Adverbien topikalisiert an die Spitze verschoben aus einer hierarchischen Position

$$(41) \quad [ \quad V'' \cdots [ \quad V' \cdots [ \quad V \quad ] \quad \cdots \quad ] \quad GPP \quad ]$$

$V' = VP$  *раскрывать широко и полно страницы нашей истории*

Ein lockerer Anknüpfungsspielraum eröffnet sich nach rechts hin, wenn GPP nichtrestriktiv, additiv angefügt werden können, eine Variante der asyndetischen Satzanreihung.

6. Ich habe versucht, Konturen einer syntaktischen der Interpretation zugewandten Analyse der GPP zu ziehen und damit den Komplex von Problemen zu reduzieren, transparenter erscheinen zu lassen. Viele Teilprobleme sind außerhalb der Betrachtung geblieben, wie z.B. Skopi der Modalität und des Modus (vgl. Stump 1984) und die Beziehung der Hierarchie auf - auch graphisch-interpunktionelle - Absonderung (detachment), vgl. Rappaport (1984).

#### F u ß n o t e n

- <sup>1</sup> Vgl. (i) *John, being an Englishman, is brave.*  
 (ii) *John, is an Englishman, and he is brave.*  
 (iii) *John, who is an Englishman, is brave.*

(i) "...apparently constitutes an assertion of causal connection." (Stump 1985, 22). Diese Interpretation ist auf *budući* übertragbar.

- <sup>2</sup> Aus der Lexikoneintragung des Typs (17) geht hervor, daß die referentielle  $\Theta$ -Rolle nur im (Teil)Satz erfüllt werden kann, einschließlich des PRO-Subjekts von S in

$$\dots \left[ \text{PP} \left[ \text{P} \right] \left[ \bar{\text{S}} \left[ \text{S} \dots \text{PRO} \left[ \dots \right] \right] \right] \right]$$

### L i t e r a t u r

- Bierwisch, M.: 1988, 'On the Grammar of Local Prepositions', *Studia Grammatica XXIX, "Syntax, Semantik und Lexikon"*, Berlin, 1-65.
- Boguslavskij, J.: 1977, 'O semantičeskom opisaniu russkich deepričastij: Neopredelennost' ili mnogoznačnosť?', *Izvestija Akademii Nauk SSSR, Serija literatury i jazyka*, t. XXXVI, 3, Moskva, 270-281.
- Davidson, D.: 1966, 'The Logical Form of Action Sentences', in: D. Davidson (1980), *Essays on Actions and Events*, Clarendon Press, Oxford.
- Ďurovič, Ľ.: 1956, 'Modálnosť'. *Lexikálno-syntaktické vyjadrovanie modálnych a hodnotiacich vzťahov v slovenčine a ruštině*, Bratislava.
- Ďurovič, Ľ.: 1958, 'K syntagmatickým vzťahom infinitívu', in: *K historickosrovnávacímu štúdiu slovanských jazyků*, Praha, 71-73.
- Guéron, J. und Hoekstra, T.: 1988, 'T-Chains and the Constituent Structure of Auxiliaries', in: *Annali di Ca' Foscari, Rivista della Facoltà di Lingue e Letterature Straniere dell'Università di Venezia*, Anno XXV<sup>III</sup>, 4. Constituent Structure. (= Papers from the 1987 GLOW Conference, A. Cardinaletti, G. Cinque, G. Giusti (eds.)), 35-99.
- Haider, H.: 1988, 'Matching Projections', in: *Annali di Ca' Foscari, Rivista della Facoltà di Lingue e Letterature Straniere dell'Università di Venezia*. Constituent Structure (= Papers from the 1987 GLOW Conference, A. Cardinalette, G. Cinque, G. Guisti (eds.)), 101-122.
- Higginbotham, J.: 1985, 'On Semantics', *Linguistic Inquiry* 16, 547-593.

- Jackendoff, R.: 1977, *X-Syntax: A Study of Phrase Structure*, MIT Press, Cambridge.
- Johnson, K.: 1988, 'Clausal Gerunds, the ECP and Government', *Linguistic Inquiry* 19, 583-609.
- Klima, E.: 1965, *Studies in Diachronic Syntax*, Doctoral dissertation, Harvard University.
- Klein, W.: 1988, 'Sprache und Krankheit', *Zeitschrift f. Literaturwissenschaft und Linguistik* 69, 9-20.
- Milsark, G.L.: 1988, 'Singl-ing', *Linguistic Inquiry* 19, 611-634.
- Rappaport, G.C.: 1984, *Grammatical Function and Syntactic Structure: The Adverbial Participle of Russian*, Columbus, Ohio.
- van Riemsdijk, H.: 1978, *A Case Study in Syntactic Markedness*, Lisse, Peter de Ridder Press.
- Růžička, R.: 1966, *Studien zur Theorie der russischen Syntax* (= Sitzungsberichte der Deutschen Akademie der Wissenschaften zu Berlin. Klasse für Sprachen Literatur und Kunst, Jahrgang 1966, Nr. 1).
- Růžička, R.: 1978, 'Erkundungen für eine Typologie der syntaktischen und semantischen Strukturen der Gerundien (Adverbialpartizipien) in modernen slavischen Literatursprachen', *Zeitschrift für Slawistik* XXIII, 229-244.
- Růžička, R.: 1980, *Studien zum Verhältnis von Syntax und Semantik im modernen Russischen I*, Berlin.
- Růžička, R.: 1982, 'Kontrollprinzipien infinitiver Satzformen Infinitiv und Gerundium (deepričastie) im Russischen und in anderen slavischen Sprachen', *Zeitschrift für Slawistik* XXVII, 3, 373-411.
- Růžička, R.: 1988, 'Etüde über "Pied Piping" im Russischen', *Slavistische Beiträge*, (München), Band 230, *Slavistische Linguistik* 1987, 405-412.

Stump, G.: 1985, *The Semantic Variability of Absolute Constructions*, Dordrecht, Boston/Lancaster, D. Reidel Publishing House.

Weiss, D.: 1977, *Syntax und Semantik polnischer Partizipialkonstruktionen im Rahmen einer generativ-transformationellen Sprachbeschreibung*, Bern, Frankfurt a.M., Las Vegas.

Gerald J. Sabo (Cleveland, Ohio)

### Lenten Sermons by Slovak Franciscans of the Eighteenth Century

In recent times, the view that substantive, literate Slovak writing appeared only with the codification efforts of Anton Bernolák<sup>1</sup> has been shown to be untenable, indeed quite inaccurate. More and more writings from some ninety years before Bernolák have provided evidence of a distinctive literary language and culture,<sup>2</sup> whose existence made feasible Bernolák's activity.<sup>3</sup> Nevertheless, only a limited appreciation of these, pre-Bernolák writings has been expressed to the present time.<sup>4</sup>

Many of these pre-Bernolák materials were composed and/or compiled by Franciscans for their various pastoral and religious activities. A large part of these Franciscan writings were used for preaching, which according to one modern historian of Franciscan activity (Iriarte 1979, 102; also Fleming 1977, 114) was one of three occupations that involved Franciscans from their earliest times.<sup>5</sup> (Prayer and manual labor were the other two.) Even more, though, the Franciscan Christocentric focus was especially on the Suffering Christ in His Passion (Iriarte 1979, 111; Fleming 1977, 18; 186);<sup>6</sup> - a prominent topic of Slovak Franciscan preaching before Bernolák. Noteworthy among the fairly extensive preaching materials on this theme by Slovak Franciscans<sup>7</sup> have been the thirteen series of *Quadragesimale*<sup>8</sup> 'Lenten'<sup>9</sup> sermons compiled and/or composed by Pavlín Bajan (1721-92), a prominent preacher in Skalica in Western Slovakia. (Gajdoš 1979, 34-38) Bajan entitled the volume containing these sermons *Devoti Sermones* 'Pious Sermons'<sup>10</sup> and noted that three other Franciscans also active in Skalica were the preacher-authors of the first eleven series of Lenten sermons.<sup>11</sup> The six hundred and forty-odd pages of the thirteen series are the subject of this critical study.

All the sermons were composed between 1760 and 1776,<sup>12</sup> during an especially tumultuous period in Franciscan history in the Slovak area as well as elsewhere. In 1762, the number for all vowed, male Franciscans worldwide peaked, yet this numerical prominence was in sharp contrast to what these religious were enduring from civil authorities. (Landini 1982, 573; Iriarte 1979, 393) Precisely this vast numerical increase was a concern to civil authorities who increasingly viewed the friar "as a social scourge." (Iriarte 1979, 375) In the Austrian Empire, during the reigns of Maria Theresa and her son Joseph II, Franciscans



were ruthlessly cut off from their superiors in Rome and subjected to episcopal jurisdiction and government inspection. In 1770 it was made illegal to enter a religious order before the age of twenty-four; in 1771 alms collecting and all other activities outside the convent were prohibited. In 1781, all male and female institutions not involved in teaching, nursing, or scholarship were suppressed. (Iriarte 1979, 386)

Even Tertiaries (laypeople-members of the third Franciscan order distinct from those for male and female religious) were not spared. "In 1776, a decree of Maria Theresa forbade the reception of new members; Joseph II went further by suppressing the Third Order in all its forms by an edict of September 27, 1782." (Iriarte 1979, 497)

Besides the difficulties with the civil authorities, there was strident nationalistic friction among Franciscans themselves in their two provinces in the Slovak area.<sup>13</sup> During the 1760's, ethnic conflict arose among Slovak, Magyar,<sup>14</sup> and even Moravian Franciscans in the Salvatorian Province, and also with German-speakers in the Marian Province. In the late 1760's in the Salvatorian Province, a document was formulated in which every member was to designate his ethnic background: *Tabula personarum totius Provinciae Ssmi Salvatoris in Hungaria, ordine alphabetico...scripta anno Domini 1771* 'A List of persons of the entire Province of the Most Holy Savior in the Hungarian [Kingdom], alphabetically arranged... written in the year of our Lord 1771'. (Gajdoš 1979, 72; 172) The document was used for evaluating and determining provincial governance. In 1765 in the Marian Province, a provincial chapter legislated separate novitiates for Slovak, Magyar, and German novices. (Gajdoš 1970, 132) And all this was occurring against a background of similarly strident nationalistic friction in society of the Slovak area, and against a situation of increasing Slovak ethnic consciousness with an as-yet-uncodified linguistic norm.<sup>15</sup> Set among these events and movements, the Bajan-related Lenten sermons are simply further distinguished as significant Slovak Franciscan writing before Bernolák.

In the thirteen series of Lenten sermons themselves, there are a total of ninety-nine sermons.<sup>16</sup> The format of each series as well as that of each sermon is fairly uniform.<sup>17</sup> Each series (*cursus*) has at least seven<sup>18</sup> sermons.<sup>19</sup> Many an individual sermon is designated for some Sunday in or related to Lent or for Easter Sunday.<sup>20</sup> In the title for each series is the

leitmotif of the Suffering Christ (*Christus Patiens*) who is nearly always associated with a symbolic image or some Old Testament prefiguring character.<sup>21</sup> In order of presentation, the figures related to the Suffering Christ are as follows. For the first eight series authored by Anton Vančo (Gajdoš 1979, 186), there are a stag; bees; a lamb; a warrior; Christ himself as he passed through four tribunals during his Passion; the Good Shepherd; the pelican; and the High Priest, like Joshua in Zechariah 3:1.<sup>22</sup> For series nine and ten authored by Euzéb Gábor (Gajdoš 1979, 62-63), the associated images are Suffering Job and David fighting against Goliath. For series eleven authored by Leonard Haller (Gajdoš 1979, 87), the figure related to the Suffering Christ is "Egyptian" Joseph, son of Jacob. And for those series by Bajan himself, the associated Old Testament figures are the Patriarch Jacob and the Bridegroom of Blood, like Moses who was so named by his wife Zipporah.<sup>23</sup> Some of these figures have not been traditionally associated with Christ, such as the stag, the bee, the warrior, or the Bridegroom of Blood<sup>24</sup>; the preacher-authors, then, displayed some imaginative skill in conceiving these associations. The theme for a series is a Biblical verse in Latin with a Slovak rendition<sup>25</sup>; one of the thirteen images associated with the Suffering Christ is usually expressed in this verse.<sup>26</sup> The thematic verse is then repeated at the beginning of each of the seven Lenten sermons for that series.<sup>27</sup>

In presenting their thoughts on a series theme, the preacher-authors drew on a variety of references. Not only Biblical, patristic, theological/spiritual writings but also Renaissance-humanistic and folk material provided corroborative evidence in developing a sermon theme. Perhaps not surprisingly, verses from the Old and New Testaments were the most frequently cited. Through them, the preacher-authors inculcated Christian scriptures in a Catholic congregation that was probably not so familiar with them as a non-Catholic, contemporary one. Among the patristic writers quoted are Athanasius, Origen, Augustine, Boetius, Isidor, Clement of Alexandria, Richard of St. Victor, Basil, Cyprian, Anselm, Ambrose, Ignatius Martyr, John Chrysostom, and Popes Gregory, Innocent, and Leo. Some of the theological and spiritual writers selected are Francis of Assisi himself, the Jesuits Ignatius of Loyola, Salmeron, Ribadeneira, Jeremias Drexel, Cardinal Bellarmine, and Cornelius á Lapide, the Dominicans Vincent Ferrer and Thomas Aquinas, Thomas á Kempis, the Franciscans Bonaventure and Bernardine of Siena, Brigitte of Sweden, Cardinal Baronius, the Carthusian Ludolphus of Saxony, Lanspergius, Blossius, Thomas of Villanova, Surius, and Tauler. These authors as well as others in the area

of religion cited in these sermons were some of the traditional writers found in Catholic preaching texts.

Material of a classical or Renaissance-humanistic nature exemplifies some of the educational background of the four Franciscan preacher-authors.<sup>28</sup> Among writings of classical authors employed as supportive references are some from Plato, Aristotle, Seneca, Cicero, Plutarch, Pliny, Hesiod, Horace, Scipio, Propertius, Vergil, Homer, and Xenophon. Besides these, there is citation from Alciatus, who helped to popularize emblems, and mention of fables by Esop, the legend of the phoenix and its resurrection aspect, the weeping of a crocodile after devouring a human, even the pernicious evil that is the island of Crete.<sup>29</sup> In one of his sermons, Bajan even incorporated a story about dispelling melancholy (manuscript page 642 according to Gajdoš' numbering) which he then linked with a Biblical verse: "*Iam hiems transiit; Imber abiit, et recessit. Flores apparuerunt in terra nostra.*" (The winter has past, the rain is over and gone. The flowers have appeared in our land.) (Song of Solomon 2:11-12) Bajan then invited his listeners to forget the severity and worries of the past winter. Through all this material, he composed the opening for his sermon on Easter Sunday. Such a combination of secular and religious matter, though, was quite acceptable if it somehow facilitated the listeners' appreciation of the religious theme under consideration.<sup>30</sup>

Some typically Franciscan material in these sermons are the folk sayings. For example, at the very beginning of series eight:

*Plne Prawdý gest to starodawne Prislówý: Co od srdce wikraczuge, zas se k srdcý nawracuge!* (The old proverb is full of truth: What comes forth from the heart returns again to the heart, manuscript page 339, Gajdoš' pagination here as below)

Or at the very beginning of series ten,

*Acżkolwek w prislówý mluwga Lide tý słowa o Wogne-Wogna, wogna, ňekazdemu hogna!* (As people speak those words about war in the proverb-War, war, not often for everyone, page 451; this proverb is also cited on manuscript page 158)

(This text was then linked with material from Tullius and Pliny's comments on the dove.) Or from the beginning of the "final" sermon of series eleven:

*Starodawne Prislowý u nassich Slowaku gest toto=kdo te uderý kameňem, uder ho chlebem!* (An old proverb among our Slovaks is this=who strikes you with a stone, strike with bread, page 547)

Or from the beginning of sermon four of series twelve:

*Amor vincit omnia! laska wssecko premaha! starodawne gest Prislowý, a opravdiwe.* (Love conquers all [in Latin, then Slovak] is the old proverb, and so true, page 619)

Through such expressions of folk<sup>31</sup> wisdom,<sup>32</sup> the congregation listening to these sermons could more readily appreciate the religious implications of the sermons.<sup>33</sup>

A number of rhetorical techniques must have made the spoken version of many sermons more memorable for the congregation. One is the rather frequent repetition of the thematic Biblical verse throughout a sermon. Thus did the preacher-authors create a refrain that must have echoed in the memory of their listeners. At times, also, the thematic image/figure associated with the Suffering Christ forms part of Christ's proper "name" for that series, usually in Slovak. In so naming Christ, the preacher-authors only further involved Him with the thematic image/figure. Another device is the addressing of various persons. First and foremost are the listeners whom the preacher-authors in their apostrophes designated in the text as "A.A." (*Amici Auditores* 'Friendly Listeners'). Others to whom there were apostrophes are Christ Himself<sup>34</sup>, Mary His mother, God the Father, various Biblical characters in the life of Christ, as well as types, such as kings, emperors, spouses, young men, etc. Through this technique, the spoken sermon became a familiar conversation though it was really a monologue. Often, the preacher-authors expressed themselves in the hortatory first person plural or simply in the first person plural. In this way, they enhanced the sense of intimacy between themselves and their listeners. They also made more immediate the scenes from Christ's life they were depicting. Through these various devices,<sup>35</sup> then, the preacher-authors sought to create a prayerful reflection that would reverberate in their listeners (and readers) well after the religious ceremony at which the sermons were presented (or after a reading of them).<sup>36</sup>

More than two centuries ago, many of these Lenten sermons probably did affect the thoughts and actions of their listeners. Thus did they fulfill the aim of the preacher-authors who composed them. Today, however, the

pages of these sermons should be having another, distinctly different effect. For their language as well as "literary" nature ought to be appreciated by specialists interested in further establishing the distinctiveness of Slovak as a literary language before Bernolák. Unfortunately, to the present time, the religious focus and conceptualization of these sermons has probably been a stumbling block for many Slovak specialists. This, even though the proper scholarly research of these sermons would be a significant contribution to Slovak linguistic and cultural history. In the future, there is hope for a change when scholarly activity in Slovak studies may realize substantive appreciation of these and many other extant writings by Slovak Franciscans before Bernolák. As is so often said in Slovakia - "Nádej zomiera posledná!" "Hope dies last!" So may it be.

#### Notes

- 1 Discussion of Bernolák and his codification efforts can be found in any presentation concerning the formation of the Slovak literary language. In his essay on the Slovak literary language, Ľubomír Ďurovič (1980, 214-215) has included some brief comments about Bernolák's activity.
- 2 Ľubomír Ďurovič's linguistic commentary on the extensive writing of Hugolín Gavlovič, one of the major Franciscan writers of the pre-Bernolák period, is probably the first scholarly evidence for a distinctive Slovak literary norm before Bernolák. ('The Language of *Walaska Škola*', in Sabo, G. (ed. and comm.): 1988, *Hugolín Gavlovič's Valaská Škola*, Columbus, Ohio, 655-730.)
- 3 A somewhat detailed discussion of the historical, literary, and linguistic culture in which arose Gavlovič's *Valaská Škola* and other pre-Bernolák texts can be found in Sabo (1978, 37-65; 67-74).
- 4 Very few Slovak scholars appear to be actually familiar with even some of the pre-Bernolák texts that have been extant for a number of decades. From his various publications, Jozef Minárik clearly stands out as someone quite familiar with a good number of pre-Bernolák writings. As regards the Franciscan writings of that period, two or three specialists are probably conversant with some of the writings of the Franciscan Hugolín Gavlovič, especially his *Valaská Škola*. Otherwise, only the late Vsevlad Jozef Gajdoš, a Slovak Franciscan scholar and archival researcher, appears to have read the extensive Franciscan

manuscripts and to have published some comments about them. These comments are found in his posthumously published monograph, *Františkáni v slovenskej literatúre* (1979) under the names of Franciscans from this period. With regard to Bajan and the Lenten sermons under consideration, Stanislav Šmatlák's (1988) most recent attempt at a comprehensive literary history lacks even a mention of them, though Matica slovenská has been preserving Bajan's writings for more than a decade. Even in Jozef Minárik's (1985, 320) volume of the recent four-volume literary history, there is merely a mention of these Bajan-related manuscripts. Furthermore, twentieth century Franciscan scholars outside Slovakia (Zawart; Iriarte) have made no mention that any Slovak Franciscan materials even existed, let alone what these might have been. This is why the research work and critical comments of Gajdoš are so distinctive among Slovak specialists involved with the pre-Bernolak period.

- <sup>5</sup> Indeed, Zawart (1927, 243-48; 274-77; 340-41; 344-45) noted some eleven types of preaching or sermons employed or developed by Franciscans throughout their history. On the basis of Zawart's very detailed study, preaching has definitely been a fundamental Franciscan occupation. Also, from the biographies of Slovak Franciscans of the late seventeenth and eighteenth centuries discussed by Gajdoš, such activity occupied a prominent place in their pastoral work, even though Zawart (1927, 469-70) dated a decline in Catholic preaching in general from the second half of the seventeenth century through the end of the eighteenth when there was a renewal in Franciscan preaching (Iriarte 1979, 279).
- <sup>6</sup> In his study, Zawart (1927, 344-45) noted a distinct type of preaching, the "Sermon of the Passion of Christ."

It is not to be confounded with the *Sermones in Quadragesima*.... Its rise is probably a result of the crusades, since by their visit to the Holy Places the knights and pilgrims had become interested in the various phases of the Savior's life, suffering and death. The sermon on the Passion is one unified tract, not a series of sermons preached over a number of weeks or days. The time of its delivery is Good Friday, though sometimes another day of Holy week is chosen. In its first and original form it is the simple historico-biblical narration of the Passion,

based on one of the Gospels or by combination on two or three, or even all four Gospels. At times it is divided according to the seven hours of the divine office leading to great lengths in its subdivisions. The local memory is mostly resorted to in delivering this frequently three, four and five hours dramatic oration by heart.

One of the sermons under consideration could be viewed as in this tradition and possibly of this genre. This sermon is found on manuscript pages 584-589 (pagination according to numbers written by Gajdoš). Apparently, Bajan, its preacher-author, presented it or meant for it to be given on Good Friday.

- 7 Besides the extensive preaching materials associated with Bajan and Gavlovič, other such writings by a number of Franciscans from this period are extant. Virtually all were written in Slovak; a few were translated into Slovak. Among the authors of such materials are: Abrahamffy, Bakič, Gábor, Gul, Haller, Krajčinovský, Mokoš, Rakoványi, Šlandor, Terchovič, Vančo, and Vrábel. Biographies and some comments on their writings can be found under their names in Gajdoš. (1979)
- 8 According to *The Oxford Dictionary of the Christian Church*, sub verbo "Quadragesima," "the word 'Quadragesimale' has been sometimes used of a set of sermons delivered in Lent." Zawart (1927, 246) noted that the *Quadragesimale* "was delivered every day during Lent and founded on the gospel or epistle of the Day.... Every great preacher composed at least one *Quadragesimale*." Fleming (1977, 123) made passing mention of the role of such sermons in Franciscan evangelization activity and renewal practices.
- 9 Translation of Latin and Slovak words, phrases, or sentences in this study is mine.
- 10 These thirteen series appear in the fourth bound, manuscript volume of Bajan's collected sermons under the title: *Simplicianus moralis seu Devoti sermones qvadragesimales de passione Domini* etc. 'The Simple Moral [Person] or Pious Lenten Sermons on the Passion of the Lord'. Apparently, from the censorial approbation found at the beginning of this bound volume, at least these Lenten series were reviewed in preparation for possible publication by the Franciscan provincial censor

Michal Erdély in 1793. These manuscript sermons are preserved at Matica slovenská in Martin under the Acquisition Number 2003/78, Evidence Number 2447, *Gajdošové fondy* 'Gajdoš Collections'. Besides these Lenten sermons, Bajan composed extensive sermons for the entire liturgical year and for special occasions, wrote some devotional writings for Franciscan Tertiaries (laypeople-members of another Franciscan order distinct from those for male and female religious) and for members of the Arch-Confraternity of the Cord (a lay organization connected with Franciscans), as well as numerous musical compositions with significant Slovak and Latin texts (at times poetic), and his Latin autobiography.

- 11 These other preacher-authors were Anton Vančo (series 1-8), Euzéb Gábor (series 9-10), and Leonard Haller (series 11).
- 12 In Bajan's 1776 address to the reader (*Ad Lectorem* 'To the Reader') which appears in the bound, manuscript volume after the thirteenth series and an unrelated occasional sermon, he attributed the various authors for the series and acknowledged himself as the author of the twelfth. Apparently, Bajan also composed the thirteenth series, for the provincial censor of 1793, Erdély, so noted him on the title page of this series. The period of composition and written reproduction (1760-76) is based on data provided in the manuscript series themselves. In Bajan's first address to the reader found just before the first Lenten series (*Amico Lectori* 'To the Friendly Reader'), he noted that the twelve series had been presented (composed) during eleven years in Skalica - probably from 1760-71. There is no date for the thirteenth series. Sometime between 1772-76, Bajan reproduced in written form the first eleven series composed by the other Franciscans and included his own twelfth and perhaps the thirteenth series. The actual period for reproducing the first twelve series in written form may be distinct from that of the thirteenth, as the form of the title for the thirteenth differs somewhat from that found in all of the first twelve.
- 13 A somewhat detailed discussion of nationalistic friction among Franciscans of the two provinces found in the Slovak area as well as a presentation of such conflict in Slovak society at large is presented in Sabo (1978, 58-62; 50-52) and Gajdoš (1979, 23-26). Ján Tibenský's study (1965) contains documents tracing the long history of ethnic conflict among Slovaks and other ethnic groups from the fourteenth through the nineteenth centuries.



- 14 Use of the term "Magyar" to refer to members of the Finno-Ugric group follows the accepted English-speaking, scholarly practice as noted by László Deme: 1984, 'Writers and Essayists and the Rise of Magyar Nationalism in the 1820's and 1830's', *Slavic Review* 43-4, 625, footnote 3: "Hungarian" for all inhabitants of Hungary and all statewide political and social institutions, and "Magyar" for the Finno-Ugric group.
- 15 According to Gajdoš (1979, 146) in 1750 in Nové Zámky, Slovak members of the Confraternity of the Cord (a lay group associated with Franciscans that performed spiritual and social works) requested separation from the Magyar members with whom they were having problems.
- 16 Whether this number has any numerical significance cannot be determined at present. Interestingly, Bajan included a single sermon (*sermo unicus*) right after the thirteenth series and just before his 1776 address to the reader about these Lenten sermons. Was this deliberate in order to have one hundred sermons, a number symbolic for perfection in which are contained the symbolic numbers three and seven? No answer is possible at present. In the title for this "single sermon" Bajan noted that it was given in Skalica in celebration of a military victory in 1758, before any of the Lenten sermons. Since Bajan was not in Skalica at that time (Gajdoš 1979, 35; Bajan's Latin autobiography in the bound volume with the Lenten sermons, manuscript pages 738-39; 744-45; 747 according to Gajdoš' pagination), was Bajan its preacher-author or someone else? Perplexingly, on the last page of the bound volume, the last page of his Latin autobiography, Bajan noted that in 1778, there was a war against apparently the same ruler mentioned in the title of the "single sermon." Bajan was in Skalica at that time. (Gajdoš 1979, 35; autobiography, manuscript page 750). Is this "single sermon," then, really from 1778, and not from 1758 as noted in its title? If so, this would mean that it was given two years after Bajan's 1776 written address to the reader about the Lenten sermons but placed in the bound volume just before that address. No definite explanation of this matter can be given at present.
- 17 The reason for this may be simply that Bajan alone reproduced them all in written form, even though there were three other preacher-authors. At present, there is no way to determine whether the linguistic form of the non-Bajan series is original or simply Bajan's rendition of

them. I have compared the format of an individual sermon from these Lenten series with other Franciscan manuscript sermons accessible to me - among them, those by Gavlovič, Mokoš, Krajčinovský, Gul, Rakoványi, and other sermons by Bajan himself. I have also considered the format of a Franciscan sermon of the seventeenth century quoted in its entirety by Lepáček (1942) in his article on poetry in Franciscan sermons of the seventeenth century. In format, the sermons of these Lenten series and other Franciscan sermons are essentially the same. Also, the art work found in the initials of the series and at their conclusions was probably done by Bajan who studied art in Brno after his *gymnasium* studies. (Gajdoš 1979, 34; Bajan's Latin autobiography, manuscript page 729 according to Gajdoš' pagination) Finally, the written condition of these series is a clean copy version probably for possible censorship and eventual publication. This is different from that of some manuscript writings by other Franciscan preachers and writers that I have studied; there, the manuscript writings are more draft copies for personal use, not necessarily for that of others.

- 18 From the extant sermons of Valerián Gul and Teodoz Rakoványi, other contemporary, Slovak Franciscans, seven appears to be a traditional number for such Lenten sermons. Their writings are preserved at Matica slovenská in Martin under the same archival numbers as for the Bajan-related manuscripts.
- 19 In series with more than seven sermons, the "extra" sermons are either introductory in some way to the series of seven sermons or associated with post-Easter days of celebration. Series three has two introductory ones; one is for *Quinquagesima* Sunday, which is just before the Lenten season, and the other is specifically for the first Sunday of Lent. Series five has one introductory one for the first Sunday of Lent. Series eight begins with one for *Quinquagesima* Sunday. The preliminary sermon for series nine is for the first Sunday of Lent, while the final one, and so designated, is for Easter Tuesday. The preliminary one for series ten is also for the first Sunday of Lent. The final sermon for series eleven, and so designated, is for Easter Tuesday or for Low Sunday, the first Sunday after Easter.
- 20 From designations for various sermons, as noted in footnote 19, as well as from other textual evidence, it is clear that some of the sermons were delivered on days other than Sunday. The final sermons in series

nine and series eleven were designated for Easter Tuesday. As noted in footnote 6, sermon six of series twelve was probably presented on Good Friday. Also, from textual evidence, some of the sermons in series three, six, eight, and twelve were given on Wednesdays. Easter Tuesday and Good Friday are weekdays understandable in themselves as occasions for such sermons. The Wednesday of sermon two in series eight is probably Ash Wednesday, the beginning of the Lenten season. However, many of the other Lenten Wednesdays on which these sermons were given, especially in series three, six, and twelve, have no explicable religious significance at present.

- 21 The only exception to this is series five where the image associated with the Suffering Christ is Jesus Christ Himself as He undergoes trial in four tribunals.
- 22 In the Vulgate edition of this verse, Joshua is rendered as Jesus. All Latin Biblical verses cited in this study are according to *Biblia Sacra juxta Vulgatam Clementinam*, 1965, Salamanca. Fourth edition.
- 23 Actually, chronologically, series two (1761) in the bound manuscript volume preceded series one (1762). This is evident not only from Bajan's dating of these series but also from a reference at the beginning of the third series (1763). There, Vančo, the preacher-author of all three series, mentioned the image of the stag employed by him in the series (one, 1762) of the "previous year." Why there is a reversal in the order of presentation for these first two series in the bound volume cannot be explained at present.
- 24 Reference to these images in Ferguson's study (1976-2) of signs and symbols in Christian art provides some evidence that such association is not traditional.
- 25 In series with more than seven sermons, other Biblical verses related to Christ are at times used as the themes for those sermons. Noteworthy is the thematic Biblical verse for the first sermons of series three and eight which are designated for *Quinquagesima* Sunday, just before the Lenten season: "*Ecce ascendimus Ierosolymam et consummabuntur omnia quae scripta sunt per prophetas de Filio hominis.*" (Behold, we are going up to Jerusalem, and everything that was written through the prophets about the Son of man is going to be fulfilled.) (Luke 18:31)

The preacher-author Vančo may have been trying imaginatively to arrange his series. Noteworthy also is the thematic verse found in the initial sermons of series three and five by Vančo and of series nine and ten by Gábor: "*Jesus ductus est in desertum a Spiritu, ut tentaretur a diabolo.*" (Jesus was led into the desert by the Spirit, that he might be tempted by the devil.) (Matthew 4:1) Each of these sermons was designated for the first Sunday of Lent. In this way, the preacher-authors may have been creating some imaginative arrangement for their respective individual series as well as between the two sets of their own writings.

- 26 In series four, the Suffering Christ is portrayed as a warrior, even though this image is not literally found in the Latin verse that is the series theme; rather, the image is deduced from the Biblical verse: "*Nova bella elegit Dominus, et portas hostium ipse subvertit.*" (The Lord has elected new wars, and himself has overturned the portals of enemies.) (Judges 5:8) In series six, the Biblical verse is from the First Epistle of Peter, chapter two, verse twenty-five: "*Eratis [enim] sicut oves errantes, sed conversi estis nunc ad pastorem, et episcopum animarum vestrarum.*" ([For] you were like wandering sheep, but now you have turned to the shepherd and bishop of your souls.) Interestingly, in the title for this series, Vančo, its preacher-author, emphasized not only the Suffering Christ as the good Shepherd, not just shepherd as in the cited verse, but also *perdita oves* 'the lost sheep,' not just "wandering sheep" as in the cited verse. Why he chose this verse instead of some other that contained both images is uncertain. From the sermons in this series, it is clear that Vančo wanted his listeners to view themselves as sheep in relation to Christ the Good shepherd. For he often addressed them as sheep, sometimes qualifying them as "wandering," other times as "lost," or "repentant," or "dear," "sinful," or "ungrateful." Finally, in series nine, the Suffering Christ is presented as Suffering Job. There, though, the Biblical verse from Isaiah is describing the Suffering Servant traditionally associated with Christ, and there is no real connection with Job or his character or with any such traditional relation of Job to Christ: "*Vulneratus est propter iniquitates nostras, attritus [est] propter scelera nostra.*" (He was wounded for our iniquities, he was bruised for our transgressions.) (Isaiah 53:5) In associating this verse with Suffering Job, Gábor, the preacher-author of this series, showed some imaginative skill in composing this series.

- 27 In series eleven, Haller, its preacher-author, used a thematic verse in which the Old Testament figure of "Egyptian" Joseph, the son of Jacob was cited. The Biblical quotation, though, is from the First Book of Maccabees, chapter two, verse fifty-three: "*Ioseph in tempore angustiae suae [custodivit mandatum, et factus est dominus Aegypti.]*" (Joseph in the time of his distress [kept the commandment and was made master of Egypt.]; the u n b r a c k e t e d portion of the Latin verse was what was cited by Haller.) Haller could have cited some verse from Genesis that concerned Joseph, but for some reason did not. In his citation, he did add a *velut* 'like' which then allowed him to apply this image to the Suffering Christ. What, if any, imaginative design may have been the reason for this is at present unknown. From the text of this series, it is evident that Haller's series theme was *zavist'* 'envy' for which the figure of Joseph was apt. For out of envy and resentment, Joseph's brothers sold him into slavery in Egypt which action, through the design of God, led to Joseph's triumph and to the survival of his family and thus of the future Jewish people.
- 28 Franciscan preaching of a more learned and sophisticated nature, inspired by Renaissance humanism, was fostered by the order's preaching manuals from as far back as the fifteenth century. (Iriarte 1979, 275)
- 29 Often, though not consistently, the Biblical, patristic, theological/spiritual, and Renaissance-humanistic sources for cited material were noted in the margins of the sermons.
- 30 All the material cited in the sermons - religious and secular, perhaps even the Biblical verses themselves - was most likely taken from homiletic aids used by Catholic preachers for centuries. These included various exegetical aids of the Bible (dictionaries, concordances, and encyclopedias), collections of exempla from history and the world of nature, joke books, sermon collections, lists, charts, catalogues, picture "books," running commentaries, "trees," *summae* 'comprehensive summaries' of all sorts in order to present large bodies of sacred and profane science schematically in their wholeness. (Fleming 1977, 113; 140-144; 152-161; and 175) (Zawart 1927, 355-370) Also, in an inventory of the Pruské Franciscan house library for 1765, the very first and largest category of division was "Books for Preachers" that listed over three hundred such volumes. (This manuscript catalogue is preserved in Martin by Matica slovenská with the other manuscripts in the Gajdoš

collections under the title *Inventarium Librorum Conventus Pruskensis Anni 1765.*) Most probably, the Skalica Franciscan house in which the preacher-authors of the Lenten sermons lived also had such a library collection. A marginal reference in these sermons illustrates this technique of citing material without resorting to the original: *Herodotus apud Fornerum* 'Herodotus [as found or quoted] in Fornerus'. (manuscript page 476) Thus did the preacher-author Gábor acknowledge the source of his cited material. Interestingly, a commentary on a psalm by probably this same Fornerus is listed in the Pruské Franciscan house library catalogue just mentioned above. Finally, for a discussion of such a writing technique in Gavlovič's *Valaská Škola*, see Sabo (1978. 164-167).

- <sup>31</sup> Fleming (1977, 16) noted that Franciscans exploited "the language of the people among whom they practiced their apostolate [as well as] their customs, songs, and fables." In sermon three of series three (manuscript page 105 according to Gajdoš' numbering), Vančo wrote: "*Mý mame obiczag sliny odpluwaty na zem a to na stranu podle moresneho mañiru zlorečeny...*" (We have a custom to expectorate onto the ground and this to the side according to the customary manner of cursing/swearing...) Also, it was the Franciscans who appropriated the medieval *carole* of dance and song and transformed it into an acceptable form for the praise of God. (Fleming 1977, 179) The Christmas carol compositions of Bajan's Franciscan contemporary Edmund Pascha (Gajdoš 1979, 130-131) are evidence of such activity in Slovakia. Indeed, Opus, the Slovak music enterprise, has issued recordings of these carols several times in the last twenty years.
- <sup>32</sup> For discussion of such proverbial material in another contemporary Franciscan, Hugolín Gavlovič, see Sabo (1978, 168-171). Besides such folk material, the preacher-authors of the Lenten sermons expressed themselves in what might be termed a "folksy" style. For example, in series five, the beginning of the last sermon is: "*Gako poburce wichaza spanile slunce, tak pozarmutku a Placži zas nastawa weselost!*" (When after a storm the beautiful sun comes out, so after sadness and weeping again occurs joy!) (manuscript page 211)
- <sup>33</sup> Sometimes, church/religious hymns (manuscript pages 287, 543, 546, and 558 according to Gajdoš' numbering), Church Canons/Legal Pronouncements (manuscript pages 232-34), the Divine Office prayers (manuscript page 591), an article of the Nicene Creed (manuscript page

334), even references to the actions or statements of kings such as the English King Henry VIII (manuscript page 269) were used to corroborate some point.

- 34 On manuscript page 636, the preacher-author, probably Bajan, "named" Christ as *Newinný Abel* 'Blameless/Innocent Abel', the farmer-son of Adam and Eve, who was murdered by his brother Cain. According to the Bible, then, Abel would have been the first human murdered and blamelessly so. Just after the sentence with *Newinný Abel*, the preacher-author also "named" Christ *Poslussný Izak* 'Obedient Issak', the only blood-son of Abraham and Sara, through whom would come the Jewish people. The figures of Abel and Issak, though, are not associated with Christ anywhere else in these sermons.
- 35 In the written rendition of some sermons, an introductory textual unit is distinguished from another by the designation *confirmatio* 'confirmation'. In effect, some introductory comments are presented and then confirmed. Just before the word *confirmatio*, at the end of the introductory remarks, there is usually written the Latin word *Favete* ['Listen now] favorably [to what follows]'. When *Favete* is not written, the preacher-authors expressed in Slovak the equivalent of this Latin word. The use of *Favete* or its Slovak equivalent may have enabled the listeners to perceive such intellectual structuring of the written text.
- 36 All the sermons ended with "Amen" as well as at times with some other words found in established prayers. Noteworthy is one ending on manuscript page 402: "*Posilnj was w Predsewzetj temto swatem Buch Otec, kterj was stworil, Buch Sin kterj was wikupil, a Duch S.[watj] kterj was poswetil. Amen.*" (May God the Father who created you, God the Son who redeemed you, and the H[oly] Spirit who sanctified you, strengthen you in this holy Resolve. Amen.)

## Bibliography

- Biblia Sacra juxta Vulgatam Clementinam*, 1965, Salamanca. Fourth edition.
- Cross, F.L. (ed.): 1966, *The Oxford Dictionary of the Christian Church*, London. (first ed. 1957)
- Deme, L.: 1984, 'Writers and Essayists and the Rise of Magyar Nationalism in the 1820's and 1830's', *Slavic Review* 43-4, 625, footnote 3
- Đurovič, L.: 1980, 'Slovak', in: Schenker, A. and Stankiewicz, E. (eds.), *The Slavic Literary Languages: Formation and Development*, New Haven, Connecticut, 211-228.
- Đurovič, L.: 1988, 'The Language of *Walaska Sskola*', in: Sabo, G. (ed. and comm.), *Hugolín Gavlovič's Valaská škola*, Columbus, Ohio, 655-730.
- Ferguson, G.: 1976-2, *Signs and Symbols in Christian Art*, New York.
- Fleming, J.V.: 1977, *An Introduction to the Franciscan Literature of the Middle Ages*, Chicago.
- Gajdoš, V.J.: 1970, 'Doplňky k životopisu a dielu Pantaleona Rožkovského', *Musicologica slovacca* 2, 132, footnote 3.
- Gajdoš, V.J.: 1979, *Františkáni v slovenskej literatúre*, Middletown, Pennsylvania.
- Iriarte, L.: 1979, *A History of the Franciscan Order*, Patricia Ross (tr.), in: *Franciscan History: The Three Orders of St. Francis of Assisi*, Chicago, published in 1983.
- Landini, L.: 1982, 'The Historical Context of the Franciscan Movement', in: *Franciscan History: The Three Orders of St. Francis of Assisi*, Chicago, published in 1983.
- Lepáček, C.: 1942, 'Poézia vo františkánskych kázňach zo xvii. storočia', *Sborník matice slovenskej* 20-3, *Literárna historia*, 191-218.



- Minárik, J.: 1985, *Dejiny slovenskej literatúry: staršia slovenská literatúra*, Bratislava.
- Sabo, G.: 1978, *Slovak Didactic Poetry: Gavlovič's Valaská škola - Volume I: An Introductory Study* (dissertation), Yale University, New Haven, Connecticut.
- Šmatlák, S.: 1988, *Dejiny slovenskej literatúry: od stredoveku po súčasnosť*, Bratislava.
- Tibenský, J.: 1965, *Chvály a obrany slovenského národa*, Bratislava.
- Zawart, A.: 1927, 'The History of Franciscan Preaching and of Franciscan Preachers (1209-1927)', *Franciscan Studies* 7, 241-596.

Petr Sgall (Praha)

## On Slovak and Czech Contributions to Linguistic Typology

1. The first important contribution to typology and to the search for language universals in the context of the Prague School was Jakobson's (1929) monograph on the development of Russian phonemics, where an important idea, which later found broad acceptance, was formulated, concerning the form of general (universal) relationships between linguistic (especially phonological) phenomena: Such a general rule can have the form of an implication, stating that if the phenomenon *a* exists in a given language, then the phenomenon *b* exists there, too. This line of research has been continued first of all by Isačenko (1939-40; 1960), who explored the phonological systems of the Slavonic languages on the basis of Jakobson's understanding of general rules having the form of strict (non-probabilistic) implications.

Another starting point for typological studies was formulated by Skalička (1935), who continued, in a sense, Mathesius' (1928) thoughts on the development of typological and 'characterological' linguistics. Skalička specified the notion of 'type of language' as an extreme in which the phenomena favourable to each other are developed most fully (p. 67). While Jakobson's implicational rules are regarded here as adequate for phonology, in grammar itself only the favourability of one property to another are looked for, due to the variability of the properties of the complex sub-systems of language, i.e. to their 'potentiality' in the sense of Mathesius (1911).

The latter approach thus differs from Jakobson's formulations in the following three points:

(i) it concerns grammar (especially with morphemics, word formation and syntax), rather than phonemics;

(ii) it returns to the use of the term 'type', and also of that of 'typology', in the sense of the study of clusters of language properties, rather than using 'typology' for the search for universals;

(iii) it works with a 'potential' (probable) occurrence of two or several language properties, rather than with the implication of binary logic; in the terminology of Carnap (1950) it is possible to see here a shift towards comparative (although not quantitative) concepts.<sup>1</sup>

The repertoire of languages types, as it was later characterized by Skalička (1951, 1966), consists of the following five types: agglutinative, inflectional, isolating (analytic), polysynthetic, and introflexive. While the properties characteristic for most of them cover virtually all the subsystems of grammar, especially the last type is not so strong, so that none of the known human languages comes so close to the extreme of introflexion as Turkish comes to that of agglutination, Czech or Old Greek to that of inflection, English or French to that analysis.

It appears to be characteristic of the further development that Jakobson's approach, especially after having been reformulated in a more general context in Jakobson (1958), has found a broad acceptance and continuation in the linguistic trends oriented towards statistical research and towards the search for universals (starting with Greenberg, 1960), whereas Skalička's typology has been used and developed especially within the Prague School itself.

2. The two approaches thus have found numerous followers who applied their methods to most various phenomena in different languages, in the synchronic as well as in the diachronic aspects. Among those who contributed to the systematic and detailed study of the interrelations between various subparts of the language systems, Ďurovič has devoted his efforts to the search for a way in which the positive moments of the two approaches could be combined. The points of view formulated by Jakobson and by Isačenko were discussed and deepened especially in Ďurovič's phonological analyses. Among them, in Ďurovič (1973) not only a synchronic comparison of different Slavonic languages was presented, but also a detailed inquiry into the phonemic alternations in each of them, showing how the range of these phenomena (prototypical for inflectional languages and having richly developed in the older stages of the development of the Slavonic languages family) has been more or less restricted by analogical changes. The latter have been more intensive in the declension than in the conjugation in Russian, whereas in Czech this proportion is reversed. In Slovak only

certain kinds of alternations have survived, and e.g. for Slovene the phonemic background has been more crucial, the consonantal alternations having been abolished.

As we have already mentioned, in grammar the presence of the implicational general rules is limited in comparison to phonology. Since morphemic alternations belong to the parts of phonology which are directly concerned also with morphemic values, it is not surprising that the formulations of the results of inquiries of the quoted kinds often concern degrees of the presence of the analyzed phenomena. This is even more outspoken in morphemics itself, which can be illustrated on the basis of Đurovič's (1983), systematic account of the development tendencies of the declension in the varieties of Serbo-Croatian spoken by bilingual children living in Sweden. The pivotal role of the opposition of nominative and accusative was stated here; either of these cases takes over many functions which in Serbo-Croatian itself are fulfilled by other means. Not only the instrumental, but also the prepositionless genitive is absent from noun groups in the children's speech; dative and vocative almost disappeared from it. The difference between grammatical (syntactic) and adverbial cases has been deepened; the former function is prototypically expressed without a preposition (by the nominative, the accusative, and also by the genitive of object with reflexive verbs), whereas the latter one is conveyed by prepositional cases (with some exceptions, to which also the partitive and negative use of the genitive belong).

3. The endeavour aimed at a deepened analysis of the different properties of a single language from a typological perspective always has been present also in Skalička's contributions.<sup>2</sup> Even in his studies on individual issues from language structures, the interconnections of the typological character of different phenomena regularly have been in the focus of attention; this concerns e.g. Skalička (1942, 1950), devoted to the embedded verb and to the morphemic cases, respectively.

Several linguists have presented further analyses in this direction and contributed to enriching the methods of Praguian typology. Popela (1985, 1988) presented an inquiry into the combinations of typological properties, pointing out some reasons which underlie the relatively high probability of some of these combinations, esp. of inflectional morphemics with aggluti-

native word formation. Discussing the issue of the existence of one basic property (to which we return below), Popela concludes that the dominant of the polysynthetic type is its unfavourableness to grammatical elements; the other four types are then divided according to the polyfunctionality of the grammatical elements (in the inflectional and introflexive types) and their monofunctionality (in agglutination and isolation), and the next criterion is the degree of fusion between lexical and grammatical elements.

The question of one basic property for every type was also studied by the present author, who pointed out that a suitable starting point for typology can be seen in the fact that while lexical units are conveyed by strings of phonemes in all languages, grammatical units have different shapes, the repertoire of which is not unlimited (see esp. Sgall 1958, 1986). There are the following possibilities:

(a) the grammatical values are also expressed by strings of phonemes, which either

(aa) resemble the strings conveying lexical meanings (in being relatively independent as to their positions in the word order, having the shape of whole syllables, etc.), which means the analytic type, or

(ab) differ from lexical morphs in being marked as inferior, subordinated to the latter, attached to them as affixes, in agglutination;

(b) the grammatical values are expressed by modifications of lexical morphs, rather than by specific morphs of their own; the modifications (alternations or similar variations) occur either

(ba) at the end of lexical morphs (according to the rule of 'one ending with each word form'),<sup>3</sup> which is called the inflectional type, or

(bb) in the inner part of the lexical morphs (introflexion);

(c) the grammatical values are expressed just by means of the order of the lexical ones; polysynthesis.

Although the boundary between lexical and grammatical units, which underlies this approach to typology, is not neat,<sup>4</sup> the opposition of lexicon and grammar is treated as basic by almost all kinds of linguistic descrip-

tions. It is then not surprising that the basic properties of individual types should concern the limited possibilities offered by the conditions given in this domain by the very nature of the fundamental means of expression which are available for natural language: phonemes and their strings.

This approach offers a basis from which we can derive not only the weaker position of introflexion (as has been done by Skalička), but also that of polysynthesis with respect to the richness of grammatical elements. It appears then not to be necessary to work with the (in)favourableness of a type to grammatical elements as with a specific kind of a dominant property of language types; the asymmetry (and redundancy) of some of the properties postulated by Popela may be dispensed with, and all the dominant properties of types are characterized on a coherent basis, determined directly by the fundamental conditions of natural language. Neither introflexion, nor polysynthesis constitute a repertoire rich enough for the core of grammar to be covered; these types can exist only if they either just accompany properties of another type in the same language (cf. the basically agglutinative character or Semitic languages, exhibiting introflexion just in certain subsystems of their grammars, and also the limitations of the polysynthetic type in Chinese, see Švarný, in press), or perhaps, if the language concerned displays a relatively small repertoire of grammatical values (some of which have lexical counterparts in such a language).<sup>5</sup>

It thus also appears not to be necessary to suppose that the relation of 'favourable' properties always be symmetric. It was pointed out in the quoted papers how it can be empirically substantiated that each of the dominant properties is favourable to the other properties of the given type. In some cases it can be shown that one of these properties also is favourable to the basic property of another type, which may serve as a starting point for an explanation of the high probability of certain combinations of types in actual languages; thus esp. grammatically fixed word order (polysynthetic type) naturally accompanies the paucity of inflectional affixes or alternations and the abundance of function words (analytic type).

In what concerns the issues of diachrony, Skalička (1941; cf. also Sgall 1986) understands Gabelentz's (1981) development in spiral as the primary trend, the counterexamples to which, although not altogether rare, are restricted to specific circumstances where strong external factors influenced a language at a time when its structure offered preconditions for such a 'backwards' movement. Thus, especially, the development of the eastern

part of the Indo-European languages after the peak of inflection towards agglutination (instead of towards the analytic type) can be explained on the basis of cultural developments leading to a regularization of the structure of these languages, which at the given time still displayed properties important for agglutination (while, on the other hand, the Western languages were strongly influenced by rapid cultural development, including such factors as a large-scale enrichment of the lexicon and a high degree bilingualism, in an epoch in which they already proceeded further in the direction of analysis in the sense of the spiral).<sup>6</sup> Under this viewpoint, the change of language types constitutes a more or less regular rotation, rather than a main trend in the "progress" of language; such progress seems to consist first of all in an enrichment of the lexicon and of the grammar, which may corroborate the typological development, not being identical with it. In Czech linguistics, Kurzová (1981) presented views close to Klimov's understanding of the changes from the active to the ergative and then to the nominative type as instances of a regular, general development. However, such a general sequence of typological changes does not appear to be typical for the development of most different languages (cf. also footnote 5 above). Kurzová's adherence to Meillet's estimation of the old Indo-European languages as developing from a relatively loose, appositive structure towards a more 'sentence centralistic' system has much in common with the approach evaluating their development as that from agglutination to inflection.

Besides the study of Slavonic languages (which we have mentioned several times already)<sup>7</sup>, attention was devoted also to the interplay of the typologically relevant properties in several other languages. The Ugro-Finnic languages were characterized as predominantly agglutinating, although with different degrees of properties belonging to other types, especially the inflectional congruence, the synonymy and ambiguity of endings and the presence of stem alternations in Estonian and Finnish, the so-called free word order of Hungarian (determined by the topic-focus articulation, see below), where also polysynthetic properties can be found (rich composition, including also adverbials serving as verb prefixes, and the use of lexical units in a metaphorical sense also as grammatical morphemes); features of the latter type are also present e.g. in Ostyak (see Skalička 1965).

The Bantu languages, exhibiting interesting properties of the inflectional type, were characterized by Skalička (1945). The discussion on

Chinese (see esp. Skalička 1946; Švarný, in press), shows that the predominance of the polysynthetic type (earlier called 'isolating') is not so clear as it often was assumed.

Japanese was compared with Russian as for the basic typological characteristics by Neustupný (1978), who also analyzed the intrinsic connection between the fundamental typological features and the phonemics of Japanese, showing that agglutination, which is typical for this language, concerns not only grammar but also phonemics.

Dutch was examined from the viewpoint of the Praguian typology by Čermák (1978), who points out the interconnections between its features characteristic of inflection, analysis and other types.

4. Without any doubt, there are good reasons for general strict implication relations in the sense of Jakobson, Isačenko, Ďurovič and others to be searched for in all domains of language structure, not only in phonology. Whenever they can be found between properties constituting typologically important clusters, their identification is of great importance for the predicative power of the given (approach to) typology, or, in the other terms, for the degree of its holistic character. The predictive power of typology is lowered if comparative notions (i.e. the 'favourability' of one property to another) instead of (or together with) strict implication are understood as its basis. However, the relationships between these two kinds of implication depend on empirical issues; whenever only a comparative implication is found, this can only be stated. It may be recalled that the predictive power of typological theories also depends on the extent of the clusters of interdependent properties.

Different typologies of languages have been formulated, based on different (although overlapping) clusters, anchored in morphemics, in word order, in syntax. It appears then to be necessary to compare the extent of the relevant clusters of properties to find the differences in the predictive power of these typologies. The question whether a holistic typology can be found may then be formulated so that the degrees of 'holism' should be specified, since clearly none of the clusters or of the dominant properties makes it possible to predict all features of a natural language, be these clusters or properties called 'types' or 'principles', and be they as 'deep' or 'high' as one wishes.



Another important point concerns the fact that if language types are specified on the basis of comparative notions, then statistical inquiries are necessary for the evaluation of the impact of the individual types in different languages, as well as for the comparison and appreciation of different typologies. Instead of stating that, e.g., English has more function words than Finnish, or that the synonymy of endings is much more intensive in Latin than in Hungarian, it would be useful to present data based on statistical inquiries of the respective language systems and of discourses in these languages. However, many statistically oriented approaches to linguistic typology are aimed more immediately at the search for linguistic universals than at the study of language types (cf. already Jakobson's 1958, pioneering contribution, quoted above). Moreover, it is easy to handle statistically such units and properties which are well accessible (graphemes or phonemes, morphs, word forms, the length of sentences, etc.); however, an actual contribution to typology cannot leave aside those items which are not so easy to handle but are more directly relevant for typology (e.g. morphemes and their functions, grammatical synonymy and ambiguity; cf. Sgall 1960). A substantial contribution to the use of statistical methods in typology was presented by Altmann and Lehfeldt (1973), cf. Skalička's (1975) review.

Krupa (1971; 1980) pointed out new possibilities in evaluating phonotactic properties and in establishing and exploring parameters concerning not only morphemic form and semantic values, but also possibilities of segmentation and occurrence.

As we have seen in Section 3 above, the clusters underlying the Praguian typology concern primarily the means of expressing of grammatical values, i.e. the relationship between expression and meaning in grammar (including word formation). It is in the area of this relationship where the arbitrariness of language structure gives room enough for the clustering of various properties, for their relatively probable cooccurrence. Therefore it may be doubted whether the often reoccurring requirement for typology to encompass not only morphemics, but also semantics or underlying structure is appropriate. The functions of morphemic and surface syntactic items are taken into account in the approach characterized above, since it is the empirical comparison of the surface units of different languages expressing identical or similar semantico-pragmatic functions, which constitutes the main source of typological explorations. On the other hand, it would be

difficult to claim that the structuring of the cognitive content by individual languages underlies important clusters of properties; thus, the level of linguistic meaning is relevant (in its relationship to the layer of expression) for typology, but it does not represent the source of an interesting typology of languages in itself.

Several trends in contemporary theoretical linguistics consider the typological approaches based on word order to be the main kind of typological studies. It is true that important clusters of linguistic features and also some basic aspects of language development can be characterized on this basis; however, these clusters and aspects are known to surpass the domain of word order only to a limited degree. Even if the relations between word order and the topic-focus articulation of the sentence are exploited more intensively for the aim of a word-order based typology, it is rather evident that the main difference between languages in what concerns their word order is that of grammatically fixed and "free" word order (the latter being free from surface constraints, and thus determined more immediately by the topic-focus articulation). The question whether e.g. Latin or Russian is a SOV, a SVO or a VSO language is of quite another character than a similar question concerning French, English or Chinese, so that it is not convincing to use a single term 'basic word order' for languages of both kinds. It is typical of inflectional languages to express topic and focus by word order (together with the placement of the intonation centre of the sentence), for agglutinative languages to have specific morphemes marking the topic (as in Japanese, Tagalog, etc., although e.g. in Hungarian word order serves this function, and intonation is always important), and for isolating languages to use syntactic constructions (such as passivization or clefting).

#### Notes

- <sup>1</sup> Cf. Hempel and Oppenheim (1936), where the notion of type is analyzed from a logical viewpoint, one of the main conclusions being that in typological studies an element should be understood as occupying a position on a scale, rather than as belonging into a set.
- <sup>2</sup> Some of these have been included in Skalička (1979); as for studies concerning phonology, see esp. Skalička (1967).

- 3 Such variations as those in Lat. *deus, dei, deum,...*, *leo, leonis,...*, or, in inflectional conversion, e.g. *deus, dea*, usually are called endings, although in the general case it is impossible to strictly distinguish the lexical morph and the ending here. - A third possibility, (bc), would consist in variations at the beginning of word stems, but this alternative probably plays no important role (such individual examples as the Slavonic pronominal forms *nemu, nim* being just marginal).
- 4 The dichotomy itself is partly influenced by the typological character of the given language; thus, especially, the personal pronouns clearly belong to lexical units in analytic languages, although with agglutination or inflection the corresponding functions to a great part are conveyed by verb forms (and, in the case of congruence, clearly have a grammatical character).
- 5 It remains to specify the conditions determining the fact that the latter possibility is characteristic of polysynthetic, rather than of introflexive languages. A starting point for solving this problem may be seen in the very specific character of introflexion, with which the grammatical values are expressed by means which not only have another shape than lexical morphemes have, but which interrupt the lexical morphs, thus disturbing their shape (which, with the other types, is that of continuous strings of phonemes). Let us add that a language the grammar of which is limited in the sense just quoted does not necessarily belong to the polysynthetic type; no factors have been presented which would exclude the possibility of such a language belonging to the analytic, agglutinating or inflectional types.
- 6 The faster development of the old Germanic languages, Latin, etc., can be at least partially explained by a larger portion of bilingualism during their development, rather than by a direct typological influence of neighbouring languages. It is the timepoint in which the respective ethnic groups entered the epoch of civilization, which was decisive for their typological development passing through the summit of their inflectional character and turning to an increasing amount of phenomena belonging to other types (cf. Sgall 1958).
- 7 See also Skalička (1958) on the inflectional and other properties of Russian.

## L i t e r a t u r e

- Altmann, G. and' Lefeldt, W.: 1973, *Allgemeine Sprachtypologie*, München.
- Carnap, R.: 1950, *Logical foundations of probability*, Chicago,
- Čermák, Fr.: 1978, 'Typology of the Germanic languages with special reference to Dutch', *Folia linguistica* XII, 65-106.
- Đurovič, Ľ.: 1973, 'Типология флективной основы в славянских языках', *Scando-Slavica* 19, 225-243.
- Đurovič, Ľ.: 1983, 'The case systems in the language of diaspora children', *Slavica Lundensia* 9, 21-94.
- Gabelentz, G. von der: 1981, *Die Sprachwissenschaft*, Leipzig.
- Greenberg, J.H.: 1960, 'A quantitative approach to the morphological typology', *International Journal of American Linguistics* 26, 178-194,
- Hempel, C.G. and Oppenheim, P.: 1936, *Der Typusbegriff im Lichte der neueren Logik*, Leiden.
- Isačenko, A.V.: 1939-40, 'Versuch einer Typologie der slavischen Sprachen', *Linguistica Slovaca* I-II, 64-67.
- Isačenko, A.V.: 1969, 'Morpheme classes, deep structure and the Russian indeclinables', *International Journal of Slavonic Linguistics and Poetics* 12, 48-72.
- Jakobson, R.: 1929, *Remarques sur l'évolution phonologique du russe*, Travaux du Cercle linguistique de Prague 2.
- Jakobson, R.: 1958, 'Typological studies and their contribution to historical comparative linguistics', in: *Proceedings of the Eighth International Congress of Linguists*, Oslo, 17-35.
- Krupa, V.: 1971, 'The phonotactic structure of the morph in Polynesian Languages', *Language* 47, 668-684.

- Krupa, V.: 1980, *Jednota a variabilita jazyka* (The unity and variability of language), Bratislava.
- Kurzová, H.: 1981, 'Syntaktische Typologie und die Entwicklung der indoeuropäischen Sprachen', *Listy filologické* 104, 201-207.
- Mathesius, V.: 1911, 'O potenciálnosti jevů jazykových' (On the potentiality of the phenomena of language), in: *Věstník Královské české společnosti nauk, třída filosoficko-historicko-jazykozp.* II, 1-24; translated into English in: *A Prague School reader in linguistics*, ed. by J. Vachek, Bloomington 1965, 1-32.
- Mathesius, V.: 1928, 'On linguistic characterology', in: *Premier congrès international des linguistes I*, Propositions, Nijmegen, 28-34; reprinted in *Actes du Premier congrès international des linguistes*, The Hague, 1929, 56-63, and in: *A Prague School reader in linguistics*, ed. by J. Vachek, Bloomington 1965, 59-67.
- Neustupný, J.V.: 1978, *Post-structural approaches to language*, Tokyo.
- Popela, J.: 1985, 'K otázce kombinace typologických vlastností v jazycích' (To the issue of the combinations of typological properties in languages), *Bulletin ruského jazyka a literatury* 26, 37-67.
- Popela, J.: 1988 'K porovnávací typologické charakteristice současné ruštiny a češtiny' (To the comparative typological characteristics of contemporary Russian and Czech), *Československá rusistika* 32, 49-55.
- Sgall, P.: 1958, *Vývoj flexe v indoevropských jazycích* (Development of inflection in Indo-European languages). Prague.
- Sgall, P.: 1960, 'Soustava pádových koncovek v češtině' (The system of case endings in Czech), *Acta Universitatis Carolinae - Philologica* 1-2, *Slavica Pragensia* 2, 65-84; a shortened German translation: 'Das System der Kasusendungen in Tschechischen', *Prague Bulletin of Mathematical Linguistics* 39, 1983, 40-52.
- Sgall, P.: 'Classical typology and modern linguistics', *Folia linguistica* 20, 15-28.

- Skalička, V.: 1935, *Zur ungarischen Grammatik*, Prag; reprinted in: Skalička, 1979, 59-125.
- Skalička, V.: 1941, *Vývoj české deklinace* (Development of Czech declension), Prague; translated as 'Die Entwicklung der tschechischen Deklination' in: Skalička 1979, 126-179.
- Skalička, V.: 1942, 'Problém druhého slovesa' (The problem of the second verb), *Český časopis filologický* 1, 9-14; translated as 'Das Problem des zweiten Verbs' in: Skalička 1979, 173-179.
- Skalička V.: 1945, 'Über die Typologie der Bantusprachen', *Archiv orientální* 15, 93-127; reprinted in: Skalička 1979, 198-237.
- Skalička, V.: 1946, 'Sur la typologie de la langue chinoise parlée', *Archiv orientální* 15, 386-412; translated as 'Über die Typologie des gesprochen Chinesisch' in: Skalička 1979, 180-197.
- Skalička, V.: 1950, 'Poznámky k teorii pádů' (Notes on the theory of case), *Slovo a slovesnost* 12, 134-152; translated into English in *Praguiana* 2, Amsterdam (in press).
- Skalička, V.: 1951, *Typ češtiny* (The type of Czech), Prague; a partial translation, 'Das Erscheinungsbild der Sprachtypen' in: Skalička 1979, 21-58.
- Skalička, V.: 1958, 'Typologie slovanských jazyků, zvláště ruštiny' (Typology of Slavic languages, especially of Russian), *Československá rusistika* 3, 73-84; translated as 'Zur Typologie der slawischen Sprachen, insbesondere des Russischen' in: Skalička 1979, 238-257.
- Skalička, V.: 1965, 'Über die Typologie der finnisch-ugrischen Sprachen', in: *Congressus secundus internationalis fenno-ugristarum* I, 494-498; reprinted in: Skalička 1979, 258-262.
- Skalička, V.: 1966, 'Ein "typologisches Konstrukt"', *Travaux linguistiques de Prague* 2, 157-164; reprinted in: Skalička 1979, 335-341.

- Skalička, V.: 1967, 'Die phonologische Typologie', *Acta Universitatis Carolinae - Phonetica Pragensia*, 73-78.
- Skalička, V.: 1975, 'Review of Altmann and Lehfeldt (1973)', *Linguistics* 144, 125-128.
- Skalička, V.: 1979, *Typologische Studien*, ed. by P. Hartmann, Braunschweig/Wiesbaden.
- Švarný, O.: in press, 'Typologie hovorové čínštiny' (Typology of Colloquial Chinese), to appear in *Slovo a slovesnost*.

George Y. Shevelov (New York)

**Czech (i)hned, Slovak (i)hned<sup>1</sup> 'at once'**

The adverbs Czech *hned* and Slovak *hned<sup>1</sup>* exist in many variants. In Czech one finds also *hnedka*, *hnedky*, *hnedle*, *ihned* with the identical meaning 'at once, quickly, right away', in Slovak *hnedky*, *ihned<sup>1</sup>*, with the same meaning. The basic common form is *hned<sup>(1)</sup>*.

Most authoritative etymologists derive these adverbs from the Common Slavic word which is represented in Old Church Slavonic as *inogda* ~ *inъgda* 'once; some time' (SJS 14, 771). The form *ihned* is considered the oldest among those known today in Czech and Slovak. For the underlying Common Slavic form Machek (213) hesitates among (1) *\*ino-goda* or (2) *\*inъ-goda* or (3) *\*inogo-goda* or (4) (loc.sg) *\*ině-godě* (all hyphens inserted by me). He has to assume a replacement of one or both *o* by *ъ* "vlivem rychlé, úsečné výslovnosti" (which would result in (1, 2, 3) in *inъgъda* - in (3) by means of a haplology), in (4) in *iněgъdě*, with then, as he assumes, *iněgedě* changing subsequently into *inhed* which is actually and copiously attested in Old Czech alongside with the less frequent *ihned*. Machek gives more variants and more elaboration but basically he develops the idea of Gebauer (585), who also spoke of *inъgda* ~ *inogda* and of "oslabenina" of *o* into a *jer*. From the form *inъgъda* in cases (1, 2, 3) Machek derives the same form *ihned* without explaining why the alleged strong *ъ* was lost while the weak one became *e*, an unusual development even under conditions of "úsečná výslovnost." Having arrived, thus, at a form *inhed* he assumes then a loss of *i-* (rather unusual in Old Czech and Old Slovak, especially in the root *in-*) and the metathesis *nh-* > *hn-*. Entirely parallel Slovak data are found in Stanislav (578). Palatalization of *-d* in Slovak is not explicitly explained.

Konečný (224) prefers to assume only one Common Slavic form *\*jъnъgъd-* from which he derives as the oldest Czech form *inhed*, like Gebauer and Machek. Konečný does not posit the word final vowel. To derive the form *inhed* he should have assumed *-ъ* (or *-ь*?) because otherwise one would expect the form *\*inegd* which seems not to have existed (to judge by Gebauer's data, ib.).

Trubačev (8, 231f) has no doubts that the Czech and Slovak words belonged to the pronominal adverbs of the type *\*jъnogъda* ~ *\*jъnъgъdъ*



even though the former would have yielded \*(j)-*nohda* and the latter *ihned* but not *ihned* so that one has to assume a metathesis for which reasons are not given. Trubačev concludes that all the Slavic adverbs he cites are based on the basic morpheme \*jъn(ъ) followed by the particles -gъ and -da (which is more likely than the reduction of the original *godā* based on the substantive *godъ*).

There is no need to continue this survey of opinions by etymologists. One will find no new ideas there. (One more will be discussed at the end of this article.). The views represented by Gebauer/Machek and their successors differ only in detail; essentially they follow the same trend. They want to establish connections by all means between *inъgъd-* in some variants of this Common Slavic word while disregarding those difficulties which this approach entails, such as arbitrarily assumed metatheses, losses of vowels etc. Besides those difficulties already shown in the brief survey above, the following are to be pointed to:

1. At least for Czech the lack of prothetic j- before i- in *ihned* is unmotivated. As is known, in Czech initial i- as a rule is an earmark of loanwords, the sole exception being the conjunction and particle *i* and -*ihned!* Why should this be the case in the latter? Etymologists play this fact down. Kopečný (224) refers to "apojkově chápané i-," but does not explain why it was so perceived; he only states this in order to explain the switch from *ihned* to *hned*. Even if one would think that the word came to Czech from Slovak, an unlikely assumption anyway (see below), it should have been adapted to the Czech pattern.

2. In order to explain the form *ihned* as the oldest one on which all the other forms would have been based while rejecting the connection with *godъ*, a substantive, as Trubačev (cited above) does, one has to accept that, in his terminology, "the enclitic particle" *da* in this case appeared in the form \**dъ*. This is, however, an *ad hoc* form posited specifically for this case. The particle in question typically appears as *da*, *dy*, *de*, *dě*, rarely *du*, but not \**dъ* (cf. Kopečný 1, 308-310); it is to be kept apart from that *dъ* which is used in the prepositional derivation, as in Old Church Slavonic *nadъ*, *podъ*, *prědъ*, Macedonian and Bulgarian *zad* (cf. Kopečný 1, 127, 197 a.o.). Forms with final -*d* like Serbo-Croatian *kad* 'when', Slovene *kod* 'where to', etc. result from apocope and not from the loss of a *jer*. Most likely this apocope took place after the loss of *jer*.

3. There is no reason to believe that a strong *jer* could at any time have been the result of the reduction of *o*. In the Neogrammarian tradition the *jers* were called "reduced vowels." But this is a misleading name. Only weak *jers* became reduced and only in a later development (cf. Shevelov 435f).

These three circumstances of phonetic character as well as those previously mentioned above make the derivation of (*i*)*hned* from *inъgd(a)* very uncertain.

A semantic difficulty may be added. Slavic \**ьнъ* ~ *инъ* is known with two original meanings: 'one' and 'other'. A semantic transition from 'other' to 'quickly, at once' is hardly thinkable at all. But is it much safer with the meaning 'one'? Of all the etymologists of recent date who seriously dealt with (*i*)*hned* only Machek has tried to build a semantic bridge from the pronoun in question to the adverb. He operated with the meaning 'one'. He posited the original meaning of *ihned* as "jedného téhož času, tj., v jednom čase právě s tím, kdy bylo slovo vysloveno" (213). The connection between the meaning of simultaneity with the act of speech and that of rapidity of reaction, suddenness, "unforeseenness" is not entirely impossible but is rather tenuous. In addition, there are chronological difficulties involved. Our Czech data begin in the fourteenth century; the Slovak data are certainly not older. By that time the meaning 'one' was entirely dead, except perhaps, for a few relics in isolated compound words and the like, of the type of Slovak *inochod* 'pacer' (possibly, however, a modern time loan from Russian), and even these are not in Czech. There hardly is any evidence of the meaning 'one' in Serbo-Croatian (Rječnik 827ff). Even in Old Eastern Slavic (Kiev) among those two or three examples of *инъ* 'one' (Sreznevskij I, 1110; Trubačev 8, 233) are some which are not certain. E. g., in SPat in "*инъ* pastoux ... xožaaše" (60) the underlined word easily can have meant 'a certain' and not 'one'.

In all likelihood *инъ* 'one' was dead in Slavic at latest in the tenth century. To be actively used in Czech, as the assumptions go, we have to place the phenomenon of *ihned* in the period of transition from Common Slavic to Czech. Can we accept such an age for any form of *ihned*, even if, for a moment, we concur with Schuster-Šewc (297) in considering the word as Common West Slavic (i.e. Czech, Slovak, Sorbian, Polish and Kashubian. For a discussion of this problem see below). The very wealth of phonetic and morphological variants in Old Czech and Old Slovak rather

points to a relative innovation, not a well-established and generally accepted part of Czech vocabulary of the fourteenth century.

In summary:

1. The belief that *inhd* was the oldest form of the word under scrutiny cannot be taken for granted;
2. The meaning 'one' of the root of that word is doubtful;
3. The etymological derivation of (*i*)*hned* from *inъgъd(a)* in spite of its broad acceptance cannot be proved to be correct.

In fact one should put in doubt the very idea of a pronominal root in the word meaning 'quickly, without delay, unexpectedly, at once' (although cf. Russian *vdrug*). It possibly would be more plausible to look for a nominal or verbal root.

This essentially negative conclusion emerges from the brief sketch above. Its purpose is to encourage etymologists in the Slavic field to seek another, a positive solution of the problem. To build a new house one must first demolish obsolete buildings which encumber the plot. The workers who operate bulldozers and those who erect new walls do not have to be one and the same and usually are not. In this article the author identifies himself primarily with the first team.

Yet it is difficult to resist the temptation to proceed from demolition to construction. Even if one is aware that the new building will have no fewer and perhaps even more shortcomings than the older one had. There are some benefits in such a search even if it fails. What follows is just a supplement and it is presented with the intention of being rejected.

In a search of a non-pronominal etymology of *hned* let us putatively explore the possibility of its connection, if any, with the verb (Common Slavic) *gъn-ati*, the root of which also appears in the form *žen(q)*, 1 sg and *gon(ъ)*, substantive. Purely phonetically, there are no amendments to be done, *gъn-* can be taken as it is. Semantically, the development from 'to drive, to chase, to hunt' to the meaning of a quick, sudden, unexpected action is simple and common. It easily can acquire affective character, and this is clearly its earmark in Old Czech as witnessed by numerous variants of the word which deviate from the form *hn(ed)*.

In fact, the petrified case forms with the root in question appear in Slavic with the meaning of a quick, more or less unexpected action, e.g., Czech *honem*, Polish *gonem* 'in a hurry' (SW 1, 871) and *honem* (from Czech) (SW 2, 52), Belorussian *hónki* 'quick' (*Tlum.* 2, 69), Ukrainian *hónom* 'quickly' (Hrinčenko 1, 344 and Bilodid 2, 92), cf. also *hinkýj* (Bilodid 2, 71), Russian dialectal *gónom* (Dal' 1, 925), *gónko* 'fast' (SRNG 7, 7), *gónom* 'incessantly' (ib., 15). Apparently such adverbs do not appear in South Slavic standard languages.

Yet an etymology based on the root *gъn-* although appealing semantically, for the time being cannot be accepted because of problems of word derivation. They are two. The less decisive is the form of the root. In all attested derived forms, be they adverbial, adjectival or substantival, the root has the form *gon-* and not *gъn-* as is the case with the Czech and Slovak forms of *hned*(!). True, the *gon-* and *gъn-* forms had a complex interplay in this verb; but all generalizations of the two root forms occurred in verbs and did not expand to nouns. Such an expansion cannot be ruled out, theoretically, in Old Czech but to my knowledge it cannot be demonstrated in any attested language, either old or modern, and therefore would remain but a theoretical construct.

An even more serious objection to the alluded etymology of *hned* is posed by the second component of that adverb in Czech and Slovak: *-ed*(!) be it originally *-ed*(!), *jer + d + jer* or even *-ędъ*. A suffix of the latter form did exist in some Slavic languages of older time, e.g. Old Russian *peštredъ* 'motley fabric' (Sreznevskij 2, 1978), Russian dialectal *gniled'* 'rot' (Vondrák 654; SRNG 6, 244), Russian *rúxljad'* 'lumber, junk, Czech *havéd'* (*havět'*), Slovak *háved'* 'small fry' but neither its collective meaning nor the derivational basis (usually an adjective or, if verbal, an *-l*-participle) fits into the pattern of *hn-ed*(!) unless one accepts that *hn-ed*(!) < \**gъn-ędъ* originally was a collective substantive 'what is driven, driven objects' transferred to an adverb, a development which was not completely impossible but, to say the least, hardly paralleled by similar developments in other adverbs.

If a suffixal derivation is to be excluded, another thinkable way of development could have been a blending, a form like, say, \**gъn-ъmъ* blended with adverbs of the type represented in Modern Slavic by Czech *vpřed*, Slovak *napred*, Polish *naprzód*, Belorussian *upérad*, Ukrainian *vperéd*, Russian *vperéd*, Bulgarian *nápred*, Macedonian *napred*, Serbo-Croatian *nápřed*. Such a blending could have taken place if one assumes

that what we know as *hned*(<sup>1</sup>) was typically used, say, in a phrase \**gъnъmъ vъprědъ* subsequently "univerbalized" into \**gъnъ-dъ* or \**gъn-edъ*. If this would have been the case the palatalization of *-d* in Slovak *hned*<sup>1</sup> should have been secondary, patterned on such Slovak adverbs ending in palatalized dentals as *opät*<sup>1</sup> 'again', *spät*<sup>1</sup> 'back', *snád*<sup>1</sup> 'perhaps', a type which was represented in Old Slovak more than in the modern language (cf. the data in Stanislav 1958, 575f.).

It follows from the above brief presentation of pros and cons for the "non-pronominal" hypothesis of the origin of *hned* that this hypothesis, in the light of the evidence we have at our disposal, cannot be considered as fully proven. The flaws of both hypotheses, the traditional "pronominal" and the "non-pronominal" cannot be removed as of today. Certain obscure links in the chain of developments which brought about the form (*i*)*hned*(<sup>1</sup>) are explained by one hypothesis, others by the other one, but neither can explain all of them.

The two hypotheses do not necessarily exclude one another. An attempt may be undertaken to combine them into one. As the point of departure one may take the pronominal form \**inъgъdV*, the latter letter meaning an unspecified vowel, subsequently lost. If this vowel was a *jer* the resulting form would be *inhd*; if it was some other vowel early lost this would bring about \**inehd*. The former is well attested in Old Czech (Gebauer 584); in fact this was, to judge from his data the most widespread form in Old Czech texts. The form \**inehd* is not attested but it may have served as the foundation for the attested (but not so frequent) *inehed* (Ráj duše 1383 a.o., 2x) and, with metathesis, *ihend* (Mastičkář, late 14th c., 1x). Then one would have to assume that somewhat later, *inhd* could fall under the influence of the root *gъn-* > *hn-*, whose impact produced a semantic shift of the type 'some times' > 'one time' > 'at once' > 'quickly' and the metathesis *nh* > *hn*. A blending with a word of the type *vъprědъ* becomes unnecessary in such a case. The advantage of this "combined hypothesis" is that it motivates the wide expansion of the form *inhd* in Old Czech (which in both the "pronominal" and the "non-pronominal" hypotheses remained passed in silence), but the reason for the rise of semantic connection between the word meaning 'sometimes' and the root *gъn-* as a starting point for the change of meaning in the adverb (and, then, the metathesis *nh* > *hn*) becomes far less motivated (arbitrary) than in the preceding, i.e. "non-pronominal" hypothesis.

It is possibly the impasse in all the above hypotheses which has led to still another attempt at explanation which may be labelled "ultra-pronominal." It has been advanced by Schuster-Šewc (297f) in his etymology of Upper Sorbian *hnydom* 'at once, right away', Lower Sorbian *ned*, same. He rejects the traditional view that *hned* originally was Czech only and that it penetrated to other Slavic languages (Slovak, Sorbian; Polish *wnet*) from Czech.

This thesis of his is not really borne out by facts. Specifically for Slovak a borrowing from Czech is obvious - not so much because of a somewhat later appearance of the word in Old Slovak texts than in Old Czech ones (cf. Kopečný 2, 224) - but rather by the distribution of *hned* in dialects. The data of ASJ (IV, 1, 324 and IV, 2, 217) clearly show that *hned* is used only in West Slovak and even there in a very limited manner. Also Schuster-Šewc's rejection of the fact of borrowing in Polish and Kashubian cannot be shared (cf. Basaj 85 and Basaj-Siatkowski 18). In all West Slavic languages (with possible exception of Polabian) in the view of Schuster-Šewc, one deals with genuine native developments independent of each other but identical typologically. Their principle was "typische agglutinative Zusammensetzung verschiedener ursprünglicher deiktischer Partikeln" (298). The particles in question are *ne* and *d'* ("ebenfalls deiktisch", 298). For both particles Schuster-Šewc accepts varying forms. For *ne* they were also *no*, *ny* (as in Old Church Slavonic *nyně* ~ *нѣнѣ* 'now' SJS 448), for *d'* also *dy*. As for *h-* he suggests that it was "eine Prothese, die vor allem vor nasalen Konsonanten auftreten kann" (299). The form *ne* is needed for explaining the Czech, Slovak, Lower Sorbian and Polish variants, the *ny* form for the Upper Sorbian variant. What remains unclear - if one accepts Schuster-Šewc's view that the word was native to each of those Western Slavic languages - is how on such a vast linguistic territory from Czech to Kashubian the same derivational pattern, and, moreover, fairly complex one, was applied while various forms of pronominal ("deictic") particles were used. In addition, no reasons for the choice of a specific form of the particle(s) in a specific language are given so that the choice looks rather arbitrary.

There also may be a valid objection as to how a piling up of deictic particles could produce an adverb with the meaning of 'quickly', etc. As Durovič (122f) says, the typical characteristic of pronominal adverbs is their obligatory concretization in a specific situation. *Tam* without such a concretization means nothing or little. *Hned* does not meet this requirement

and Schuster-Šewc does not show how the pronominal type of meaning could have changed to a non-situational one.

As to the prothetic *h-* the only examples of prothetic *h-* before *n-* cited by him *hnikati* 'squeak, neigh' and *hmožditi* 'trample' (where there is incidentally no *n-*) are both onomatopoeic and/or affective formations and hardly of great antiquity. They cannot be placed besides Czech and Slovak (*i*)*hned*(') even though affectivity in the latter cannot be ruled out.

All in all this latest attempt at an etymology of *hned* and the related forms cannot dissipate one's doubts. The "pronominal", the "non-pronominal", the "combined" and the "ultra-pronominal" hypotheses all fail to clarify all the details we know and we do not know in the history of the word under scrutiny and therefore fail as a whole. The origin of the word must remain unclear until an etymology is suggested which would be able to answer all the questions posed by this difficult word, not one shedding light only on some of them while leaving others in the dark. Thus, the negative conclusions of this article outweigh its positive suggestions.

#### Bibliographical reference

- ASJ - Habovštiak, A.: 1984, *Atlas slovenského jazyka*, (Slovenská akadémia vied), IV, 1-2, Bratislava.
- Basaj, M.: 1966, *Bohemizmy w języku pism Marcina Krowickiego*, Wrocław.
- Basaj, M. & Siatkowski, J.: 1967, 'Przegląd wyrazów uważanych w literaturze naukowej za bohemizmy', *Studia z filologii polskiej i słowiańskiej* 6, Warsaw, 7-24.
- Bilodid, I (ed.): 1971, *Slovník ukrajinsk'koji movy*, 2, Kiev.
- Dal', V.: 1912, *Tolkovyj slovar' živogo velikorusskogo jazyka*, 1, S. Peterburg.
- Đurovič, Ľ.: 1950, 'K otázke neohybných čiastok reči v slovenčine', *Jazykovedný zborník Slovenskej Akadémie vied a umení*, IV, Bratislava.
- Gebauer, J.: 1903, *Slovník staročeský*, I, Prague.

- Hrinčenko, B.: 1909, *Slovar ukrajins'koji movy*, 1, Kiev.
- Kopečný, F.: 1973, 1980, *Etymologický slovník slovanských jazyků*, I-II, Prague.
- Machek, V.: 1968, *Etymologický slovník jazyka českého*, Prague.
- Rječnik: 1887-1891, *Rječnik hrvatskoga ili srpskoga jezika* (Jugoslavenska Akademija znanosti i umjetnosti), III, Zagreb.
- Schuster-Šewc, H.: 1979, *Historisch-etymologisches Wörterbuch der ober- und niedersorbischen Sprache*, 5, Bautzen.
- Shevelov, G.: 1964, *A Prehistory of Slavic*, Heidelberg.
- SJS : 1966, 1977, *Slovník jazyka staroslověnského*, (Československá Akademie Věd), 14, 21, Prague.
- SPat.: 1967, *Sinajskij paterik*, Golyšenko, V., Dubrovina, V. (eds.), Moscow.
- Sreznevskij, I.: 1893, 1902, *Materialy dlja slovarja drevne-russkogo jazyka*, 1-2, S. Peterburg.
- SRNG: 1970, 1972, *Slovar' russkich narodnych govorov*, (Akademia Nauk SSSR, Filin F.P. ed.), vyp. 6, 7, Moscow.
- Stanislav, J.: 1958, *Dejiny slovenského jazyka II*, Bratislava.
- SW (= *Słownik warszawski*): 1952, *Słownik języka polskiego* (Karłowicz, J., Krýnski, A., Niedzwiedzki, W. eds.), I, Warsaw.
- Thum: 1978, *Tlumačal'ny slovník belaruskaj movy*, (Akadèmiya Navuk BSSR), 2, Minsk.
- Trubačev, O.N. (ed.): 1977, 1980, 1981, *Ètimologičeskij slovar' slavjanskich jazykov*, vyp. 4, 7, 8, Moscow.
- Vondrák, W. (=V.): 1924, *Vergleichende slavische Grammatik*, I, Göttingen.





Anders Sjöberg (Stockholm)

**кѣле and хѣръ in the birch bark letters. An alternative explanation**

In his interpretation of the Novgorod birch bark letter no. 247, which reads as follows: ...рѣзанами а замѣке кѣле, а двѣри кѣлѣ, а господарь въ нетаѣ, не дѣе..., and letter no. 130 with the text: у Вигара 20 локото хѣри безо локти etc., A.A. Zaliznjak claims that the words кѣле and хѣре are two clear cases in which a velar appears before a *z*, derived from an old diphthong. For Zaliznjak these examples are clear proofs of the fact that the Novgorod-Pskov dialect never underwent the process of the second regressive palatalization, which otherwise is known in all of the Slavic languages. The two words thus can be regarded as forms of *цѣль* and *сѣръ*. I accept Zaliznjak's contention that the words stand for *цѣль* and *сѣръ*, but I cannot without reservation accept his line of argumentation. Zaliznjak (1986, 113) writes:

"Для выявленных выше древненовгородских словоформ (кѣле, кѣлѣ, хѣри, гвѣздѣкъ) по-видимому, невозможно предложить какое-либо правдоподобное объяснение, кроме простейшего; они непосредственно сохраняют праславянский облик, т.е. в них никогда не было второй палатализации. Тем самым эти словоформы служат мощным аргументом в пользу гипотезы, выдвинутой в частичной форме Б.М. Ляпуновым, а в полной форме С.М. Глускиной, об отсутствии второй палатализации в новгородско-псковском диалекте".

Of the various proofs that Zaliznjak provides for his contention that the second regressive palatalization is missing in the Novgorod-Pskov dialect, only the cases кѣле, кѣлѣ and хѣръ are truly convincing. Even these forms, however, are convincing only if they cannot be explained in any other way. In the case of гвѣздѣкъ it is necessary only to look at West Slavic, which even though it has retained the second regressive palatalization, never has palatalized the clusters kv- and gv-.

Thus there arises the question whether some other explanation can be provided for the phenomenon кѣль and хѣръ, other than that which Zaliznjak himself regards as "the simplest". Zaliznjak (1987, 117) ascertains that the dialect used in the birch bark letters belongs to the Novgorod-Pskov dialect:

"Древненовгородский диалект не был полностью един. Уже на нынешнем этапе исследования мы можем различить в нем по меньшей мере две группы говоров - западную (по-видимому, соотносимую с псковскими кривичами) и восточную (по-видимому, соотносимую со словенами). Западная группа говоров отличалась от стандартного древнерусского более резко, чем восточная. Сравнение берестяных грамот с данными современной и исторической диалектологии показывает, что в самом Новгороде господствовал западный вариант древненовгородского диалекта; особенно ярко это господство проявляется в XI-XII вв."

It is my intention to demonstrate that it is possible to explain *кълъ* and *хъръ* as dialectal innovations in the Novgorod-Pskov dialect. This can be done, however, only if one does not assume, as Zaliznjak does, that the second regressive palatalization never appeared in this dialect.

Let us begin with an analysis of letter 247, stemming from the eleventh century: *а замѣке кѣле, а двѣри кѣлѣ, а господарь в нетяжѣ, не дѣе*. Zaliznjak (1986, 112) translates this letter as follows: *А замок цел, а двѣри целы, а хозяин в немощи, не работает*.

In order to make sense of the text, Zaliznjak is compelled to introduce in this dialect text a word \**нетяжа*, with the meaning "в нетрудоспособном состоянии". He does this by referring to the appearance of a word *нетяжа* in Old Church Slavonic texts. (In 1987, 121 Zaliznjak provides yet another interpretation of this same passage by reading *въ не тяжѣ не дѣе*, a reading which previously he had regarded as incorrect.) This OCS word, however, is masculine. It has a complete different meaning, *ленивый человек*, and only two instances of it are known, both in the Book of Proverbs of the Old Testament: 13:4 *е похотѣхъ естъ въскѣкъ нетажа* (SJS) and 15:19 *пѣтъе нетажъ*. In several Russian dialects, however, there is a word *нетяга* which can mean 'sickness', *слабость*. This word supports Zaliznjak's interpretation better. If we were to use this word, the locative singular with second regressive palatalization would be *въ нетязѣ*, or *въ нетязѣ* without palatalization. How then is it possible to explain the form *въ нетяжѣ*? In the Pskov dialect a change *з' > ж'*, *шоканье*, is documented already in the eleventh century. Zaliznjak himself (1986, 127) refers to this dialectal phenomenon in the birch bark letters: "Следующие примеры, по-видимому, отражают смешение мягких свистящих и шипящих

(характерное для псковских говоров): *заожеричь* Свинц. (XI/XII - XII), *ризы* "рыжий" (?) 160 (сер. XII), *прикаживаеши*, *зеребе* <*жеребѣ*> 99 (сер. XIV); ...". He, however, does not include *нетяжѣ* among these examples, since it would contradict his claim of the nonimplementation of the second regressive palatalization in the dialect. Zaliznjak (1984, 10), in his commentary to the свинцовая грамота, says: ж вместо з в *заожеричь* скорее всего отражает соответствующее смещение (псковского типа). Zaliznjak (1987, 119) writes: " В западной зоне древне-новгородского диалекта по крайней мере в части говоров /с'/, /з'/ совпали соответственно с /ш'/, /ж'/ . В берестяных грамотах эта черта отражается, но сравнительно редко".

Filin (1972, 267ff.) points to the fact that "Как давно уже установлено исследователями, смещение букв с и ш, з и ж имеет место главным образом в древнепсковской письменности. Примеров этому смещению в лингвистической литературе приводилось много".

It is thus possible to regard *нетяжѣ* as the locative of *нетяга*, with the effect of the second regressive palatalization and with the dialectal change з > ж. It is not necessary to invent an Old Russian word \**нетяжа*, nor look for rare OCS homonyms in this dialectal text.

*кѣль* and *хѣрь* therefore must be explained otherwise than by maintaining, as Zaliznjak does, that this dialect does not undergo the second regressive palatalization.

Zaliznjak argues that by regarding *кѣль* and *хѣрь* as archaic forms he is corroborating Gluskina's (1966; 1968) hypothesis that the second regressive palatalization was never implemented in the Novgorod-Pskov dialect. Gluskina claimed that the roots *кѣж-*, *кѣв-* and *кѣл-* are archaisms and proof of the fact that the Novgorod-Pskov dialect was never affected by the second regressive palatalization. Stieber (1968) elaborated Gluskina's hypothesis and claimed that the second regressive palatalization is missing even in dialects to the east of Moscow. This ought to have given rise to a certain cautiousness in the estimation of the correctness of Gluskina's hypothesis. Filin (1972, 381) is sceptical towards Gluskina's hypothesis and rejects Stieber's outright. It is therefore only logical that Zaliznjak limits his line of argument concerning the lack of the second regressive palatalization to the Novgorod-Pskov dialect and does not enter into a discussion of the other Russian dialects.

Björnflaten (1988) has carefully analysed the Gluskina-Stieber hypothesis. He concludes that the forms that have been regarded as archaisms, in reality, are dialectal innovations. This is true both of the dialects east of Moscow and of the Pskov dialect "Summing up, it can be concluded that in the Pskov area the conditions are at hand for the operation of two successive changes which have produced lexical items with velar like *kedit'* < *tedit'* < *cedit'*, *kedilka* < *tedilka* < *cedilka*, *kevka* < *tevka* < *cevka*, *kep* < *tep* < *cep*. Consequently, these lexical items are the outcome of two dialectal sound changes operating successively. Therefore, the claim that these are archaisms providing evidence for the nonimplementation of the second regressive palatalization in uniform environments has to be rejected" (1988, 256-57).

Björnflaten's hypothesis corroborates my contention that *кѣль* in birch bark letter no. 247 cannot be regarded as conclusive proof for the nonimplementation of the second regressive palatalization in the Pskov dialect. Rather, it must be considered as a dialectal innovation, a change *ц'* > *т'* > *к'*. Letter 247 thus contains three dialectal forms, typical for the Novgorod-Pskov dialect: *кѣль*, *негяжѣ* and *дѣе*. For the loss of *-ть* in the third person of the verb in this dialect, see Zaliznjak (1986, 143).

How, however, it is possible to explain the form *хѣръ* in birch bark letter 130 from the fourteenth/fifteenth century, if we accept Zaliznjak's interpretation that this word is a form of the word \**сѣръ*, gray, homespun fabric, but do not accept the view that this word is an archaism? (перед нами слово *сѣръ* без эффекта второй палатализации (1986, 112)).

In the Pskov dialect there exists the change *с* > *х*: *мяхо*, *мяхой*, *технитъся*, *вмехный* (= *совместный*), *хвет* (= *свет*), *пихьмо*, *принеху*. Filin (1972, 282) writes: "Гораздо труднее объяснить случаи типа *мяхо*, *пихьмо* и др. Не исключено, что здесь мы имеем ранние замены (по невыясненным причинам) с согласным *х*. В новгородских граффити XI-XII вв. имеется написание *тѣхънова*, которое В.Н. Щепкин объясняет как *тѣсьнова*." Therefore it seems correct to explain the change *сѣръ* > *хѣръ* as a dialectal one.

To support his case, Zaliznjak (1986, 116) contends that the second and the third palatalization are missing in many forms of the pronoun *весь*. Having pointed to the fact that researchers for a long time have been aware of the two examples with the stem *вх-*, which have not been affected by the third palatalization, he asserts: "Но в парадигме слова <<весь>>

имеется группа словоформ, где окончание начинается с  $\dot{x}$  или  $\dot{y}$ , и, следовательно, корневое  $x$  должно было подвергнуться второй палатализации".

It is no mere coincidence that all examples of missing second and third palatalization in the oblique forms of the pronoun *vesь* can be found in the Novgorod texts (Savignac 1975). Zaliznjak (1986, 118) comments this lack of palatalization as follows: "В действительности по данным берестяных грамот можно говорить об отсутствии третьей палатализации только для  $x$ ; практически речь идет о единственном слове <<vesь>>".

Björnflaten (1988, 263) suggests that even these forms of *vesь* perhaps can be explained by the dialectal change  $c > x$ . This means that "forms like *vchu*, *vche*, *vchemo*, etc. have to be looked upon not as archaisms, but as the outcome of a dialectal sound change that in addition to these also yielded *pich'mo*, *ch'vet*, *mjacho*, etc. in the Pskov area".

The strength of Björnflaten's suggestion is that the forms not only correspond to all sound change laws in the Novgorod-Pskov dialect, but also provide an explanation as to why the second and third palatalization seem to be missing in this pronoun.

The aim of this article has been to demonstrate that it is possible to explain the forms  $x\dot{t}le$  and  $x\dot{t}r\dot{y}$  against the background of the sound change laws of the Novgorod-Pskov dialect. Zaliznjak's claim that "...по-видимому, невозможно предложить какое-либо правдоподобное объяснение, кроме простейшего; они непосредственно сохраняют праславянский облик, т.е. в них никогда не было второй палатализации" is not convincing. Neither of these two words, nor the appearance of the  $vx$ -forms for the pronoun *vesь* can be regarded as substantive proof for the contention that the second regressive palatalization was not implemented in this dialect.

#### R e f e r e n c e s

- Björnflaten, J.J.: 1988, *Dialectal Sound Changes in Russian Innovations vs. Archaisms. The Case of the Second Regressive Palatalization of Velars in North East Slavic*, Oslo.

- Dal', V.: 1881, *Tolkovyj slovar' živogo velikorussskogo jazyka*, t. II, Moskva.
- Filin, F.P.: 1972, *Proischoždenie russkogo, ukrainskogo i belorusskogo jazykov*, Leningrad.
- Gluskina, S.M.: 1966, 'O drugiej palatalizaciji spótgtosek tylnojęzykowych w rosyjskich dialektach pólnocno-zachodnich', *Slavia Orientalis*, t. XV, 4, 475-481.
- Gluskina, S.M.: 1968, 'O vtoroj palatalizacii zadnenebnych soglasnych v russkom jazyke (na materiale severo-zapadnych govorov)', *Pskovskie govory II*, (= Trudy vtoroj Pskovskoj dialektologičeskoj konferencii 1964 g.), Pskov, 5-19.
- Janin, V.L., Zaliznjak, A.A.: 1986, *Novgorodskie gramoty na bereste* (Iz raskopok 1977-1983 g.). Kommentarii i slovoukazatel' k berestjanym gramotam (iz raskopok 1951-1983 g.), Moskva.
- Savignac, D.: 1975, 'Common Slavic \*vix- in Northern Old Russian', *International Journal of Slavic Linguistics and Poetics XIX*, 41-52.
- SJS: 1958, *Slovník jazyka staroslověnského*, Praha.
- Stieber, Z.: 1968, 'Druga palatalizacija tylnojęzykowych w świetle atlasu dialektów rosyjskich na wachód od Moskwy', *Rocznik slawistyczny XXIX*, 3-7.
- Zaliznjak, A.A.: 1984, 'Nabljudenija nad berestjanymi gramotami', *Voprosy russkogo jazyka. Istorija russkogo jazyka v drevnejšij period*, vyp. 5, Moskva, 36-153
- Zaliznjak, A.A.: 1986, 'Novgorodskie berestjanye gramoty s lingvističeskoj točki zrenija', in: Janin, V.L., Zaliznjak A.A., *Novgorodskie gramoty na bereste*, Moskva, 89-219.
- Zaliznjak, A.A.: 1987, 'O jazykovej situacii v drevnem Novgorode', *Russian Linguistics* 11, 115-132.

Zuzanna Topolińska (Warszawa)

### **Instrumental: case form and case function**

This study is an attempt to discover the primitive function of the case relationship labelled "Instrumental" in the Slavic case system within the framework of anthropocentric language theory, and to reconstruct the derivational processes leading from that function to the present-day functional load of the Polish Instrumental case form.

The category of case is understood in the broadest sense, as a category of grammatical dependence of a noun phrase. Several generalizations offered here are based on the results of an exhaustive contrastive analysis of the exponents of grammatical dependence in Polish and in Macedonian (their inventory, distribution and functional load).

Let us begin with a short presentation of the hypothetical primitive functions of other case forms. Categorical semantics of a case form is understood as a selectional restriction imposed on the noun phrase in question by a predicate formalized in the governing verb.

The hypothetical functional pattern is the following:

Nominative - /+pers I/; the nominative is a syntactic position reserved for a noun phrase referring to the first human (animate) object participating in the narrated event, i.e. for the human (animate) agent.

Accusative - /-pers I/; the accusative is a position reserved for a noun phrase referring to the material object of an operation that the human agent performs. Actually this entails no restrictions, since a human being is *ipso facto* a material object and can be treated as such.

Dative - /+pers II/; the dative is a case of a noun phrase referring to the second (= secondary in the communicative perspective) human being partaking in the event; when the nominative position is blocked, the dative noun phrase is automatically promoted to the function of unique personal participant of the event.

Locative - /+locus/; the locative is reserved for a noun phrase referring to the localizer of the event. Originally it appeared without prepositions (there



still are residues of that stage in Macedonian dialects) and then with an obligatory preposition making the spatial relation more precise.

Genitive - /+pars/; a little longer commentary is in order here to explain our choice of the selectional restriction originally built into the genitive. Syntactically the genitive is the case of a noun phrase dependent on another noun phrase (see below) and as such - in the light of numerous IE facts - would be satisfactorily explained as the case of a noun phrase referring to a personal possessor (on the assumption that possession is a basic noun-to-noun relation reflected in language and that it is expressed both at the sentence level and at the level of the noun phrase). This, however, is not the case in Slavic. Slavic languages have at their disposal the morphological category of possessive adjectives (with the *-ov/-in-* suffixes), originally marked as /+possessor/. At one stage it was a common Slavic category; today it is gradually being eliminated in favor of the genitive case construction, which is a secondary function of the Slavic genitive. Thus as a primitive we posit another classical noun-to-noun relation, i.e. the part-whole relation. From the point of view of modern Slavic case systems the genitive is basically a grammatical case - a form appearing in the process of transferring propositional content (primarily formalized in basic sentence patterns:  $NP_N \cdot V$  and  $NP_N \cdot V \cdot NP_A$ ) from the sentence level to the noun phrase level.

The Vocative, in my view, is not a case and does not belong to the above paradigm.

In light of the above, there is no split into grammatical and semantic cases, but rather we have to recognize

- /a/ two types of polarized (complementary) semantic markedness: the /±pers/ axis (with case endings as basic exponents) and the /±locus/ axis (represented by the locative ending) with a network of prepositional expressions as its extension, and
- /b/ the syntactic (also semantically based) opposition between the primary noun-to-verb cases and the noun-to-noun genitive form.

It is also worth emphasizing that the noun phrases with the /+pers/ case function (i.e. N and D) have almost without exception unequivocally identified referents, the locative noun phrase usually has a specified if not an identified referent, while the accusative noun phrase is often generic. In

other words, there is correlation between the /+pers/ and /+def/ characteristics and something more than a mere coincidence of cooccurrence between the /+locus/ and /+specified/, while the absence of selectional restrictions favors generic use.

Two issues emerge from the preceding discussion: 1. Is there a unique instrumental semantic and/or syntactic function, and 2. If so, where does it fit in the system as a whole?

Before discussing these problems, let us first examine an ordered sample of Polish and Macedonian constructions, including instrumental forms in the former.

Taking into account mere surface factors - syntactic position and/or presence of an accompanying preposition - there are four main types of constructions in Polish:

a) adverbial instrumental without preposition, b) adverbial instrumental with the preposition *z/ze*, c) adverbial instrumental with other prepositions, d) predicative instrumental.

In Macedonian the correlation between a propositional structure and its formal exponents is not the same as in Polish. Therefore I have ordered my examples into one continuous sequence from a) to d).

- /1/ *Piotr napełnia butkę mlekiem. ~ Петре ја полни кантата со млеко.* - cf. also constructions with verbs like *wypełnia*, *wyrucha*, *parucha*, *karmi*, *poi*, *nasyc*... and *objada się*, *oprycha się*, *upija się*, *upaja się*...
- /2/ *Piotr przykrywa łóżko kocem. ~ Петре го покрива креветот со ќебе.* - cf. also constructions with verbs like *krzyje*, *pokrywa*, *zakrywa*, *zasłania*, *przesłania*, *obkłada*, *wykłada*, *owija*, *zawija*, *powleka*, *obsypuje*, *przetyka*, *przekłada*, *obrzuca*...
- /3/ *Piotr rządzi państwem. ~ Петре ја владее државата.* - cf. also constructions with verbs like a) *zarządza*, *kieruje*..., b) *rozporządza*, *dysponuje*...

- /4/ *Piotr rzuca kulą. ~ Петре фрла куле/...со фулето. - cf. also constructions with verbs like a) ciska, miota..., b) zięje, zalatuje, pachnie, dyszy..., łni...*
- /5/ *Piotr gardzi Janem. ~ Петре го презира Јанета. - cf. also constructions with the verb pomiata.*
- /6/ *Piotr zajmuje się pisaniem. ~ Петре се занимава со пишување. - cf. also constructions with verbs like zachwycę się, interesuje się, martwi się, cieszy się, bawi się...*
- /7/ *Piotr kiwa głową. ~ Петре клима со глава. - cf. also constructions with verbs like a) gryzie, lięe, męga, macha..., b) mówi... głosem, patrzy... okiem, idzie... krokiem...*
- /8/ *Piotr kroi chleb nożem. ~ Петре го сече лебот со нож. - cf. also constructions with verbs like a) kosi, źnie, pięuje, rozciera, szyje..., b) ozdabia, upiększa, ilustruje...*
- /9/ *Of. constructions like Silnik jest poruszany ręką., Raki wybiera się rękami., Mac. Раковите се фаќаат со раце.*
- /10/ *Piotr rozmawia z Janem. ~ Петре разговара со Јане. - cf. also constructions with verbs like a) koresponduje, walczy, klóci się, żeni się..., b) graniczy, styka się...*
- /11/ *Piotr miesza kawę z mlekiem. ~ Петре го меша кафето со млеко. - cf. also constructions with verbs like plęsze, myli, łęczy, swata...*
- /12/ *Piotr pracuje z Janem. ~ Петре работи со Јанета. - cf. also constructions like Piotr i Jan pracują razem., etc.*
- /13/ *Piotr pracuje z wysiłkiem. ~ Петре работи со напор. - cf. also expressions like z radością, z wahaniem, z energią, z zapałem etc.*
- /14/ *Piotr idzie drogą/lasem... ~ Петре оди по патот/низ шумата. - cf. also temporal adverbials like wieczorem, pońa.../wечер, noќe...*
- /15/ *Piotr jest nauczycielem. ~ Петре е учител. - cf. also constructions with other copula-verbs like bywa, staje się, zostaje...*

/16/ *Piotra wybrano przewodniczącym. ~ Петре го избраа претседател.* - cf. also constructions with verbs like *obwołuje, mianuje...*, Mac. like *оди војник*, etc.

The first two groups of constructions quoted above, /1/ and /2/, offer, in my opinion, the best diagnostic context to reconstruct what the primitive instrumental function must have been. The Instrumental appears here as an adverbial case and the semantic equivalents of our Polish and Macedonian verbs entail an instrumental noun phrase in all the Slavic languages, Old Church Slavic included. The Instrumental is a case form of the noun phrase referring to the second (i.e. secondary in the communicative perspective of the corresponding proposition) /-pers/ object participating in the event. It refers not to the direct object of the operation in question but to an accompanying object. Hence we have total unmarkedness on the /±pers/ axis and, as a corollary thereof, the instrumental object appears usually as nonidentified, specified and/or purely generic. On the contrary, both types of constructions have overt locative converses: *X napętnia/pokrywa Y Z-em* is equivalent to *X umieszcza Z w/na Y-u*, etc. Thus, it seems that the instrumental was not unmarked on the /±locus/ axis - the presence of the instrumental object within the spatial parameters of the event was of relevance. It should be mentioned that in Macedonian dialects /1/ can still be residually found without preposition and *полни вода* is accepted even in Standard Macedonian,

The third group (cf. /3/ above) is not this clear, since there is no accusative noun phrase as opposed to the instrumental one; therefore in Macedonian the primarily instrumental NP is advanced to the accusative position.<sup>1</sup> It was also once an all-Slavic construction. Vaillant (1977, 98) argues that we are confronted here with a locative construction (cf. Polish *rzędzi państwem* vs. *rzędzi w państwie*). I would like to present in this connection a striking parallel with the type *rozporządza/dysponuje*, Mac. *raspolaga* со..., which could be given a paraphrase 'może dokonywać dowolnych operacji na...' - the object is presented not as a goal of a definite operation but as being - totally and uniquely - within the scope of the activity of the agent.

The above interpretation displays an obvious link with our fourth group (cf. /4a/ above). Most revealing is the Polish opposition *rzuca kamień* 'dokonuje operacji na kamieniu' vs. *rzuca kamieniem* 'posługuje się kamieniem, żeby...' which can be rendered in Macedonian only on the condition that the (accusative and/or instrumental) object is unequivocally identified

(which is rather untypical - cf. above), while the opposition is neutralized in generic usage; cf. *го фрла каменот вв. фрла со каменот* as against *фрла камен*. If our analysis is correct, in a construction like *Лзуса kamieniem w kolegę*, the instrumental NP should be treated as a transform of an autonomous predication and the construction as a whole would be a diathetic derivative from a causal compound structure (cf. above: *postęguje się kamieniem, żeby... /bo chce.../*). And if this is the case, then all the classical instrumental Instrumentals (cf. above /8/) should be treated as derivatives. This is precisely the line of argumentation that leads to the conclusion that our groups /1/ and /2/ are a better starting point for the reconstruction of the primitive function of the adverbial instrumental case. NB, the Macedonian "instrumentalis instrumenti" obligatorily appears with the preposition *co*.

Our group /4b/ seems to have an ablative /+locus/ basis and points to the "agent" as a source emitting concrete and/or abstract "missiles". And this constitutes a link, the only link between /4a/ and /4b/. Some of the predicates that belong to this series in Polish, have another formalization in Macedonian, cf. e.g. *мириса/сврди на...*

Our type /5/ is semantically difficult to explain. However, it is present in almost all Slavic languages and is known in OCS as well, cf. OCS *gnęsati sę* Euch79<sup>a</sup>5, Rus. *пренебрегать*, Cz. *pohrdati...* (see Vaillant 1977, 97). To explain it as a degradation of a human being to the position (and function) of a material inanimate object would amount to providing support in favor of our /-pers/ interpretation. But it is also possible to include the OCS *gnęsati sę* in our /6/ group (cf. below) and treat the Modern Slavic constructions as its semantic derivatives.

Group /6/ embraces verbs expressing relations perceived originally as reflexive, hence the accusative position is blocked by the reflexive pronoun and the object noun phrase is automatically demoted to the instrumental position.

Of major interest in connection with the interpretation I propose are the constructions in group /7/. This group embraces classical relations of the mind-and-body type, i.e. relations between a human agent and different parts of his body. Selectional restrictions built into the corresponding predicates define quite exhaustively and in some instances even unambiguously the part of the body in question. Hence, there is no need to repeat it once more with the aid of a NP, cf. Polish *gryzie... sębami, liże...*

*językiem*, etc. In this situation an instrumental NP appears only as a formal pattern enabling us to express additional predication, in the form of the so called nonomissible determiners, cf. *o s t r y m i zębami*, *g o r z a - c y m językiem*, etc.

Most instructive is the comparison between "open" constructions like *wyciąga rękę/prужa рака, podnosi głowę/ дига глава*, etc. with an accusative NP referring to a part of the body on the one hand and our type *kiwa głowa/клима со глава, macha ręką/мавта со рака* on the other. While in the former constructions the part of the body is treated as a direct object of the agent's performance and its referent cannot be selected by the verbal expression alone, in "our" instrumental constructions the object is once more demoted to secondary position since 1. it is predictable and 2. it serves only as an accessory and not as a direct object of the operation performed. *Kiwanie głową, machanie ręką* etc. express only a conventional signal of some internal state (emotion, desire) of the agent.

At the same time "serving as accessory" presents a link with the series in /8/, since the classical instrumental NPs are usually also entailed by verbs selecting their instrumental complements primarily on the basis of selectional restrictions, cf. *szyje... igłą/szydłem/ na maszynie, myje... mydłem*, etc.

In Macedonian /7/ and /8/ the preposition *co* obligatory appears.

Our series /9/ contains diathetic derivatives, with the dominating predicate formalized as an *-n-/-t-* participle. The direct object of the original basic construction is promoted to the position of the agent (nominative position) and - since the *-n-/-t-* participle does not combine with an accusative NP, the original agent - now demoted - takes the form of an instrumental NP. And the very fact that the accusative object is by definition excluded from the so called passive construction corroborates our hypothesis of the instrumental as a secondary, demoted object.

A parallel between the Instrumental and the Genitive suggests itself in this connection: the Genitive serves as a transform of both A nad N at the NP level and the Instrumental seems to fulfil the same function at the sentence level, if the N and/or the A have to be eliminated on semantic grounds. However, the above is not the only way of effecting passive transformation in Slavic. The construction with the instrumental agent is old.

Today it is still a characteristic of Russian, while in Polish and in Macedonian prepositional expressions are preferred, with *przez* and *од* respectively.

Examples /10/-/13/ are obligatorily construed as prepositional expressions both in Polish and in Macedonian, with prepositions *z/ze* and *co* respectively. The individual series differ from one another in the entailment between the verb and the prepositional expression and in the basic semantics of the expression.

If the nominative NP (referring to the first term of the relationship in question) is singulative in meaning, then verbs belonging to our series /10/ and /11/ entail the prepositional expression obligatorily - it refers to the second term of the basic relationship. In such a context the preposition itself could be thought of as an extension of the verbal form, hence instead of *rozmawia*, *koresponduje* etc. we should speak of *rozmawia z*, *koresponduje z* etc. Constructions like *X rozmawia z Y-em* are derivatives from *X i Y rozmawiają*, endowed with the explicitly expressed hierarchy of the two terms of the relationship and with *z* + Instrumental as the exponent of that specific diathesis. /10a/ differs from /10b/ in that it has a /+pers/ agent. It is worth mentioning here that verbs which do not entail a *z*-expression as such, when used with a singulative direct object behave as typical *z*-verbs, cf. e.g. *Piotr i Jan/Piotr z Janem przenieśli ławkę do cienia.*, and the like; however, a *z*-expression is then attached directly to the nominative NP.

/10/ and /11/ differ in that the latter is dominated by a predicate of causation.

In /12/ and /13/ there is no obligatory entailment between the verb and the prepositional expression. The prepositional expression is a transform of an independent predicative structure forming an ordered conjunction with the structure based on the dominating verb. In /12/ it is the referents of the two NPs standing in the same relationship towards the verbal predicate that constitute a conjunction, cf. *Jan przyszedł z Jerzym.* as against *Jan i Jerzy przyszli razem.*, *Anna gotuje groch z kapustą.* as against *Anna gotuje razem groch i kapustę.*, etc. Constructions of this type are known as *instrumentalis socii (sociativus)*.

In /13/ the instrumental NP is a nominalization defining a psychological and/or physical state of the agent, cf. *Jan pracuje z wysiłkiem* vs.

*Jan pracuje i wysiła się przytem/wkłada wysiłek w tę pracę., Ewa czeka na Jana z radością.* vs. *Ewa czeka na Jana i cieszy się perspektywą spotkania z nim.* From the point of view of the functional perspective of the text, the *z*-expression is a rheme. These constructions are known as *instrumentalis modi*.

In /14/ the instrumental NP is a transform of a spatial and/or temporal predication. It is a /+locus/ NP. In Macedonian we find adverbial prepositional expressions with spatial meaning and/or adverbs deriving from the former instrumental case form with temporal meaning.

Finally, /15/ and /16/ include predicative instrumental, both in the basic (cf /15/) and in derivative syntactic constructions (cf /16/). In Macedonian the unmarked dictionary form of the respective substantive is used. In case of the singular feminine substantives they could - on the diachronic axis - be interpreted as deriving directly from the old instrumental form.

The predicative instrumental pattern emerged, in all probability, as a Common Slavic dialectal innovation. In OCS it is found only in the Codex Suprasliensis. In Modern Slavic languages it is a generally known pattern, often bookish, and it is being eliminated in favor of the predicative Nominative. Apparently Vaillant is right when writing that "le substantif predicat à l'instrumental indique la manière d'être" (1977, 93), i.e. that it should be treated as a semantic derivative of the *instrumentalis modi*.

What conclusions can we draw from this short review concerning the primitive function/s/ of the instrumental case form and its exponents in Polish and Macedonian?

In light of the proposed interpretation we offer the following conclusions.

Two basic formal units in Polish and two in Macedonian appeared in our examples but there is no direct correspondence between the two pairs. In Polish we have 1. the instrumental case and 2. *z/ze* + the instrumental case form; in Macedonian, 1. the unmarked independent substantive form (= with no morphological exponents of grammatical dependence) and 2. *co* + the dependent substantive form appearing with all prepositions.

We shall focus our attention on Polish forms without prepositions. They seem to fulfill three major functions.



A. In the framework of the anthropocentric theory (i.e. as an adverbial case, as a complement entailed by the corresponding predicate) the Instrumental is characterized as the case of the second /-pers/ object participating in the event. In this function in Macedonian we still have remnants of the "synthetic" case form without prepositions; it is being eliminated in favor of the *co*-constructions, which became the basic exponent of the adverbial instrumental function. It is not without interest that a parallel process was carried out in Sorbian, Slovene and also in some Polish and Czech dialects.

An obvious semantic derivative of the adverbial instrumental is the "instrumental of the accompanying factor", which subsumes instrumental *modi*, instrumental *socii* and instrumental *instrumenti*.

The constructions where the instrumental serves as a device of ordering a conjunction and/or emphasizing the presence of its subordinated member obligatorily require the preposition *z/ze* in Polish.

The adverbial instrumental more often than not is generic. Sometimes it is referentially specified, and it almost never refers to an identified object.

B. In the framework of the localistic theory (i.e. as an adverbial case) the instrumental in some uses can be characterized as /+locus/ (which entails /+tempus/ as well). In both Polish and Macedonian spatial and/or temporal constructions with or without prepositions can be found. What is of overriding importance for our analysis is the fact that prepositions *z/ze* and *co* are actually excluded from the spatial/temporal semantic field, being reserved for the adverbial functions.

In Polish, adverbial preposition + Instrumental constructions serve to express the genuine locative (static) meaning, as against the directional meaning (cf. *pod stołem* vs. *pod stół* etc.). In Macedonian, apart from the nominal root itself, a preposition is by definition the unique exponent of the spatial/temporal meaning of the prepositional expression which it dominates; hence the problem of instrumental prepositional expressions does not arise.

C. The third major instrumental function is the predicative function. In the diachronic perspective we could accept Vaillant's hypothesis that it was instrumental *modi* that entered the predicative position. However, this is

only another way of saying that the instrumental modi is a typical use for a maximally unmarked adverbial form.

It seems to me that the predicative function (and position) should be understood as a distinct, specific case function. It is not a Nominative or an Instrumental that enters a predicative position, but the maximally unmarked adverbial case form, a dictionary form. It would be desirable to reserve an "empty slot" for such a form in any paradigm of the category of case. It is not accidental (although the rule has no surface exponents in the majority of Slavic languages) that the nominative is almost always /+definite/ and the predicative form is by definition /-definite/. Hence, logically, a "synthetic" language (such as Polish) introduces the instrumental form in the predicative function and an analytic language, with the category of definiteness strictly grammaticalized, i.e. Macedonian, uses the /-definite/ form.

Finally, I should say that the functional hierarchy suggested here is not only a hierarchy of major instrumental functions but of the case functions as well. A case is an adverbial category and as such it has to be analysed in the framework of the anthropocentric theory. Case forms unmarked or weakly marked on the /±pers/ axis perform spatial (adverbial) functions and the maximally unmarked case form assumes predicative function.

#### Notes

- <sup>1</sup> The alternative construction *владее со држава(та)* is of secondary origin, due to Serbo-Croatian influence.

#### Selected bibliography

*Исследования по синтаксису старославянского языка*, Прага 1963.

Ivić, M.: 1983, 'Lingvističke konsekvence različitog pristupa odnosu "deo - celina"', *Lingvistički ogledi*, Beograd, 215-225.

Ivić, M.: 1983, 'O semantičkim okolnostima od kojih zavisi obavezna determinacija kvalifikativnog tipa', *Lingvistički ogledi*, Beograd, 189-196.

- Ивић, М.: 1954, *Значења српскохрватског инструментала и њихов развој*, Београд.
- Kuryłowicz, J.: 1948, *La construction ergative et le développement "stadial" du langage*, (= *Annali della Scuola Superiore di Pisa*).
- Lazard, G.: 1984, *Actance Variations and Categories of the Object, Objects*, F. Plank (ed.), Academic Press (Harcourt Brace Jovanovich, Publishers).
- Mindak, J.: 1988, *Formy gramatykalizacji cech /+pers/ i /+anim/ w języku polskim na szerszym tle słowiańskim i pozasłowiańskim*, manuscript, diss., Instytut Słowianoznawstwa PAN.
- Rokoszowa, J.: 1981, 'Antropocentryzm języka i znaczenie tego faktu dla badań nad stroną', *Studia Gramatyczne IV*, 127-184.
- Topolińska, Z.: 1985, *Autour de la notion de relation possessive*, (= *Prilozi MANU*, X 1).
- Topolińska, Z.: 1986, 'Dativus vs. genetivus', *Prace Filologiczne XXXIII*, 365-371.
- Тополињска, З.: 1988, 'Дативниот однос и кирилметодијевското наследство', *Кирилметодијевскиот период и кирилметодијевската традиција во Македонија*, МАНУ, Скопје, 153-157.
- Тополињска, З.: Синтакса на јужномакедонските говори (unfinished manuscript).
- Vaillant, A.: 1977, *Grammaire comparée des langues slaves V. La syntaxe*, Paris.

Dean S. Worth (Los Angeles)

## The Birchbark Letters in Time and Space

0. Over seven hundred birchbark documents have been recovered in Novgorod and a few other cities. They range in time from the first half of the eleventh century to the second half of the fifteenth, a period of some 450 years.<sup>1</sup> Not surprisingly, some of the linguistic and stylistic features of these documents change over time. The present article will examine one particular example of such change and see what it can tell us about the changing social and spatial orientation (in a sense which will become clear) of medieval Novgorod. In other words, we shall begin with a linguistic microanalysis and make a speculative, but I hope not purely imaginative leap to socio-economic macrohistory.

1. Our primary data concerns incipits, the formulaic opening phrases, of the Novgorod letters, - the *Dear Sir's* and *Глубокоуважаемый коллега's* of their day.<sup>2</sup> The incipits investigated here begin with *грамота*, the sign of the cross, *челобитие*, *приказ*, *покланяние*, and *поклон*, for example, *грамота отъ живномира къ микуле* (#109, 1096-1116),<sup>3</sup> † *ѿ сьмька къ коулотъкъ*. (#105, 1134-1161), *чолобитыѿ ѿ есиѿа брату своѿму фомѿ* (#129, 1396-1409), *приказъ косарикѿ ѿ есиѿа* (#144, 1313-1340), *ѿ дрочке ѿ папа пѣкланяние ко демеѿну* (#87, 1177-1197), *поклоно ѿ подвоискаго ко ѿилипу* (#147, 1224-1238). The chronological distribution of these incipits is shown in Figures 1 and 2 below.

On the left (upper) side of the temporal scale of Figure 1, the dots connected by solid lines represent the distribution of the incipit *грамота*, while the dotted line shows that of the initial cross. On the right (lower) side, the X's connected by a solid line show the distribution of incipits in *челобитие*, *челом бью* etc. and the dash-connected X's that of incipits beginning in *приказъ*. Obviously, incipits in *грамота* and the sign of the cross are, in general, archaic (*грамота* occurring before 1225 and the cross also primarily in this early period, but extending to the early 14th c.),<sup>4</sup> while incipits in *приказъ* and *челобитие* etc. are, generally, innovative (extended from the beginning of the 14th century to the latter fifteenth).

Figure (2) shows the equivalent distribution of *покланяние* and *поклонъ*. In spite of some overlap at the chronological edge, the

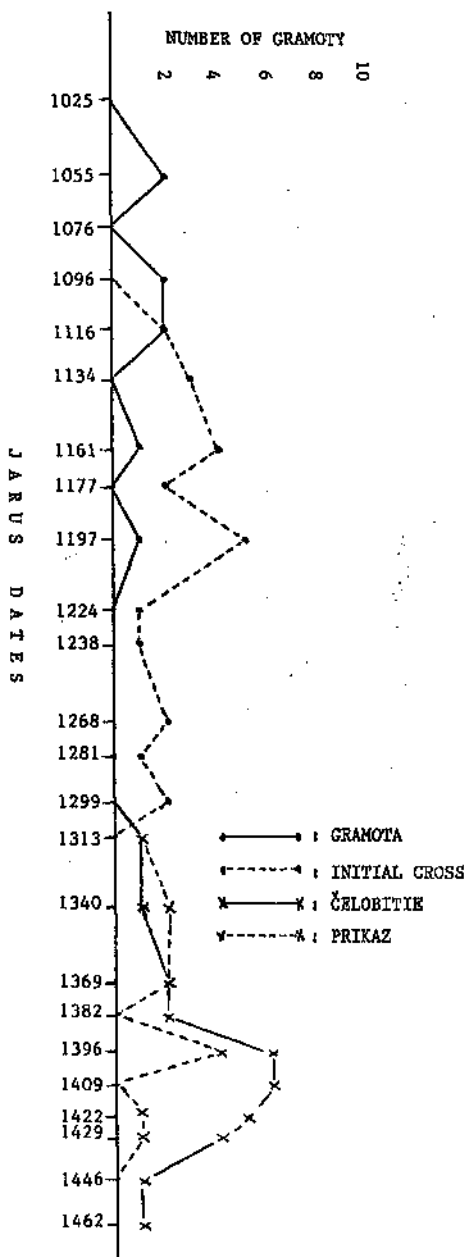

Figure 1

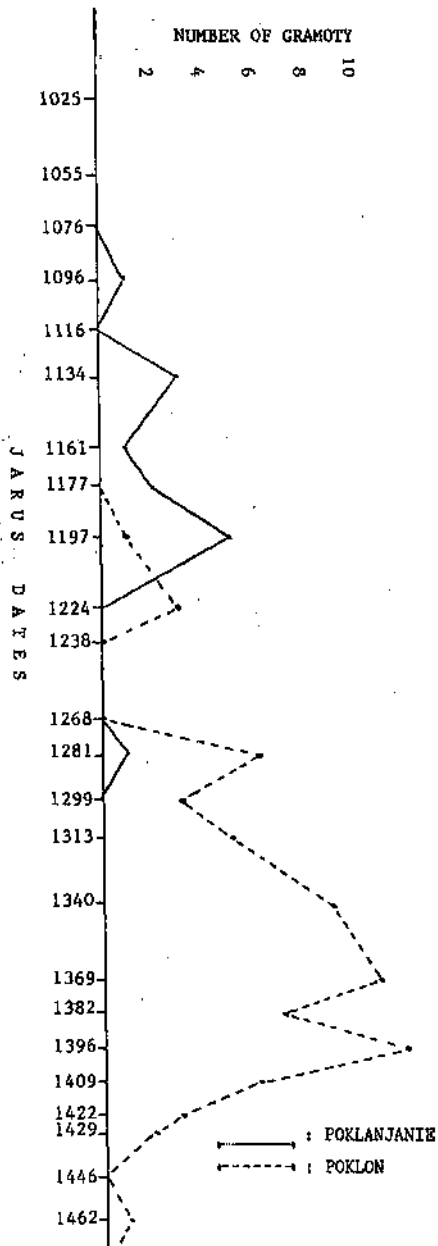

Figure 2

distribution is clear: the Church Slavonic *покланяние* is concentrated before the mid-13th century, while *поклонъ* occurs primarily thereafter. In other words, incipits in *покланяние*, like those with *грамота* or with an initial cross are archaic, while those in *поклон*, like those without a cross and in *приказъ* or *челобитие* are innovatory.

The data of Figures (1) and (2) can be combined into a single table, showing the distribution of archaic (with the cross, *грамота*, and *покланяние*) and innovatory (with *челобитие*, *приказъ*, and *поклонъ*) incipits, as in Figure 3 below.

In spite of some slight overlap, the border between the archaic and the innovatory features falls unambiguously in the mid thirteenth-century: 86.9% of the occurrences of archaic features are before mid-century and 96.3% of the innovatory occurrences are after it. The first occurrence of an innovatory feature falls in 1197 and the last occurrence of an archaic feature in 1299; the midpoint between these two dates, 1248, can be taken as a convenient though obviously artificial border between the two stylistic periods.<sup>5</sup>

2.1 The fact that the border between the archaic and the innovatory incipit types occurs at approximately 1248 acquires further significance when we examine the differing numbers of birchbark letters recovered from different chronological layers of the Novgorod excavations. There are twenty-four such dendrochronologically dated layers (*ярусъ*), ranging from the second quarter of the eleventh century to the last third of the fifteenth. Figure (4) below shows the average number of birchbark documents per year recovered from each of these layers.<sup>6</sup>

As would be expected, the number of recovered documents climbs gradually from the early eleventh to the early thirteenth centuries, from less than one tenth to nearly two and a half documents per year. Then, in mid-thirteenth century, the frequency plunges to barely over half a document per year; that is, the frequency of written communication drops to barely over a quarter (28%) of the average frequency of the preceding sixty years. Thereafter, in the late thirteenth and early fourteenth centuries, the frequency of letter-writing increases by a factor of three, averaging some 1.85 documents per year over the next forty-five years. The mid-thirteenth century seems to have been a period of what we might call epistolary crisis, during which the correspondence level drops back to where it had been something like a hundred and fifty years before.

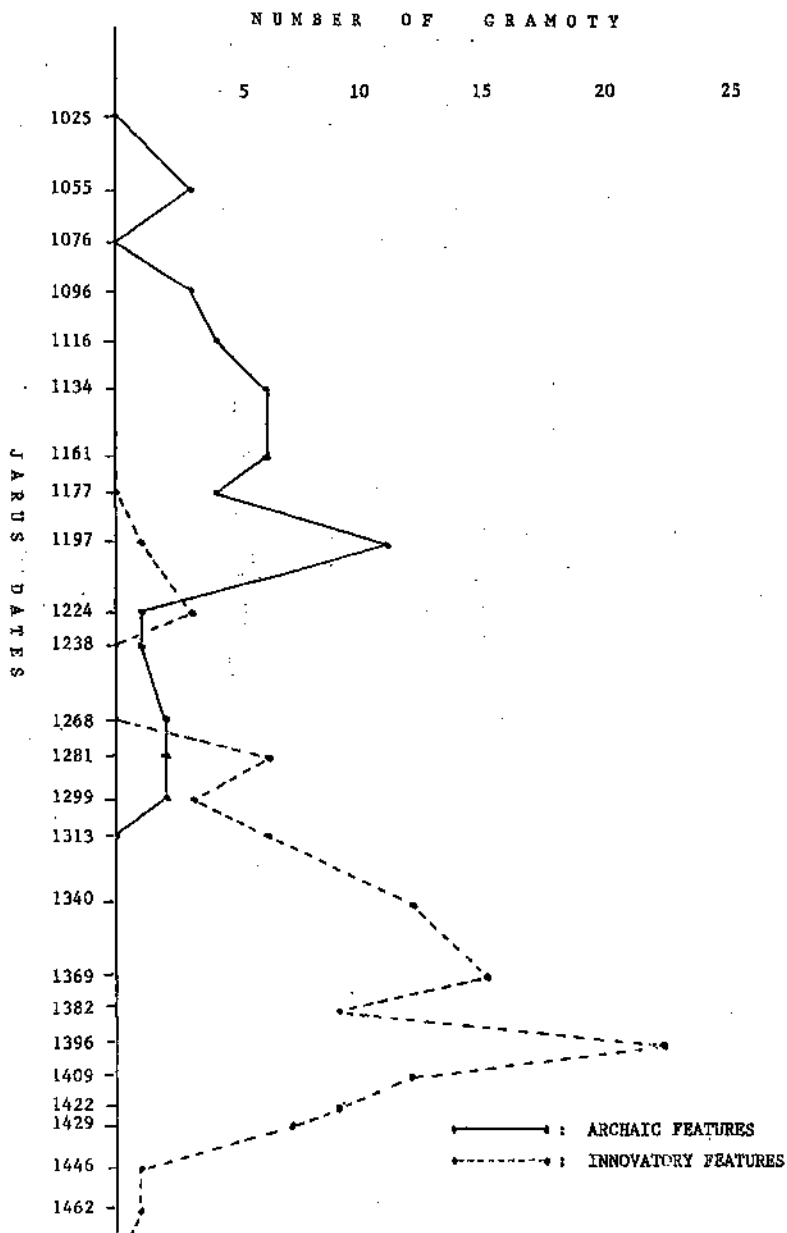

Figure 3

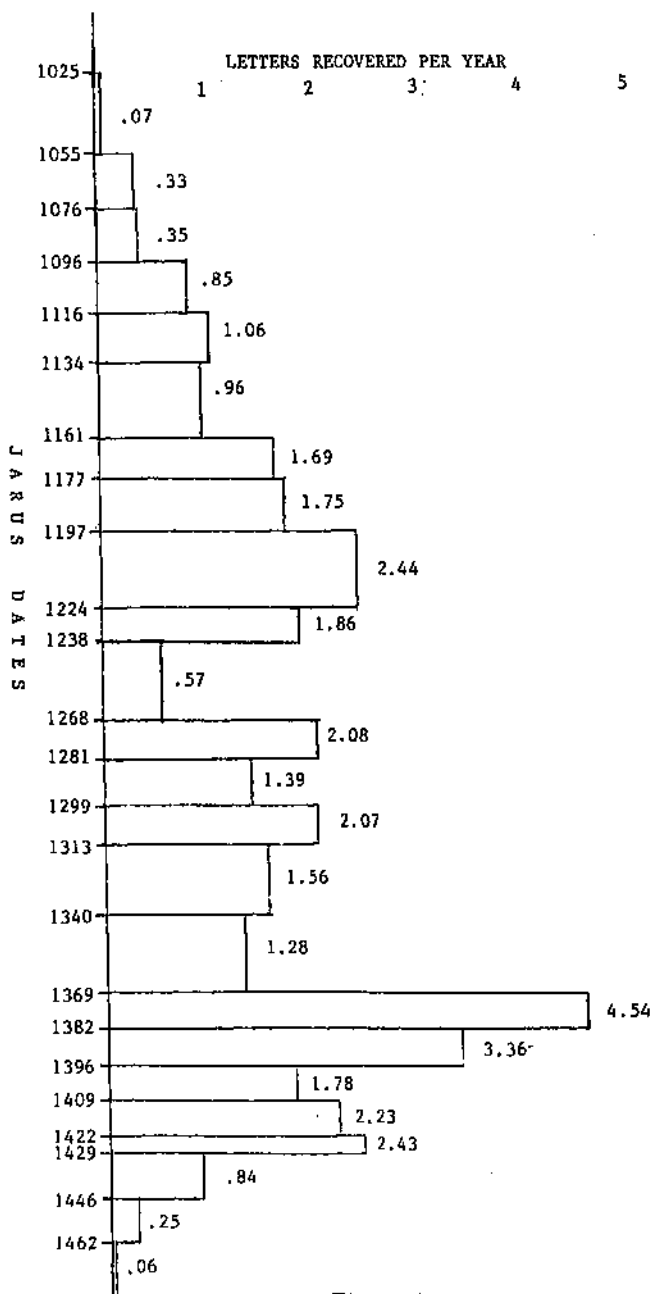

Figure 4



It is, of course, only an assumption that the number of recovered documents can be used to measure the numbers of letters actually written during a given period. It is conceivable, for example, though it does not seem likely, that demographic and climactic factors could have had a substantial effect on the number of documents written and preserved from any given period. That this assumed correlation is not unreasonable is supported by corroborative evidence from another kind of literate activity preserved from medieval Novgorod, namely, the writing of chronicles.

**2.2** The activity level of chronicle writing can be measured, at least in a rough partial way, by the length of the yearly entries.<sup>7</sup> Figure 5 below shows the length of the entries for consecutive five-year periods in the Synodal Copy of the First Novgorod Chronicle, from the photocopy in Dietze (1971) of Nasonov (1950).

As was the case with the letter-writing plotted in Figure 4, chronicle activity is at first intermittent and light, gradually increasing through the twelfth and early thirteenth centuries. Then, roughly at mid-century, there is a sudden decrease in the length of the yearly entries. In the five-year period 1246-1250, there are altogether only eight lines of text, with 1248 having no entry at all (recall that for the birchbark letters the border between the archaic and innovative incipit periods was also precisely 1248). Not since 1121 had there been a year for which no events were recorded, and not since since 1104 had there been a sequence of five years with fewer than ten lines of text (six lines for the period 1100-1104). In other words, the level of chronicle activity in the mid-thirteenth century drops to that of one hundred fifty years earlier. The striking similarity between Figures 4 and 5 can hardly be due to chance alone: the mid-thirteenth century was clearly a time when not much was written, a period, as it were, of cultural stagnation. Why?

**3.** Only two factors could bring about such a striking reduction in "literary" activity: either there were fewer people engaged in writing, or those who were so engaged had less to write about. In fact, and while bearing in mind that there can be no certain answers to a question like this, both factors appear to have played a role. A frost in the Spring of 1230 killed most of the crops in Novgorod and led to a famine so dreadful that several thousand died of hunger<sup>8</sup> and additional multitudes moved to other cities.<sup>9</sup> It is obvious that for the next few decades there would be few people to send or receive letters or to participate in the local political infighting or booty raids against neighboring tribes that comprised most of the material

LINES OF TEXT PER FIVE-YEAR PERIOD

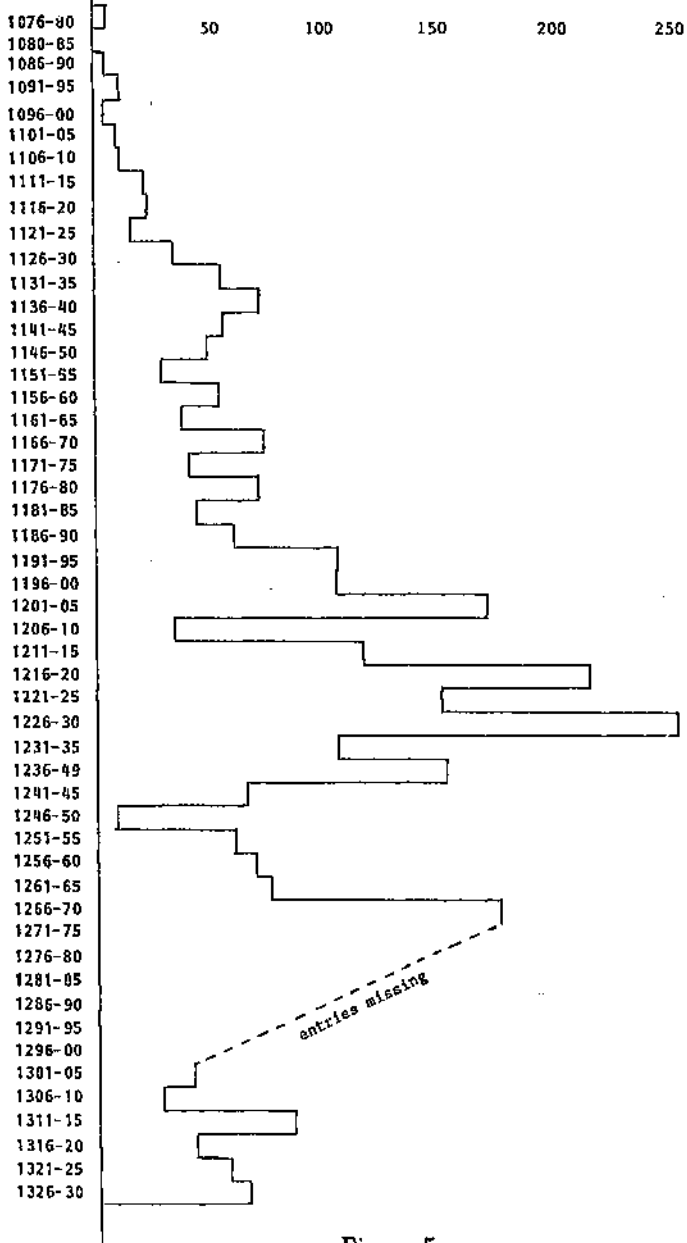

Figure 5

for the early chronicle entries. But it was not only local events that caused problems: the Tatar devastation of 1237-1240, although Novgorod itself was physically spared, laid waste to so much of the Russian lands and destroyed so much of the Russian population that the Novgorod economy could hardly have not been affected. Most of the birchbark letters are commercial documents of one sort or another, and even the survivors of the 1230 famine must have functioned in a stagnant economy, one in which there was little cause for correspondence. In addition, although the chronicle does not mention this directly, Novgorod must have been forced to pay taxes to the Horde, an additional burden on an already weak economy. Finally, it was precisely at mid-century that Prince Alexander ("Nevskij") of Novgorod had to spend four full years at Batyj's Tatar headquarters,<sup>10</sup> leaving his city-state without the leadership that might have generated activity worthy of mention in the chronicle. We can conclude that the reduced levels of letter-and chronicle-writing at mid-century were the result of much-reduced population level, a stagnant economy, and lack of energetic leadership.

4. So far, we have observed that the mid-thirteenth century was the time of an extraordinary reduction in letter-and chronicle-writing and have attributed this to the 1230 famine and the Tatar invasion of 1237-1240. Let us now recall that it was shown in section 1 above that when birchbark correspondence resumed after this period of crisis, it did so with a different set of stylistic conventions (челобитие, приказъ, поклонъ for older грамота and поклоняние). Let us now turn to the spatial dimension of our investigation: what do these chronological facts tell us about the spatial orientation of Novgorod society before and after the crisis period?

The switch in incipits documented in figures (2) and (3) suggests two preliminary hypotheses. First, the genetically Old Church Slavonic поклоняние (vs. East Slavic поклонъ) and the presence of the initial cross, both archaic features, are at the same time religious features, that is, they suggest Church influence even on this rather superficial formal level, an influence doubtless due to the fact that it was priests who taught people to read and write. Second, while the older birchbark letters begin with the socially neutral грамота or поклоняние/поклонъ in the neutral meaning 'greeting', the later letters use the socially hierarchal челобитие 'petition' (or челоьмъ бью etc.) and приказъ 'order', that is, the former egalitarian greeting has been replaced by one which formalized the master-servant relationship. Here it is apposite to note that the Novgorod Chronicle, which in the early XIIIth c. still reflects the interests of the вече and the меньшие люди, moves toward a boyar viewpoint as the century progresses;<sup>11</sup> this is a

century of an increasingly hierarchized society. If we assume, as some historians do, that the term челобитие itself refers to a custom which was not Slavic, but Tatar, we may surmise that the appearance of this term in the early fourteenth century is a distant stylistic reflection of the subordination of Rus' to the Horde. This in turn suggests a spatial reorientation of Novgorod's interests from purely local and regional matters (battles with the Čud', relations with Pskov, etc.) to a broader political perspective.

A spatial reorientation of Novgorod society is supported by two additional kinds of textual evidence. For one thing, the thirteenth-century shift from one to another set of incipits is not all that changes in the Russian language at this time. Zaliznjak has shown that it was roughly in this same period that a number of local Novgorod (in some cases, more broadly North Great Russian) dialect features in the birchbark letters give way to more widespread Old and Middle Russian features such as were prevalent in the Vladimir'-Suzdal' region, including Moscow. These local features include the lack of the second and third velar palatalizations (къль for цль 'whole', вхоу for вью), nom.sing.masc. o-stems in -e instead of -ъ (дале Варлааме instead of даль варлаамъ), loss of the -в- in -вл- clusters (Ярослаль for Ярославль), etc.<sup>12</sup> In other words, the thirteenth century was a time of linguistic reorientation from local to "national" (or, at least, to generalized Vladimir'-Suzdal'-Moscow) standards, a development which is usually attributed to Muscovite hegemony of a much later period.

Second, this linguistic "nationalization" was itself only part of a much broader political reorientation from primarily local, Novgorodian concerns toward the much broader concerns of the Northeastern principalities, prime among which was of course the presence of the Tatar Horde. This reorientation is clearly reflected in the Novgorod Chronicle; as Lichačev puts it,

"Начало XIII в. приносит существенный перелом в новгородском летописании. К XIII в. значительно расширяется обычная тематика летописных записей. Летописца начинают интересоваться событиями вне стен его родного города. Появляется понятие русской земли, до того почти совершенно отсутствовавшее в новгородском летописании. Этот интерес новгородского летописания к общерусским событиям возникает в связи с политикой Новгородского князя Мстислава Удалого, вмешавшего Новгород в дела северо-восточных княжеств. Последующая зависимость Новгорода от северо-восточных

княжеств окончательно закрепляет внимание летописца к общерусским событиям.<sup>13</sup>

That is, Novgorod became involved with and then dependent on the Northeastern principalities, just as these latter were dependent on the Tatars.

5. We can conclude that the distribution across time of even such minor stylistic facts as epistolary incipits in покланяние, поклонъ, грамота, челобитие, приказъ, and the cross can point directly toward a major social and spatial reorientation of Novgorod society, from one which was inward-directed, relatively egalitarian, and in which the religious element affected even stylistic detail, to one which was socially hierarchal and in which the center of spatial attention was exocentric, namely the North-eastern principalities of Vladimir'-Suzdal' (later, Moscow) and in general the русская земля in its subordinated and tormented relations with the Tatar horde.

#### Notes

- 1 For the most recent printed survey, see Janin-Zaliznjak 1986, 7-8.
- 2 This data represents an updated version, including 74 new letters in Zaliznjak 1986, of part of the material collected in Worth 1983.
- 3 The birchbark documents have been dated by dendrochronology and other reasonably precise methods (Janin-Zaliznjak 1986, 3-7); where precise dating of individual documents was impossible, they have been assigned dates in a manner described in Worth 1986, 787-792.
- 4 Document #576 is given by Janin-Zaliznjak 1986, 41-42 as beginning with the sign of the cross, but we have not counted it as such here, since the cross is app. one centimeter above and three centimeters to the left of the first letter of the document (an azbuka), whereas in all other cases the cross precedes the first letter immediately, with no space. An opening cross as late as #576, which is dated to the 1420s, would also be unique among the documents retrieved so far.
- 5 As was noted in Worth 1983, 329-330, the earlier birchbark letters show Church Slavonic features (the cross, покланяние) absent from the

later letters (no cross, поклонъ), and thus provide some minor evidence supporting the Šachmatov rather than the Obnorskij view of the origins of literary Russian.

- 6 This data is an updated version, including the 74 new documents published in Janin-Zaliznjak 1986, of the analysis given in Worth 1986; details on dating and correlation of documents from different sites are given there. The horizontal axis shows the time covered by each layer and the vertical axis the average number of documents recovered per year from it, and the volume above each layer the total number of documents recovered from it.
- 7 That this measure is only a rather coarse approximation is obvious. Very long entries for some years are due to imported tales (e.g., of the capture of Constantinople s.a. 1204 or of the Tatar sack of Rjazan' s.a. 1238), entries may have been expanded or contracted by later scribes copying the original, and, of course, more things simply happen in some years than in others.
- 8 Exact numbers are unavailable, but Archbishop Spiridon ordered three mass burial pits to be constructed, the first of which alone held 3030 corpses, and all three of which together were inadequate to their grisly task ("И кто не просльзится о семь, видяще мъртвѣца по уличамъ лежаща, и младѣнца отъ пьсь издаемы", Dietze 1971, 200; s.a.1230).
- 9 "И разидеся градъ нашъ и волость наша, и полни быша чюжии гради и страны братье нашей и сестръ", Dietze 1971, 199.
- 10 He left Novgorod in 1246 ("Поѣха князь Олександръ в Татари") and returned only in 1250 ("Приѣха князь Олександръ изъ Орды, и бысть радость велика в Новѣгородѣ") Dietze 1971, 209-210. It is worth noting that the year 1248, which was so prominent a date in our discussion of incipit types and of chronicle activity above, falls precisely in the middle of Alexander's absence from Novgorod.
- 11 Lichačev 1945, 41-42.
- 12 Zaliznjak 1982a, Janin-Zaliznjak 1986.
- 13 Lichačev 1945, 40.

## References

- Dietze, Joachim: 1971, *Die erste Novgoroder Chronik nach ihrer ältesten Redaktion (Synodalhandschrift) 1016-1333/1352*, Munich.
- Janin, V.L., Zaliznjak, A.A.: 1986, *Novgorodskie gramoty na bereste (iz raskopok 1977-1983 gg.)*. *Kommentarii i slovoukazatel' k berestjanym gramotam (iz raskopok 1951-1983 gg.)*, Moscow.
- Lichačev, D.S.: 1945, *Novgorod velikij. Očerki istorii kul'tury Novgoroda XI-XVII vv.*, Leningrad.
- Nasonov, A.N.: 1950, *Novgorodskaja pervaja letopis' staršego i mladšego izvodov*, Moscow-Leningrad.
- Worth, Dean S.: 1983, 'Incipits in the Novgorod birchbark letters', *Semiosis. Semiotics and the History of Culture. In honorem Georgii Lotman*, Ann Arbor, 320-332.
- Worth, Dean S.: 1984, 'Mirror reversals in Novgorod paleography', *Language and Literary Theory, In Honor of Ladislav Matejka* (= University of Michigan, *Papers in Slavic Philology* 5), Ann Arbor [1985], 215-222.
- Worth, Dean S.: 1986, 'The chronology of the Novgorod Birchbark Letters', *Studia Slavica Mediaevalia et Humanistica. Riccardo Picchio Dicata*, Rome, 89-100.
- Zaliznjak, A.A.: 1982a, 'K istoričeskoj fonetike drevnenovgorodskogo dialekta', *Балто-славянские исследования 1981*, Москва, 61-80.
- Zaliznjak, A.A.: 1982b, 'Protivopostavlenie knižnyh i 'bytovyh' grafičeskich sistem v drevnem Novgorode', *Finitis duodecim lustris. Сборник статей к 60-летию Проф. Ю.М. Лотмана*, Tallin.
- Zaliznjak, A.A.: 1984, 'Nabljudenija nad berestjanymi gramotami', *Istorija russkogo jazyka v drevnejšij period* (= *Voprosy russkogo jazykoznanija* 5), Moscow, 36-153.

В. М. Живов (Москва)

### **Языковая ситуация Петровской эпохи и возникновение русского литературного языка нового типа**

1. Петровская эпоха несомненно выступает как переломный момент в истории русской культуры, отделяющий многие столетия традиционного развития от бурной экспансии европеизированной культуры XVIII в. Каких бы оговорок ни требовала эта концепция, она опирается на реальный факт перелома в культурном сознании, определившего специфику рассматриваемого периода, и входит как бесспорная данность в восприятие национального исторического прошлого. Вне зависимости от оценок все говорят об этом переломе - от ранних апологетов петровских преобразований до поздних славянофилов. В соответствии с данным восприятием строится и периодизация в истории отдельных частных областей культуры - в истории литературы и в истории живописи, в истории музыки и в истории литературного языка. Каждый раз, однако, такая периодизация нуждается в отдельном обосновании, относящемся к данной сфере культуры. Хотя историческое сознание заставляет исследователей как-то подобное обоснование формулировать, в научной литературе, рассматривающей историю языка в Петровскую эпоху, новизна культурно-языковой ситуации описывается весьма расплывчатым и непоследовательным образом.

Обычно указывается, что в Петровскую эпоху имеет место отказ (или окончательный отказ) от церковнославянского языка в качестве литературного и становление в этом качестве русского языка (ср., например: Ларин 1975, 275). Поскольку сами эти термины носят генетический, а не функциональный характер, они плохо подходят для описания процессов преобразования литературного языка. Оказывается, что, с одной стороны, церковнославянский ограничивается в своем употреблении, а с другой - церковнославянские же "элементы" получают широкое распространение. Поскольку функциональная значимость этих элементов остается невыясненной, неясным оказывается и состав нового литературного языка, его отличия от языка традиционной книжности. В.В. Виноградов может даже утверждать, что "литературный стиль Петровской эпохи, несмотря на свой смешанный состав, не переставал быть и называться 'славенским'" (Виноградов 1938, 75).



При таком подходе оказывается, что культурная и языковая политика Петра при всем своем радикализме последовательного выражения в языковой практике не нашла; если она и принесла какие-то результаты, то охарактеризованы они могут быть лишь как хаотическое смешение разнородных черт, не поддающихся никакой систематизации. Это, по словам Н.А. Мещерского, "причудливое смешение тех основных речевых элементов, из которых исторически сложился к этому времени русский литературный язык. Это, с одной стороны, слова, выражения и грамматические формы традиционного, церковнославянского происхождения; с другой - это слова и словоформы просторечного, даже диалектного характера; с третьей - это иноязычные элементы речи, зачастую слабо освоенные русским языком в фонетическом, морфологическом и семантическом отношении" (Мещерский 1981, 150; ср. Левин 1972, 216-218).

Ход исследовательской мысли во всех этих случаях вполне понятен. Поскольку в качестве исходных берутся генетические параметры, единственный вывод, который можно сделать, наблюдая языковой материал, - это заключение о его генетической разнородности. Именно генетическая разнородность и оказывается в этом случае основной характеристикой языка Петровской эпохи; по этому параметру (по происхождению) все его составляющие распадаются на три компонента: церковнославянские элементы, русские элементы и заимствованные элементы. Поскольку трудно представить себе какие-либо языковые элементы, которые не входили бы в одну из этих трех категорий, подобная характеристика языка оказывается довольно тривиальной. Более того, становится не совсем ясным, в чем состоит новизна языка Петровской эпохи. В самом деле, смешение генетически русских и генетически церковнославянских элементов было свойственно и литературному языку предшествующего периода (ср. Живов 1988, 50-63); имелось и некоторое количество заимствований (в том числе и слабо освоенных). Этот момент и служит В.В. Виноградову основанием для вывода о том, что литературным языком Петровской эпохи остается церковнославянский.

В плане генетических параметров наиболее ярким отличием литературного языка Петровского времени от предшествующей традиции является чисто количественный момент - число заимствований. Именно поэтому на них и сосредоточивают свое внимание историки литературного языка, обращающиеся к данному периоду (ср. Соболевский 1980, 119-120; Виноградов 1938, 59-62; Мещерский 1981, 143-150; Исаченко

1983, 545-548). Очевидно, однако, что заимствования - это частная характеристика языка, ничего не дающая для определения его статуса: сколько бы заимствований из голландского или немецкого ни появилось в рассматриваемый период, русский язык не становился от этого голландским или немецким и даже не сближался с ними. Если основная новизна состоит в заимствованиях, то ничего существенно нового в языке Петровской эпохи нет; он ничем принципиально не отличается от языка традиционной книжности. Логическим заключением такого хода мыслей является вывод, сделанный А.В. Исаченко, который говорит о "die Ratlosigkeit, das sprachliche Chaos, den Mangel einer tragbaren sprachlichen Konzeption der petrinischen Zeit" (Исаченко 1983, 532).

2. Между тем у Петра имелась достаточно определенная лингвистическая концепция. Эта концепция отразилась в проведенной им азбучной реформе, когда созданный Петром гражданский шрифт, предназначенный для светской литературы, был противопоставлен традиционной кириллице, которая с этого момента должна была обслуживать лишь литературу духовную (ср. Живов 1986). Об этой же концепции свидетельствуют многочисленные высказывания Петра о языке, раскрывающие основные положения его языковой политики. Петр требует каких-то изменений в языке, и какие-то изменения производятся, так что нельзя думать, что идеи царя не нашли никакого воплощения в языковой практике. Однако для выявления этих изменений и определения их значимости нужна адекватная методология - как в плане отбора релевантного материала, так и в плане уяснения функциональных категорий, необходимых для его описания.

Нельзя думать, естественно, что обусловленные петровской языковой политикой изменения распространялись на языковую практику во всем ее объеме: старое не уходит мгновенно, но довольно долго продолжает сосуществовать с новым (в конце концов и во времена Ломоносова сочиняются и переписываются повести, близкие по языку Римским деяниям или Повести о Петре златых ключей, написанным на гибридном церковнославянском). Создаются тексты на традиционном книжном языке и пишутся деловые документы на языке некнижном, мало чем отличающемся от приказного языка предшествующего столетия. Для понимания того, что изменилось в Петровскую эпоху, такие тексты, естественно, дать ничего не могут. Показательны те тексты, которые создавались в соответствии с прямыми указаниями Петра (или его ближайших единомышленников). Именно язык этих текстов и должен

изучаться в первую очередь, и те черты нового, которые в них обнаруживаются, должны сопоставляться с характеристиками других текстов, в том числе и текстов позднейших (например, середины XVIII в.), литературный язык которых однозначно квалифицируется как русский, а не церковнославянский. Таким образом и может быть выяснено, что нового было создано в языковой политике Петра и в какой степени эту реализацию петровских лингвистических концепций можно рассматривать как начало русского литературного языка нового типа, противопоставленного церковнославянскому.

Таким образом, речь идет об интерпретации лингвистической программы Петра с помощью тех текстов, в которых она непосредственно реализовалась. Подобная интерпретация требует, несомненно, не генетических, а функциональных категорий. Ни сам Петр, ни его сподвижники не занимались этимологией или исторической грамматикой, поэтому, называя те или иные языковые элементы "славянскими", "российскими", "словами Посольского приказа" и т.д., они исходили не из происхождения этих элементов, а из их функционирования. Содержание данных обозначений определялось языковым сознанием рассматриваемой эпохи, которое и описывается функциональными категориями, учитывающими многократное переосмысление генетически разнородных элементов в длительном процессе взаимодействия книжного и некнижного языка в предшествующий исторический период. Анализ культурно-языковых инноваций петровского времени распадается, следовательно, на две части. Во-первых, должны быть выяснены языковые установки Петра, выяснены в том виде, в котором они выразились в лингвистических декларациях царя и его сподвижников. Во-вторых, эти установки должны быть раскрыты на материале реализовавших их текстов.

Лингвистические декларации Петра достаточно многочисленны и свидетельствуют, как можно думать, о намерении царя вытеснить традиционный книжный язык из сферы светской культуры. Исключительное значение имеет в данном плане история перевода "Географии генеральной" Бернарда Варения (см. Лукичева 1974; Успенский 1983, 96-99; Живов 1986а); в этой истории отчетливо выразились все основные моменты языковой политики Петра.

Первоначальный перевод этой книги был сделан Ф. Поликарповым в 1715-1716 гг., однако Петр считал, что книга "за неискусством либо каким переведена гораздо плохо", и приказал перевести ее заново.

Новая редакция текста была осуществлена Софронием Лихудом, понравилась царю и была опубликована в 1718 г. Рассматриваемый эпизод представляет собой, в сущности, столкновение двух антагонистических лингвистических установок. Поликарпов переводит "Географию генеральную" на церковнославянский и, заранее полемизируя с Петром, обосновывает выбор языка тем, что "общенародный российский диалект" не в состоянии передать "высоту и красоту" латинского оригинала; только лишь церковнославянский, на его взгляд, сохраняет "регулы чина грамматического" и может соответствовать достоинству культурного языка. Петр решительно отвергает подобные воззрения, говоря о плохом качестве перевода и "неискусстве" переводчика, и требует, чтобы перевод был сделан "простым русским языком". Тем самым он приписывает этому языку необходимое достоинство и усваивает ему роль языка новой культуры. Этот язык Поликарпов и называет "гражданским посредственным наречием", отмечая в то же время невозможность в нем "хранения правил грамматических". Для развития данного конфликта показательно, видимо, что Поликарпов не хочет брать на себя переработку текста, которая сводилась, на его взгляд, к абсурдному разрушению "регул чина грамматического". Эту неприятную работу он перепоручает своему бывшему учителю Софронию Лихуду, отношения с которым у него в интересующее нас время были довольно натянутыми. Именно Софроний Лихуд выполнил указание Петра о замене традиционного книжного языка на "простой русский язык" (будучи греком, он вряд ли являлся принципиальным адептом церковнославянской образованности), и это засвидетельствовало победу лингвистических установок Петра над лингвистическими установками Поликарпова (и других традиционалистов). Таким образом, "высокому славенскому слогу" оказывается противопоставленным "гражданское посредственное наречие", и воля Петра состоит именно в том, чтобы гражданские книги писались на этом гражданском наречии (точно так же как печатались бы гражданским шрифтом).

Те же лингвистические установки отражаются и в других высказываниях Петра, например, в указании царя Феофилакту Лопатинскому о переводе двух лексиконов (Черты из истории..., 1868, стб. 1053-1054), в распоряжении префекту московской академии Гавриилу о переводе "Разговоров дружеских" Дезидерия Эразма (Пекарский 1862, II, 368), в повелении перевести "на общии Российския язык" "Библиотеку" Аполлодора (Апполодор 1725, предисл., 19). О сходном распоряжении Петра сообщает и Д. Кантемир в предисловии к составленной им в 1722 г. "Системе мухамеданския религии": "...соизволилъ его црское вели

чество и мнѣ... рабу своему поручити, дабыхъ о Мухамеданской религїи, и о политическомъ Муслиманскаго народа правленїи, нѣкое нижнимъ ступлем и просторѣчїемъ изданїе" (ЦГАДА, ф. 381, № 1035, л. 13 - я благодарен Н.Н. Запольской, указавшей мне на эту рукопись).

Все приведенные высказывания позволяют достаточно четко представить лингвистические установки Петра. Очевидно, что его распоряжения об употреблении "простого", "общего", "посредственного" языка были направлены против предшествующей языковой традиции, когда церковнославянский выступал в качестве единственного языка культуры. Его место - по крайней мере, в сфере новой культуры - должен был занять иной язык, который и определялся перечисленными выше эпитетами. В принципе такие эпитеты могли относиться к языку текстов с очень разными лингвистическими структурными характеристиками (ср. Живов 1988, 73-81). Поэтому возникает вопрос, чем же именно был тот "простой" язык, который соответствовал замыслам Петра. Наиболее четкий ответ на этот вопрос содержится, как уже говорилось, в правленных текстах, отредактированных в соответствии с языковыми установками новой культурной политики.

Исследование подобных правленных текстов показывает, что исполнители петровских намерений единообразно представляли отличия создаваемого "простого" языка от языка традиционной книжности (см. Живов 1986а; 1988а). Из редактируемых ими текстов устранялись "признаки книжности" (см. Живов 1988, 54-60), т.е. маркированные книжные элементы, с которыми и ассоциировался в языковом сознании данного времени традиционный книжный язык. К числу подобных элементов относились формы простых претеритов, связка в формах перфекта, краткие действительные причастия, согласованные по роду и числу, дательный самостоятельный и т.д. За такого рода тождеством языковых представлений должна была стоять и общая литературно-языковая традиция - традиция таких текстов, книжный характер которых реализовался именно в данном наборе специфически книжных языковых черт. Эту традицию естественно видеть в гибридном церковнославянском (ср. Живов 1988, 54 сл.); в этом случае формирование русского литературного языка нового типа и должно связываться с трансформацией данной литературно-языковой традиции.

Свидетельством такого же понимания соотношений между традиционным книжным языком и языком "простым" являются и некоторые грамматические сочинения, появляющиеся в Петровскую эпоху. Так, в

"Технологии" Ф. Поликарпова 1725 г. (ГПБ, НСРК, F 1921. 60; ср. Бабаева 1989) указывается ряд различий "славенской" и "великороссийской" грамматики. К этим различиям относятся, в частности, наличие/отсутствие простых претеритов, звательной формы, дв. числа и т.д. Как пишет Б.А. Успенский, "нельзя не отметить, что кодификация различий между церковнославянским и русским языком основывается на тех же противопоставлениях, которые проводятся при переделке церковнославянского текста в простой... Речь идет в сущности об одной и той же системе противопоставлений, которая в одном случае фиксируется в грамматическом описании, а в другом реализуется в языковой правке. Во всех этих случаях 'простой' русский язык противопоставлен церковнославянскому языку по ограниченному числу признаков, в результате чего оказывается возможным более или менее автоматическое преобразование церковнославянского в русский текст и наоборот" (Успенский 1987, 343). Как можно думать, Поликарпов неодобрительно относился к утверждению 'простого' языка в качестве литературного, однако в том, что касается самих различий между традиционным книжным и "простым" языком, его представления не отличались от представлений других авторов.

Преимственность "простого" языка Петровской эпохи по отношению к языку предшествующей литературно-языковой традиции, а именно к традиции гибридного церковнославянского проявляется и в том, как в правленных текстах трактуются элементы, не соотносившиеся в языковом сознании рассматриваемого периода с оппозицией книжного и некнижного языков. Вариативность подобных элементов в гибридном церковнославянском - например, вариативность окончаний существительных мужского и среднего рода в косвенных падежах мн. числа, вариативность окончаний полных прилагательных, полногласных и неполногласных форм и т.п. - переходит в том или ином виде в новый "простой" язык (см. Живов 1988а). И этот процесс наглядно отражается в правленных текстах. В некоторых из них (например, в "Истории Петра Великого" Феофана Прокоповича) варьирующиеся элементы вообще не подвергаются никакому изменению в ходе редактирования текста, связанного со сменой языка. В других, однако, - в тех, которые готовились к изданию профессиональными справщиками, - дело обстоит несколько иным образом. Варьирующиеся элементы могли подвергаться здесь определенной нормализации; такая нормализация, тем не менее, никак не была связана с задачей изменения языка, что явствует из самого характера исправлений. Так, например, Софроний Лихуд, редактируя "Географию генеральную", правит -ой на -ый и

им.-вин.ед. м.рода, —ой на —мя в род.ед. ж.рода и т.п. (см. Живов 1986а, 257).

Несвязанность подобной нормализации с проблемой изменения языка следует и из того факта, что она может проводиться в текстах, изначально написанных на "простом" языке и даже предназначенных быть образцами этого языка. Нормализующая правка этого рода имеется, например, в наборной рукописи "Юности честного зерцала" (ЦГАДА, ф. 381, № 1021). На эту книгу могут ссылаться как на образец стандартного употребления гражданского шрифта и орфографической практики новопечатных книг. Так, например, "Юности честное зерцало" указывается в качестве книги, по которой "начертанія ихъ [букв гражданского шрифта] познать надлежитъ", в грамматическом сочинении Ф. Поликарпова 1724 г. (ЦГАДА, ф. 201, № 6, л. 34об.-36; ср. Живов 1986; Бабаева 1989); здесь же отмечаются элементы орфографической нормализации, свойственные правописанию этой книги, издателя которой "мѣста сихъ литеръ, е, ѣ, и, і, весьма блудуть". Показательно, что в наборной рукописи имеется небольшая правка именно нормализующего характера. О характере орфографического нормирования в данной рукописи говорят такие замены, как другога (л. 140б), ево на его (л. 170б), в страхе на въ страсъ (л. 21об., 23об.), должны на долги в им.мн. (л. 1). Как и в других текстах, отредактированных типографскими справщиками петровского времени, проблема нормализации решается здесь закреплением традиционных книжных вариантов.

В подобной нормализации можно видеть начало последующих процессов развития русского литературного языка нового типа. Эти процессы в значительной степени и сводятся к устранению той вариативности, которая была свойственна "простому" языку Петровской эпохи. Вариативность может устраняться за счет элиминации одного из вариантов или за счет распределения вариантов в зависимости от формальных или стилистических параметров. В истории нормализации отдельных вариантов разные способы устранения вариативности могут сменять друг друга, и такая смена, как правило, оказывается в определенной связи с изменением общих языковых установок (ориентация на разговорное употребление, на грамматическую традицию и т.д.). Показательно, что первое поколение нормализаторов нового литературного языка (В.Е. Адодуров, В.К. Тредиаковский, М. Шванвиц) часто руководствуется при выборе варианта славянской грамматической традицией (например, когда в окончаниях прилагательных выбираются

варианты *-ий* для им.ед. м. рода, *-аго* для род.ед. м. и ср. рода, *-ья* для род.ед. ж. рода); в подобном выборе можно видеть преемственность по отношению к нормализаторской работе типографских справщиков.

3. Изложенное понимание развития литературного языка в Петровскую эпоху основано на функциональных категориях (признак книжности, нерелевантные для оппозиции книжного и некнижного языка варианты), и именно это позволяет увидеть, в чем состоит новизна "простого" языка и где имеет место преемственность этого языка по отношению к предшествующим языковым традициям. Принципиальное значение имеет здесь сам выбор языкового уровня, наиболее показательного для реконструкции характеризовавших развитие литературного языка процессов.

При генетическом подходе основным объектом анализа является лексика и фразеология, и этот выбор закономерен. Действительно, церковнославянский и русский трактуются при таком подходе как два генетически разнородных языка. Соответственно, славянизмы в русском литературном языке нового типа выступают как особого рода заимствования. Понятно, что проблема заимствований - это прежде всего проблема лексическая, и поэтому именно на лексике сосредоточивается внимание исследователей. Отсюда и проблема происхождения русского литературного языка, обнаружения его преемственных связей решается в первую очередь как проблема словаря; как раз к словарю относятся те многочисленные подсчеты, с помощью которых в течение многих лет пытались решить вопрос о генезисе русского литературного языка и которые, как я пытался показать в начале статьи, приводят к представлению о хаотическом состоянии языка в Петровскую эпоху.

Между тем, при функциональном подходе основное внимание должно уделяться грамматике. В самом деле, различия литературно-языковых традиций связываются в языковом сознании с грамматическими параметрами, и прежде всего в грамматических параметрах выражается, видимо, значимая для языкового сознания вариативность. Как писал Г.О. Винокур "можно думать, что в области морфологии граница между 'славянским' и 'простым русским' обнаруживалась нагляднее всего. Простые прошедшие времена, ... формы именительного падежа единственного числа причастий мужского рода без суффиксального звука *щ* в настоящем времени и звука *ш* в прошедшем времени типа *даяй*, *давый* и т.п. для русского человека первой половины XVIII в.



были наделены гораздо более сильно экспрессией старины и церковности, чем церковнославянские слова, из которых многие стали уже вполне привычными и, главное, могли даже не иметь своих русских эквивалентов в бытовом языке" (Винокур 1959, 126). Поскольку языковая политика Петра воплощается именно в тех изменениях, которые диктует языковое сознание данной эпохи, формирование русского литературного языка нового типа ("простого" языка) и следует описывать в функциональных категориях, отражающих это языковое сознание.

Обращение к грамматическим показателям приводит и к заключению о том, что особенности смешения генетически разнородных элементов в "простом" языке Петровской эпохи восходят к гибриднему церковнославянскому. Это заключение опирается не на генетические, а на функциональные параметры, на наблюдения над наборами и соотношением вариантов, допустимыми в гибридном языке и переходящими из него в язык "простой". При таком подходе значимым оказывается не то, что может быть определено как генетический русизм или генетический славянизм, а то, какие русизмы и какие славянизмы (и в каком соотношении) могли попасть в новый литературный язык из старого. Так, например, на преемственность "простого" языка Петровской эпохи по отношению к гибриднему церковнославянскому указывает характерная для обеих этих систем вариация флексий прилагательных род.ед. ж. рода *-ья/-ой*, при том что еще один вариант данной флексии, *-ье*, широко распространенный в приказной письменности, в "простом" языке практически не представлен. Таким образом, при функциональном подходе выясняется природа перехода от старого литературного языка к новому - она состоит в устранении признаков книжности - и одновременно обнаруживается характер преемственности этих языков - он определяется спецификой унаследованных вариаций.

Генетический подход не дает возможности увидеть в гибридном церковнославянском особую языковую систему, а, следовательно, и адекватно реконструировать предысторию русского литературного языка нового типа. Поэтому не может быть адекватно реконструирован и генезис этого языка - в своем первоначальном виде "простого" языка Петровской эпохи. В самом деле, в гибридном языке смешение генетически разнородных элементов имеет принципиальное значение. При генетическом же подходе гибридные тексты рассматриваются не как самостоятельная литературно-языковая традиция, а относятся к разным языкам - в зависимости от того, какие признаки избираются как основа классификации. В любом случае эти тексты оказываются на

периферии основного корпуса, и особый лингвистический механизм их создания остается нераскрытым. Отсюда оказывается нераскрытой и природа перехода от старого литературного языка к новому.

При отсутствии каких-либо критериев определения преемственности соотношение русского литературного языка нового типа с предшествующими традициями оказывается произвольным. Как один из результатов этого произвола возникает довольно распространенное в научной литературе утверждение о непосредственной зависимости русского литературного языка нового типа от приказного языка Московской Руси. Никаких реальных оснований для такого утверждения нет, более того, ряд фактов свидетельствует о том, что преемственность между этими двумя языками отсутствовала. Например, как уже говорилось, в "простом" языке Петровской эпохи (равно как и во всем формирующемся на его основе литературном языке нового типа) практически не наблюдается характерное для приказного языка (ср. Черных 1953, 306-307; Пеннингтон 1980, 252) окончание род.ед. ж. рода *-ые/-ие*; в условиях преемственности такое расхождение вряд ли возможно.

Обращение к грамматическим параметрам и в данном случае вполне четко указывает на схему развития, тогда как обращение к лексике не приносит никаких четких свидетельств, хотя бы в силу того, что трудно указать на специфичный для приказного языка словарный материал. Весьма показательны, что такой тонкий знаток истории русского языка, как Г.О. Винокур, может писать "о приказных словах вроде *аз, понеже, точию* и т.п." (Винокур 1959, 123). Отбирая примеры типичных приказных слов, Г.О. Винокур во всех трех случаях привел лексемы, крайне не характерные для приказного языка, но вполне обычные в традиционных книжных текстах. Обычной формой местоимения 1 лица ед. числа в деловых документах XVI-XVII вв. является *я* (в XVI в. наряду с *язь* - Кокрон 1962, 134; Пеннингтон 1980, 244). Исключение составляет начальная форма определенных грамот "*се азъ...*", оформившаяся еще в древности (см. о ее происхождении Золтан 1984, 6-8; Золтан 1987) и сохранявшаяся по традиции вплоть до петровского времени; эта формула, видимо, и ввела в заблуждение Г.О. Винокура. Для приказного языка XVII в. типичными причинными союзами являются *потому что* и *для того что* (Пеннингтон 1980, 363-364), тогда как *понеже* выступает здесь как периферийное средство выражения; ассоциация *понеже* с языком подьячих возникает искусственно в середине XVIII в. и отнюдь не указывает на "приказное" происхождение данного союза. Крайне редко появляется в приказных тек-

тах частица *точию*, она обычна в церковнославянских текстах, тогда как в деловых документах ей, как правило, соответствуют только и (реже) *токмо* (ср. Пеннингтон 1980, 710; Вести-куранты 1983, 271; Котков, Астакина и др. 1984, 351).

Говоря о лексике в связи с вопросом о преемственности русского литературного языка нового типа по отношению к приказному языку, необходимо иметь в виду, что словарный материал приказного языка тематически ограничен, поэтому трудно представить себе его перенесение в литературный язык, призванный обслуживать культуру как целое. В свое время Л.А. Булаховский писал: "Многие думают, что частично источником нового художественного языка мог быть уже имевший длительное существование и близкий к разговорному ясный и простой слог учреждений-приказов. Его значение в истории русского литературного языка не следует, однако, преувеличивать: бедный лексически, однотонный по содержанию, ... не пользующийся никакой репутацией изысканности и даже отдаленно не претендующий на нее, он, конечно, ничьего внимания при разрешении задачи о слоге для изящной литературы к себе не привлекал" (Булаховский 1958, 55).

Единственное существенное сходство, которое можно усмотреть при сопоставлении "простого" языка Петровской эпохи и приказного языка Московской Руси, - это неупотребление признаков книжности. В этом плане приказной язык может рассматриваться как прецедент письменности без признаков книжности, но этой ролью прецедента его значимость и ограничивается. Впрочем, в качестве прецедента могла выступать и "проста мова" Юго-Западной Руси, и даже языковая ситуация в иноязычных коллективах (например, письменности на книжном греческом и на димотики в Греции). Нужен ли был какой-либо прецедент писавшим на "простом" языке авторам, и обращались ли они когда-либо в этом качестве к приказному языку, остается сомнительным ввиду полного отсутствия ясных свидетельств. Поэтому нет никаких оснований говорить о приказном языке Московской Руси как предшественнике русского литературного языка нового типа.

Думается, что основным источником возникших в данном вопросе недоразумений является цитировавшееся выше приказание Петра Ф. Поликарпову, в котором говорилось, что "высоких слов славенских класть не надобять, но Посольского приказу употреби слова" (Черты из истории... 1868, стб. 1055). Что имел в виду Петр под "словами Посольского приказу", неясно, в Посольском приказе делались различные

переводы с иностранных языков, причем в языковой практике разных переводчиков единообразия, видимо, не было; во всяком случае ничто не говорит о том, что Петр подразумевал приказной язык.

Тем не менее такой смысл этим словам приписывался, и на этом шатком основании строилась целая теория развития русского литературного языка. Так, Е. Будде писал: "... Петр Великий широко развил переводческую деятельность и принял непосредственное участие в заботах об удобопонятности новых переведенных книг по различным отраслям наук и сам руководил делом переводов на русский язык, издавая указы о языке новых сочинений. Личной деятельностью Петра Великого был пущен в оборот приказный язык московских грамотеев, и если мы посмотрим произведения русской литературы с Петра, мы увидим, как постепенно проникал этот приказный язык со всеми своими синтаксическими оборотами, словами и формами в произведения русской литературы, именно, в драмы, интерлюдии, романы, повести и др. сочинения, которые все связаны общей основой приказного языка" (Будде 1908, 47). Хотя любого конкретного анализа перечисленных Е. Будде "произведений русской литературы" достаточно, чтобы поставить под сомнение эти тезисы, они становятся общим местом в описаниях языка Петровской эпохи и в более или менее явном виде переходят из исследования в исследование (ср., например: Смолина 1981, 37).

Существует еще один важный момент, который связывает русский литературный язык нового типа с приказным языком Московской Руси; с появлением первого последний постепенно выходит из употребления. Понятно, что никакого логического основания для тезиса о преемственности эта смена языков не дает, такой вывод был бы типичным построением по схеме *post hoc, ergo propter hoc*, однако сам по себе механизм этой смены заслуживает внимания и является важной характеристикой языковой ситуации Петровской эпохи. Вытеснение приказного языка начинается именно в эпоху Петра (см. Унбегаун 1965), язык многих законодательных актов данного времени существенно отличается от приказного канона как по характеру синтаксических построений, так и в терминологической сфере (ср. Живов 1988б). В обычном делопроизводстве приказной язык, естественно, продолжает удерживать свои позиции еще в течение нескольких десятилетий, так что его окончательный упадок приходится лишь на вторую половину XVIII в. Для этого периода показательным, что Фонвизин, создавая в "Бригадире" пародийную речь бюрократа, наполняет реплики советника славяниз-

мами, а отнюдь не специфическими формами приказного языка - приказной язык как особая лингвистическая традиция языковым сознанием более не воспринимается. Законодательство и делопроизводство постепенно втягиваются в сферу функционирования русского литературного языка нового типа.

Механизм данного процесса состоит, на мой взгляд, в том, что с формированием литературного языка нового типа существование особого приказного языка приходит в противоречие с развитием языковой ситуации. В самом деле, в языковой ситуации предшествующего периода употребление книжного языка основывалось на механизме пересчета, оперировавшем признаками книжности, которые и указывали на культурный статус текста. Действие механизма пересчета было непосредственно обусловлено культурным заданием. В деловой письменности культурное задание отсутствовало, механизм пересчета не действовал, и именно это вызывало к жизни особый приказной язык - это письменный язык, в котором не действует механизм пересчета (ср. Алексеев 1987, 42); постепенно этот язык создает собственную традицию и вырабатывает особые языковые нормы.

Формирование русского литературного языка нового типа начинается с устранения признаков книжности (см. выше), т.е. с разрушения механизма пересчета. Соответственно, противостояние приказного языка новому литературному языку лишается принципиальных оснований. Если раньше, в оппозиции к церковнославянскому, приказной язык был вторым полюсом языкового употребления, отделенным от книжного языка особым способом порождения текстов, то теперь он перемещается на периферию. Его специфика не поддерживается более системой языкового поведения, а может сохраняться лишь в силу консервативности навыков приказной среды.

Вместе с тем в новых условиях литературность текста перестает связываться с признаками книжности и целиком определяется его культурными функциями, т.е. экстралингвистическими параметрами. Литературность текста больше не зависит непосредственно от его грамматических характеристик, манифестирующих единство нового произведения с образцовыми текстами кирилло-мефодиевской традиции. При таком изменении языковой ситуации создается зависимость литературного языка от литературы (культуры), которая приходит на смену обратной зависимости, когда литературность определяется

употреблением литературного языка (см. Успенский 1987, 2). В результате подобной перестройки появляется возможность для существования нелитературных текстов на литературном языке. Данная возможность снимает все принципиальные препятствия для экстраполяции норм нового литературного языка на любые сферы употребления вне зависимости от их культурного статуса. Одной из таких сфер была духовная словесность, в которой новый литературный язык постепенно вытесняет церковнославянский (во второй половине XVIII в.), оставляя за последним лишь функции священного языка богослужения. Другой такой сферой было законодательство и делопроизводство. По мере обновления бюрократического аппарата исчезали навыки приказного языка, и его место постепенно занимал литературный язык нового типа, со временем усвоивший в данной функции отдельные специфические черты (канцеляризм), как правило, никак не связанные с предшествующей приказной традицией. Полифункциональность нового литературного языка и является следствием данных процессов.

4. Итак, петровская языковая политика радикально изменяет русскую языковую ситуацию. Именно в этот период возникает новый литературный язык, противопоставленный церковнославянскому; по мысли Петра, он должен был стать средством выражения новой секулярной культуры, порвавшей с традиционными культурными ценностями; к таким традиционным ценностям относился и церковнославянский язык.

Формирование литературного языка нового типа осуществляется как отказ от употребления признаков книжности, с которыми в языковом сознании данной эпохи связывалось представление о правильном книжном языке. Признаки книжности как основной показатель языковой нормы характерны прежде всего для гибридного языка. Новый литературный язык и выступает как его трансформация. Эта трансформация предполагает как отталкивание от традиционного книжного языка, так и преемственность в отношении к нему: "простой" язык Петровской эпохи наследует ту вариативность генетически разнородных элементов, которая была свойственна языку гибриднему. Эта вариативность предопределяет дальнейшее развитие нового литературного языка - длительный процесс нормализации конкурирующих вариантов; начало этого процесса можно наблюдать уже в Петровскую эпоху.

Появление нового литературного языка радикально изменяет языковую ситуацию и создает новое содержание самого понятия литературности: литературность определяется культурной функцией, а не признаками книжности. В результате утверждение "простого" языка Петровской эпохи в качестве литературного приводит к экспансии его употребления за счет прежних языковых традиций. Новый литературный язык вытесняет из употребления приказной язык, поскольку возникает возможность нелитературного применения литературного языка. Вместе с тем новый литературный язык вступает в конкуренцию с традиционным книжным языком (церковнославянским), постепенно захватывая не только сферу светской, но и сферу духовной культуры. И это развитие начинается уже в рассматриваемый период. Таким образом, в Петровской эпохе можно видеть корни всей последующей эволюции русского литературного языка нового типа - как в плане переработки его структурных характеристик, так и в плане его функциональной экспансии.

#### Библиография

- Алексеев, А.А.: 1987, 'Пути стабилизации языковой нормы в России XI-XVI вв.', *Вопросы языкознания* 2, 34-46.
- Аполлодор: 1725, *Аполлодора грамматика афинейского библиотеки или о богах. Напечатана повелением Императорского величества в Москве 1725 Года, в Январе.*
- Бабаева, Е.Э.: 1989, *История русской лингвистической мысли в начале XVIII века и языковая практика Петровской эпохи (лингвистическая и редакторская деятельность Ф.П. Поликарпова). Автореферат диссертации на соискание ученой степени кандидата филологических наук, Москва.*
- Будде, Е.: 1908, *Очерк истории современного литературного русского языка (XVII - XIX век), (= Энциклопедия славянской филологии, вып. 12), СПб.*
- Булаховский, Л.А.: 1958, *Исторический комментарий к русскому литературному языку. 5-е, доп. и перераб. изд., Киев.*

- Вести-куранты: 1983, *Вести-Куранты, 1648 – 1650 гг.* (под ред. С.И. Коткова).
- Виноградов, В.В.: 1938, *Очерки по истории русского литературного языка XVII - XIX вв.*, 2-е изд., Москва.
- Винокур, Г.О.: 1959, *Избранные работы по русскому языку*, Москва.
- Живов, В.М.: 1986, 'Азбучная реформа Петра I как семиотическое преобразование', *Труды по знаковым системам*, вып. 19 (= Ученые записки Тартуского гос. университета, вып. 720), 54-67.
- Живов, В.М.: 1986а, 'Новые материалы для истории перевода "Географии генеральной" Бернарда Варения', *Известия АН СССР, Серия литературы и языка*, т. LXIV, 3, 246-260.
- Живов, В.М.: 1988, 'Роль русского церковнославянского в истории славянских литературных языков', *Актуальные проблемы славянского языкознания* (под ред. К.В. Горшковой, Г.А. Хабургаева), Москва, 49-98.
- Живов, В.М.: 1988а, 'Смена норм в истории русского литературного языка XVIII века', *Russian Linguistics* 12, 3-47.
- Живов, В.М.: 1988б, 'История русского права как лингвосемиотическая проблема', *Semiotics and the History of Culture. In Honor of Jurij Lotman. Studies in Russian*, (= UCLA Slavic Studies, vol. 17), Columbus, Ohio, 46-128.
- Золтан, А.: 1984, *Западнорусско-великорусские языковые контакты в области лексики в XV в. (К вопросу о западной традиции в деловой письменности Московской Руси)*. Автореферат диссертации на соискание ученой степени кандидата филологических наук, Москва.
- Золтан, А.: 1987, 'Се азъ... (К вопросу о происхождении начальной формулы древнерусских грамот)', *Russian Linguistics* 11, 179-186.
- Ivatschenko, A.: 1983, *Geschichte der russischen Sprache. 2. Band. Das 17. und 18. Jahrhundert*, Heidelberg.



- Cocron, F.: 1962, *La langue russe dans la seconde moitié du XVII<sup>e</sup> siècle (morphologie)*. (= Bibliothèque russe de l'Institut d'Études slaves, XXXIII), Paris.
- Котков, С.И., Астахина, Л.Ю. и др.: 1984, *Памятники деловой письменности XVII века. Владимирский край*, Москва.
- Ларин, Б.А.: 1975, *Лекции по истории русского литературного языка (X – середина XVIII в.)*, Москва.
- Левин, В.Д.: 1972, 'Петр I и русский язык (К 300-летию рождения Петра I)', *Известия АН СССР, Серия литературы и языка*, т. XXXI, вып. 3, 212-227.
- Лукичева, Э.В.: 1974, 'Федор Поликарпов - переводчик "Географии генеральной" Бернарда Варения', *Проблемы литературного развития в России первой трети XVIII века (= XVIII век, сб. 9)*, Ленинград, 289-296.
- Мещерский, Н.А.: 1981, *История русского литературного языка*, Ленинград.
- Пекарский, П.П.: 1862, *Наука и литература при Петре Великом. Т. I-II*, СПб.
- Пеннингтон, А.Е.: 1980, *Grigorij Kotošixin. O Rossii v carstvovanie Alekseja Michajloviča, Text and Commentary* (A.E. Pennington ed.), Oxford.
- Смолина, К.П.: 1981, 'Развитие лексики русского литературного языка в Петровскую эпоху (конец XVII - начало XVIII в.)', *История лексики русского литературного языка конца XVII – начала XIX века* (под ред Ф.П. Филина), Москва, 25-115.
- Соболевский, А.И.: 1980, *История русского литературного языка*, Ленинград.
- Унбегаун, Б.О.: 1965, 'Язык русского права', *На темы русские и общие. Сборник статей и материалов в честь проф. Н.С. Тимашева*, Нью-Йорк, 178-184.

Успенский, Б.А.: 1983, *Языковая ситуация Киевской Руси и ее значение для истории русского литературного языка*, (= IX международный съезд славистов. Доклады.), Москва.

Успенский, Б.А.: 1987, *История русского литературного языка XI – XVII вв.*, (= Sagers slavistische Sammlung, Bd. 121), München.

Черных, П.Я.: 1953, *Язык Уложения 1649 года*, Москва.

Черты из истории ... 1868: *Черты из истории книжного просвещения при Петре Великом*. Переписка директора Московской Синодальной типографии Федора Поликарпова с графом И.А. Мусиным-Пушкиным, начальником Монастырского приказа. 1715-1717 гг., Русский Архив, п. 7-8.



## BAND 1/1978 (vergriffen)

R. Ziegler, Briefe von A.E. Kručenych an A.G. Ostrovskij	5
H. Ladurner, David D. Burljuks Leben und Schaffen 1909-1920	23
G. König, Die Kinderlyrik der Gruppe OBERIU	57
S.G. Grečiškin / A.V. Lavrov, Biografičeskie istočniki romana Brjusova <i>Ognennyj Angel</i> (1. Teil)	79
G. Wytrzens, Zum Wortschatz des Krysolov der Marina Cvetaeva (1. Teil)	109
A.A. Hansen-Löve, Lev Lunc' Erzählung <i>Nenormal'noe javlenie</i> als "literaturtheoretische Parabel"	135
H. Lampl, Zinaida Hippus an S.P. Remizova-Dovgello	155
I.A. Mel'čuk, Čislitel'noe POL v sovremennom russkom jazyke	195
J. Vintr, Das Systemmodell in der diachronen Phonologie. Am Beispiel des Tschechischen und des Sorbischen	207
G. Neweklowsky, Zur Derivation der Substantive in den südslawischen Sprachen	219

## BAND 2/1978 (vergriffen)

### AUFSÄTZE

A.K. Žolkovskij, How to Show Things With Words (ob ikoničeskoj realizacii tem sredstvami plana vyraženiija)	5
R. Grübel, Zwischen "Leier" und "Trommel". Zur Funktion zweier Topoi im Wechselverhältnis von Struktur und Selbstverständnis russischer avantgardistischer Lyrik	25
E.A. Tudorovskaja, O kontaminacii skazočnych sjužetov	59
S.S. Grečiškin / A.V. Lavrov, Biografičeskie istočniki romana Brjusova <i>Ognennyj Angel</i> (2. Teil)	73
A. Haardt, Marxismus und Ethik im Frühwerk Nikolaj Berdjaev's. Ein Beitrag zur Geschichte des russischen Marxismus der Jahrhundertwende	97
E. Markstein, Der Stil des "Unstils": Andrej Platonov	115
G. Wytrzens, Zum Wortschatz des Krysolov der Marina Cvetaeva (2. Teil)	145
I.A. Mel'čuk, O semantičeskich osobennostjach "isčisljaemych" i "neisčisljaemych" suščestvitel'nych v russkom jazyke	177
L. Krysin, Sovremennaja rusistika: Leksikologija i leksičeskaja semantika. Obzor rabot za 1970-1973 gg.	183
A. Nozicska, Bemerkungen zur Quantifikation, Konjunktion und Negation im Russischen (1. Teil)	209
N.B. Thelin, Leskien, Kiparsky and the Russian conjugation	241
G. Neweklowsky, Perception of Pitch in Monosyllabic Utterances: Intonation of Statements vs. Questions in Russian	251
J. Vintr, Zwei unbekannte altschechische Fragmente	257
G. Birkfellner, Ein unbekanntes serbisch-kirchenslavisches Pergamentfragment	269
R. Preinerstorfer, Editionskritischer Rückblick auf eine siebenbürgisch-bulgarische Handschrift der Österreichischen Nationalbibliothek	279

### REZENSIONEN

O. Kronsteiner, Die alpenlawischen Personennamen (E. Dickenmann)	289
P. Janaš, Niedersorbische Grammatik (J. Vintr)	294

- B. Comrie and G. Stone, The Russian Language since the Revolution (G. Hüttl-Folter) 296

## BIBLIOGRAPHIE

- H. Lampl, Bemerkungen und Ergänzungen zur Bibliographie A.M. Remizovs (Bibliographie des œuvres de Alexis Remizov, établie par Hélène Sinany, Paris 1978) 301

## BAND 3/1979 (vergriffen)

### AUFSÄTZE

- I.P. Smirnov, Generativnyj podchod k kategorii tragičeskogo (na materiale russkoj literatury XVII v.) 5  
 Ju.K. Šteglov, Čerty poëtičeskogo mira Achmatovoj 27  
 S.I. El'nickaja, O nekotoryhch čertach poëtičeskogo mira M. Cvetaevoj 57  
 H. Wefers, Der literarische Erzähler als Faktor textueller Kommunikation und Konstruktion. Zum Verfahren des Textaufbaus und der Textgestaltung durch explizite Äußerungen des Erzählers in H. Bölls "Die verlorene Ehre der Katharina Blum" und F.M. Dostoevskij "Die Brüder Karamazov" 75  
 F.Ph. Ingold, "Škola dlja durakov". Versuch über Saša Sokolov 93  
 E.A. Tudorovskaja, Arhaičeskie byval'sčiny v sostave voľšebnoj skazki 125  
 Chr. Sappok, Zur linguistischen Struktur der Bylinenzeile 141  
 Th. Lahusen, Allocation et société dans un roman polonais du XIXe siècle. Essai de sémiologie historique 167  
 Ju.D. Apresjan, K ponjatiju glagol'nogo upravlenija 197  
 L. Iordanskaja, O semantike russkich glagolov *vosprinimat'*, *oščuščat'* i *čuvstvovat'* 207  
 N.B. Thelin, Russian Conjugation: Alterantive Hypotheses and their Empirical Value in the Light of a Psycholinguistic Experiment 217  
 A. Nozsičska, Bemerkungen zur Quantifikation, Konjunktion und Negation im Russischen (2. Teil) 239  
 G. Holzer, Das stimmlose j und das mouillierte x im Russischen 277  
 P. Trost, Zur ältesten tschechischen geistlichen Lyrik 283  
 G. Birkfellner, Anmerkungen zu slavistischen Editionsproblemen 289

### REZENSIONEN

- Das Leidener russisch-deutsche Gesprächswörterbuch von ca. 1730 ("Christian Gottlieb Wolf-Lexikon"), hrg. von Harm Klüeting (G. Birkfellner) 295  
 A. Lamprecht, D. Šlosar, J. Bauer, Historický vývoj češtiny (J. Vintr) 299  
 M. Moguš, Čakavsko narječje. Fonologija (G. Neweklowsky) 304  
 G. Neweklowsky, Die kroatischen Dialekte des Burgenlandes und der angrenzenden Gebiete (M. Lončerić) 310

### DISKUSSION

- A.A. Hansen-Löve, Nachgetragene Thesen zu Wolf Schmid, Der Ästhetische Inhalt 315

### TEXTE/BILDENDE KUNST

- E.A. Mnacakanova, Iz "Knigi sinego" 323  
 Iz knigi "Beimto dezu gast" 338  
 K. Eimermacher, Zwei Interviews mit Vadim Sidur 345

BAND 4/1979 (vergriffen)

AUFSÄTZE/TEXTTE

A.M. Pjatigorsky, A Word about the Philosophy of Vladimir Nabokov	5
S.I. El'nickaja, O nekotorych čertach poétičeskogo mira M. Cvetaevog (II)	19
M. Drozda, Povestvovatel'noe masterstvo Evgenija Zamjatina	41
W. Schmid, Thesen zur innovatorischen Poetik der russischen Gegenwartsprosa	55
L. Geller, Opyt prikladnoj stilistiki. Rasskaz V. Šukšina kak ob"ekt issledovanija s peremennym fokusnym rasstojaniem	95
A.K. Žolkovskij, O podgotovke rifmy: predvestija i otkazy v rifmovke (k postanovke problemy)	125
F.Ph. Ingold, Kunst und Ökonomie. Zur Begründung der suprematistischen Ästhetik bei Kazimir Malevič	153
K.D. Olof, Zur Frage des poetischen Wertes übersetzter Lyrik: Župančičs Goethe-Übersetzungen	195
O. Březina, Dva listy. Vydává a komentuje Petr Holman	205
M. Červenka, Březintův výklad "Svítání na západě"	225
V. Binar, Jakub Deml. Básník tragičnosti české individuality	239
Jakub Deml, Texty téměř neznámé	251
B. Fučik, Okouzlený čarovník (Josef Palivec)	295
Chr. Hansen-Löve, Die Wurzeln des tschechischen Surrealismus, Vítězslav Nezval	313
M. Procházka, U základů sémiotiky divadla. I. Sémiotická témata v české meziválečné teatrologii	379
J. Danhelka, Die Epoche Přemysl Ottokars II. — die Zeit der Entstehung des tschechischen kulturellen Bewußtseins	391
J. Vachek, An Old Czech Vowel Shift	401
F. Kopečný, Zu Dobrovskýs Reform der tschechischen Orthographie	407
V.Z. Šannikov, sočinitel'nye i sravnitel'nye konstrukcii: ich blizost', ich sintaksičeskoe predstavlenie (I)	413
B. Oguibenine, Le Dieu Jazomir	433
E. Semeka-Pankratov, The Structure of the Twin-Myth and V.V. Ivanov's Theory of "Eben" and "Odd"	439
A.M. Pjatigorsky, A Meta-philosophical Comment on Toporov's Conception of "Historical Symbolism"	455
<u>REZENSIONEN</u>	
O. Zich, Estetika dramatického umění. Teoretická dramaturgie (k. Chvatík)	463
Legenda Christiani. Vita et passio cancti Wenceslai et sancte Ludmille ave eius. Edidit, in linguam Bohemicam vertit, commentariis auxit Jaroslav Ludvíkovský (F.V. Mareš)	469
W. Baumann, Die Literatur des Mittelalters in Böhmen. Deutsch-lateinisch-tschechische Literatur vom 10. bis zum 15. Jahrhundert (J. Vintr)	473
I.A. Mel'čuk, Studies in Dependency Syntax (T. Reuther)	479
<u>BIBLIOGRAPHIE</u>	
W. Schmid, Materialien zu einer Bitov-Bibliographie	481

## BAND 5/1980

### AUFSÄTZE/TEXTE

R. Lachmann, Intertextualität in der Lyrik (Zu Majakovskijs <i>Oda revoljucii</i> )	5
W. Schmid, Verfremdung bei Andrej Bitov	25
G. Cheron, Letters of M.A. Kuzmin to A.A. Blok	55
G. Cheron, B. Pasternak and M. Kuzmin (An Inscription)	67
O. Sus, Die ersten Ansätze zu einer Kunstsemiotik im alten tschechischen Formalismus bei Josef Durdík (Ein Kapitel aus der Geschichte der tschechischen Ästhetik)	71
M Procházka, U základů sémiotiky divadla. II. Sémiotická témata v české meziválečné teatrologii	117
P. Holman, Zpráva o současném stavu březinovských korespondencí	145
M.J. Elson, On the Relationship among Stem Alternants in Slavic Verbal Systems	175
G. Holzer, Die mathematische Formulierung von Lautgesetzen	187
T. Reuther, Nemeckie frazeologičeskije slovosočetańija tipa <i>in völliger Verzweiflung sein</i> i ich russkie ékvivalenty	207
V.Z. Sannikov, Sočinitel'nye i sravnitel'nye konstrukcii: ich bližost', ich sintaksičeskoe predstavlenie (II)	221
L. Krysin, Sovremennaja rusistika: Leksikologija i leksičeskaja semantika. Obzor rabot za 1974-1977 gg.	243
J. Marvan, Změna a tradice. Česká diachronie a její škola	265
N. Rodić, Slovenska nomina propria u letopisu popa Dukljanina	299
<u>BIBLIOGRAPHIE</u>	
W. Schmid, Nachtrag zur Bitov-Bibliographie	327
R. Ziegler, Zu einer Bibliographie der Werke von O.M. Brič	335
<u>LYRIK</u>	
Anri Volochonskij, Aoristy obvetšalogo. Sočinenie o Garmonii	353

## BAND 6/1980

### AUFSÄTZE

I.P. Smirnov, O baročnom komizme	5
J. Faryno, "Tajny remesla" Achmatovoj	17
R.G. Grübel, Das frühe Werk Il'ja Sel'vinskij's: Der Entwurf einer konstruktivistischen Poetik (I)	83
K. Eimermacher, Der literarische Normenwandel in der russischen Literatur der fünfziger Jahre	109
A. Hansen-Löve, Semantik der Evolution und Evolution der Semantik. Ein Forschungsbericht zu I.P. Smirnovs Modell einer diachronen Semiotik	131
L.N. Iordanskaj/I.A. Mel'čuk, Konnotacija v lingvističeskoj semantike	191
E.N. Savvina, O neadekvatnosti opisanija odnogo tipa sravnitel'nych konstrukcij s ispol'zovanijem ponjatija poverchnostno-sintaksičeskogo ellipsa	211
A. Bogusławski, Inflectional Implications (with Special Reference to Russian Nouns)	231
G.C. Corbett, Naturalness and Markedness in Morphological Rules: The Problem of Animacy in Russian	251

<b>G. Neweklowsky</b> , Der russische Akzent. Morphologische Funktion und Prädiktabilität beim Substantiv	261
<b>P. Trost</b> , Der tschechisch-deutsche Makkaronismus	273
<b>R. Večerka</b> , Das Altkirchenslawische als Schriftsprache Großmährens	279
<b>J. Daňhelka</b> , Funke velkých písem v českých pozdně středověkých rukopisech	299
<b>N.B. Thelin</b> , Kommentarii avtora po povodu recenzii A.V. Isačenko na monografiju Nils B. Thelin, Notes on General and Russian Morphology	307
<b>REZENSIONEN</b>	
<b>Sravnitel'nyj ukazatel' sjužetov. Vostočnoslavjanskaja skazka. Sostaviteli: L.G. Barag, I.P. Berezovskij, K.P. Kabašnikov, N.V. Novikov (E. Tuđorovskaja)</b>	317
<b>M. Kopecký</b> , Pokrokové tendence v české literatuře od konce husitství do Bílé hory (J. Vintř)	329
<b>J. Dorul'a</b> , Slováci v dejinách jazykových vzťahov (P. Trost)	333
<b>W.R. Schmalstieg, Th.F. Magner (Hrsg.)</b> , Sociolinguistic Problems in Czechoslovakia, Hungary, Romania and Yugoslavia (P. Trost)	334
<b>Lexikalische Inventarisierung der slowenischen Volkssprache in Kärnten (Grundsätzliches und Allgemeines). Hrsg. von S. Hafner und E. Prunč (G. Neweklowsky)</b>	337
<b>TEXTE</b>	
<b>Vladimír Kazakov</b> , Klejmenaja noč'. Poéma v četyrech scenach	345

## BAND 7/1981

<b>AUFSÄTZE</b>	
<b>S. Senderovič</b> , K rekonstrukcii poétičeskoj mifologii Puškina (Fenomenologičeskij éťjud)	5
<b>I.P. Smirnov</b> , Otčuzdenie-v-otčuzdenii (O "Zapiskach iz mertvogo doma")	37
<b>O. Hildebrand</b> , Michail Vrubel's Demon Seated	49
<b>G. Cheron</b> , Letters of V.Ja. Brjusov to M.A. Kuzmin	65
<b>A.L. Crone</b> , Anna Axmatova and the Imitation of Annenskij	81
<b>S.I. El'nickaja</b> , O nekotorych čertach poétičeskogo mira M. Cvetaevoj (III)	95
<b>Ju.K. Ščeglov</b> , Mir Michaila Zoščenko	109
<b>E.V. Uryson</b> , Poverchnostno-sintaksičeskoe predstavlenie russkich appozitivnyh konstrukcij	155
<b>J. Vachek</b> , Prague Linguistic School. Its Origins and Present-Day Heritage	217
<b>H.-P. Stoffel</b> , The Morphological Adaptation of Loanwords from English in New Zealand Serbo-Croatian	243
<b>M. Altbauer/F.W. Mareš</b> , Das Palimpsest-Fragment eines glagolitischen Evangeliars im Codex Sinaiticus 39. Ein neues altkirchenslawischen kanonisches Denkmal	253
<b>REZENSIONEN</b>	
<b>M. Červenka</b> , Der versologische Band von Jakobsons "Selected Writings". Bemerkungen eines Bohemisten (R. Jakobson, Selected Writings V. On Verse, its Masters and Explorers)	259
<b>Daniil Charms</b> , Sobranie proizvedenij (R. Ziegler)	277



Slovník spisovné češtiny pro školu a veřejnost (P. Trost, J. Marvan, J. Vintr)	281
<u>DISKUSSION</u>	
D. Rancour-Lafférière, On Subtexts in Russian Literature	289
<u>TEXTE</u>	
F.Ph. Ingold, W.N. Gogol. Ein enzyklopädischer Entwurf	299

## BAND 8/1981

### AUFSÄTZE

M. Jankovič, M. Procházka, Vorläufiger Bericht über den literarischen Nachlaß von Jan Mukařovský	9
Jan Mukařovský, Filozofie jazyka básnického. (Výdávají a komentují M. Jankovič a M. Procházka)	13
Jan Mukařovský, Filozofie básniké struktury (Výdávají a komentují M. Jankovič a M. Procházka)	77
A. Haman, Einige Bemerkungen zu Mukařovskýs Auffassung des Wertes	117
Z. Pešat, Die Identität des literarischen Werks in seiner Veränderlichkeit	125
O. Sus, Fragezeichen zum Problem der literarischen Evolution	133
M. Červenka, Die Semantik des Metrums im Werk von J. Sládek	159
M. Toušek, Tři kapitoly o českém baroku. I. K Jiráskovu pojetí českého baroka	187
J. Kolár, Staročeská bajka o lišce a džbánu. Pokus o kontextovou interpretaci	245
P. Trost, Zur altschechischen Liebeslyrik	255
M. Drozda, Narrativnye maski v "Povestjach Belkina"	261
V.Z. Sannikov, Est' li čerodavanija v sintaksise? (K probleme sintmorfologii)	269
F. Kopečný, Ein gemeinsamer Charakterzug des altkirchenslavischen und gotischen Zeitwortes	295
K.E. Naylor, Morphophonemics of Serbocroatian Adjectives and Pronouns	307

### REZENSIONEN

Marina Cvetaeva, Stichotvorenija i počmy v pjait tomach (M.-L. Bott)	319
Slova a dějny (J. Daňhelka)	327
I. Němec, Rekonstrukce lexikálního vývoje (J. Vintr)	329
J. Hubáček, O českých slanzích (P. Trost)	333
J. Gvozdanović, Tone and accent in Standard Serbo-Croatian with a synopsis of Serbo-Croatian phonology (G. Neweklowsky)	337
O. Sus, Vzpomínka na posledního "nestora" české estetiky	342

## BAND 9/1982

### AUFSÄTZE

I.P. Smirnov, O sistemno-diachroničeskom podchode k drevnerusskoj kul'tury (rannij period)	5
G.A. Levinton, Dostoevskij i "nizkie" žanry fol'klora	63
W. Schmid, Die narrativen Ebenen "Geschehen", "Geschichte", "Erzählung" und "Präsentation der Erzählung"	83
R.E. Peterson, Andrej Belyj and Nikolaj N. Vedenjapin	111

A. Zholkovsky, Distributive Contact: a Syntactic Invariant in Pasternak	119
K. Hielscher, Zum Verhältnis der Poetik Gor'kijs und Čechovs	151
H. Günther, Andrej Platonov und das sozialistisch-realistische Normensystem der 30er Jahre	165
R. Neuhäuser, Anmerkungen zum Verhältnis von Erzählperspektive, Wertung und Erzähltechnik in der zeitgenössischen sowjetrussischen Literatur	187
J.-U. Peters, Satire als Ideologiekritik. Der Schriftsteller Aleksandr Zinov'ev	205
N. Arbatchewsky-Jumarie, Ordre des mots et prosodie de la phrase russe en fonction de sa structure syntactico-communicative	225
F. Kopečný, K Dobrym počátkům české gramatické tradice	257
N. Rodić, G. Jovanović, O kritičkom izdanju Miroslavljevog jevanđelja	285
P.V. Cubberley, Glagolitic's Armenian Connection	291
C. Eichenseer, Die Slawen nannte man in der Antike "sclavi"	305

#### REZENSIONEN

M. Depperman, Aleksandr Blok: Ethisch oder dionysisch. Das poetische Bewußtsein des Künstlermenschen. Bemerkungen aus Anlaß der 2. Auflage von D.E. Maksimov, Poézija i proza Bloka Vladimir Vysockij, Pesni i stichi, New York 1981; Nerv. Stichi, Moskva 1981 (H. Pfandl)	313
K. Hartenstein, Das erklärend-kombinatorische Wörterbuch im 'Smysl - Tekst' - Modell (T. Reuther)	337
J. Marvon, Prehistoric Slavic Contraction (G. Holzer)	343

#### DISKUSSION

A. Rappaport, K ponimaniju "kontrel'efov" V.E. Tatlina	349
B. Grojs, Malevič i Chajdegger	355

#### TEXTE

G. Cheron, F. Sologub and M. Kuzmin: Two Letters	369
G. Cheron, Gumilevskie čtenija (an interpretation)	375
Gumilevskie čtenija. Ežegodnik 1980	377
E. Chappenen, Roman-prizrak 1964-1977. Opyt bibliografii neizdanoj knigi	431

### BAND 10/1982

#### AUFSÄTZE

J. Holthusen, Zum Neuverständnis eines vorschnell etablierten Werkstitels: "Proglas svjatogo evangelija" ("Vorrede zum heiligen Evangelium")	9
G. Birkfellner, Materialien zur russischen Literatur- und Geistesgeschichte: Unbekannte Maksim-Grek-Überlieferung	21
J. Vintr, Barokní česká legenda o svatém Vintířf	43
H.A. Stammmler, Glosse zu zwei Baumgedichten von Jan Kochanowski und Theodor Däubler	57
S. Hafner, Der slowenische Briefsteller von Matija Majar-Ziljski 1850	63
D. Gerhardt, Tjutčev als Duellant	79
R. Neuhäuser, Zur Frage des literarischen Biedermeier in Rußland (Die Literatur der fünfziger Jahre)	111
E. Markstein, Auf der Suche nach dem deutschen Onegin	137
M. Drozda, Povestvovatel'naja struktura "Kapitanskoj dočki"	151

W. Schmid, Diegetische Realisierung von Sprichwörtern, Redensarten und semantischen Figuren in Puškina's "Povesti Belkina"	163
A.A. Hansen-Löve, Die "Realisierung" und "Entfaltung" semantischer Figuren zu Texten	197
A. Flaker, Babel' i Malevič. Sopostavlenie	253
H. Lampl, Remizov's Petersburger Jahre. Materialien zur Biographie	271
E. Mnacakanova, O roli detskogo vospominanija v psihologii čudožestvennogo tvorčestva (na primere prozy Mariny Cvetaevoj i dvuch otrvykov iz romana F.M. Dostoevskogo "Brat'ja Karamazovy")	325
R. Ziegler, Die Modellierung des dramatischen Raumes in Daniil Charms "Architektor" (1. Teil)	351
Chr. Hansen-Löve, Variationen zu Vítězslav Nezval's Gedicht "Smutečnǐ hrana za Otokara Březinu"	365
Z. Konstantinovič, Krleža und der Expressionismus	387
Chr. Engel, Das Problem der Entfremdung in der sowjetischen Prosa der "entfremdeten jungen Generation" (1955-1967)	399
<u>TEXTE UND MATERIALIEN</u>	
Pis'ma A.M. Remizova k V.F. Markovu. Publikacija V.F. Markova	429
L. Flejšman, Neizvestnaja stat'ja Osipa Mandel'stama	451
F.Ph. Ingold, Werk statt Leben. Eine biobibliographische Erkundung über Osip Mandel'stam	461

#### BAND 11/1983

Ju.K. Ščeglov, O Mel'čuke	7
A.K. Zholkovsky, O Mel'čuke	15
<u>AUFSÄTZE</u>	
Ju.D. Apresjan, Sintaksičeskie priznaki dlja atributivnyh konstrukcij s objazatel'nym zavisimym pri attribute	25
L.H. Babby, The Relation between Causative and Voice: Russian vs. Turkish	61
J. Biedermann, Über die Termini <i>ustojčivost'</i> und <i>idiomatičnost'</i> : Rezeptionsversuche	89
F. Dreizin, Verbal Nouns: Hybridizing Montague and Mel'čuk	111
A.V. Gladkij - F.A. Drejzin, O semantike russkogo otricanija	123
W. Honselaar, Word Order in Russian Noun Phrases	153
L.P. Krysin, O "social'nom" komponente leksičeskich otnošenij	169
R. Rathmayr, Zur Polyfunktionalität kleiner Wörter am Beispiel von russisch <i>tol'ko</i>	189
P. Sgall, On Some Main Directions in the Development of the Typology of Languages	217
A. Wierzbicka, <i>Skirts and Trousers</i> : Lexicography and Conceptual Analysis	229
D.S. Worth, Conditions on <i>á</i> -Plural Formation in Russian	257
S.I. El'nickaja, O nekotorych čertach poëtičeskogo mira M. Cvetaevoj (IV): 'Nesoedinenie istinnogo i neistinnogo'	263
Ju.K. Ščeglov, Iz nabljudenij nad poëtičeskim mirom Achmatovoj (II). ( <i>Ja s tobj ne stanu pit' vino</i> )	325
A.K. Zholkovsky, 19 oktjabrja 1982 g. or The Semiotics of a Soviet Cookie Wrapper	341

## BIBLIOGRAPHIE

- K. Hartenstein, P. Schmidt**, Kommentierte Bibliographie zum "Smysl - Tekst" - Modell 355

## REZENSION

- I.A. Mel'čuk**, Towards a Language of Linguistics. A System of Formal Notions for Theoretical Morphology (W. Lehfeld) 411

## TEXTE

- I.A. Mel'čuk**, Suppletivological Studies: On a Lexicocoinonomic Case in Contemporary French 421
- I. Islahi**, Ešče odin fonetičeskij paradoks 441

## **BAND 12/1983**

- Ju.M. Lotman**, Der Einfluß im kulturellen Feld 5
- I.P. Smirnov**, O narcističeskom tekste (diachronija i psichoanaliz) 21
- R.E. Peterson**, The Writer as Alien in Sinjavskij's "P'xenc" 47
- J.W. Conolly**, Nabokov's "Terra Incognita" and "Invitation to a Beheading": the Struggle for Imaginative Freedom 55
- M. Jovanović**, Zametka ob odnom motive v "Mastere i Margarite" 67
- M. Jovanović**, A. Vvedenskij - parodist: K razboru "Elki u Ivanovyh" 71
- G. Cheron**, Mixail Kuzmin and the Oberiuty: An Overview 87
- G. Cheron**, Kuzmin's "Forel' razbivaet led": The Austrian Connection 107
- F.Ph. Ingold**, Welt und Bild. Zur Begründung der suprematistischen Ästhetik bei Kazimir Malevič (II) 113
- R. Eshelman**, Mandel'stam and Mystification; Notes on his Early Concept of Intertextuality 163
- M.-R. Kecht**, The Aberration of the Mind and the Revelation of the Soul - Some Critical Notes on V. Brjusov and E.A. Poe 181
- A. Woldan**, Liebe als Lebensaporie - Eine Untersuchung zur poetischen Welt von M. Saltykov-Ščedrins Erzählung "Glava" 211
- A. Gribanov**, Zametki ob ispol'zovanii istočnikov v "Brat'jach Karamazovyh" 229
- M. Vajskopf**, Veščij Oleg i Mednyj Vsadnik 243
- D.F. Stermole**, On enclitics in Carintian Slovenian and Jakobson's Typology 261
- T. Priestly**, Nasalization in the Slovene Dialect of Sele Fara, Carinthia, Austria 275
- H.-P. Stoffel**, Secondary Derivation from English Loanwords in New Zealand Serbo-Croatian Dialects 293
- V. Murdarov**, Zur typologischen Charakteristik der slawischen Literatursprachen auf Grund ihrer Formierungsart 301
- J. Wawrzyńczyk**, Polsko-rosyjskie minucje leksykograficzne 315
- G. Holzer**, Eine indogermanische Lehnwortschicht im Urslavischen und Urbaltischen 327
- F. Kopečný**, Die Trichotomie der slavischen Sprachen aus morphologischer Sicht 345
- W. Fetzner, T. Reuther**, Materialien zu einer Bibliographie der linguistischen Terminologie im slawischen Sprachbereich 349

## REZENSIONEN

- E. Poyntner**, die Darstellungen des Phonemsystems der russischen Sprache in den neuesten Grammatiken des Russischen. Sammelrezension 367

Ju.D. Apresjan/E. Pall, Orosz ige - magyar ige. Vonzatok és kapcsolódások. Russkij glagol vengerskij glagol. Upravlenie i sočetaemost' (P. Schmidt)	375
Thesaurus der slowenischen Volkssprache in Kärnten. Hsg. von St. Hafner und E. Prunč, Bd. 1, Wien 1982 (G. Neweklowsky)	379
Magnus Ljunggren, The Dream of Rebirth: A Study of Andrej Belyj's Novel "Peterburg", Stockholm 1982 (R.E. Peterson)	381
Boris Pasternak, Perepiska s Ol'goj Frejdenberg, New York 1981 (L.K. Lilly)	387

TEXTE

A. Remizov, Obmanutyj Jakov - Juif volé (1929/1933)	401
---	-----

BAND 13/ 1984

H. Birnbaum, Zu den ältesten lexikalischen Lehnbeziehungen zwischen Slaven und Germanen	7
R. Cojnska, Za njakoi osobenosti na normalizaciata na bŭlgarskija knižoven ezik prez XVIII-XIX vek	21
W.U. Dressler, Zur Wertung der Interfixe in einer semiotischen Theorie der natürlichen Morphologie	35
H. Fasske, Die Sprachpolitik Michał Hórniks: Ein Beitrag zur Geschichte der sorbischen Schriftsprachen	47
S. Gustavsson, Tschechisch in Jugoslawien: Einige Beobachtungen anhand von Material aus der Zeitung "Jednota"	63
K. Gutschmidt, Vzgljady I.A. Boduena de Kurtene na prirodu i funkcii slavjanskich literaturnych jazykov	79
L.N. Iordanskaja, I.A. Meľčuk, A.K. Žolkovskij, Vokabula čuvstvo v tolkovo-kombinatornom slovare sovremennogo russkogo jazyka	87
M. Ivić, O jednom presentencijalizadoru čije je postojanje zavisno od neispustivog determinatora	109
R. Katičić, Die unterordnenden Konjunktionen in den südslawischen Sprachen	113
H. Keipert, Die lateinisch-russische Terminologie der Petersburger "Teutschen Grammatica" von 1730	121
W. Lehfeldt, T. Berger, Zur Rekonstruktion des altrussischen Akzentsystems	140
J.F. Levin, Two Exclamations: russ. <i>Šabáš!</i> , engl. <i>bushwa!</i>	161
F.W. Mareš, Die partielle Neutralisierung der markierten präpositionalen Rektion in der russischen und weißrussischen Gegenwärtssprache	197
A. Mettinger, Word-Formation and Lexicography: Derived Adjectives in English and Chinese	211
A. Minčeva, Za otnišenieto <i>pismen tekst - kniživna norma</i> v načalnjia period ot istorijata na navobŭlgarskija knožoven ezik	221
V. Murdarov, Zur Kategorie "Passive Partizipien des Präsens" im modernen Bulgarischen	235
G. Neweklowsky, Die Neutralisierung der Stimmbeteiligungskorrelation an der Wortgrenze im Russischen	241
A. Nozsicska, Die Theorie der Markiertheit und der Stellenwert des Merkmals im Strukturalismus und Generativismus	251

S. Rot, On English-Russian Language Contacts and their Linguistic Interference. Problems of Loan Translation	271
R. Růžicka, Transparenz des syntaktischen Transfers	285
H. Schelesniker, Slav. <i>šlémъ</i> 'Helm'	291
G.Y. Shevelov, An Alternative Analysis of some Language Features of "Měriło pravednoje"	295
A. Sjöberg, Die altrussische Inschrift auf dem kleinen Kreuz vom St. Klemensfriedhof in Visby	307
J. Vintr, Gab es ein altschechisches silbisches ř?	315
D.S. Worth, Stylistic Variants within Russian Church Slavonic (On the Language of the "Soloveckij Paterik")	323
G. Wyrzens, Eine "ruthenische" Übersetzung aus dem Russischen	333
E.A. Zemskaja, Vidy semantičeskich otnošenij slovoobrazovatel'noj motivacii	337
V. Zinkiewicz-Tomanek, Szeregi słowotwórcze zawierające rzeczowniki z sufiksem <i>-ist</i> we współczesnym języku rosyjskim	349
V.M. Živov, Lingvističeskoe blagočestie v pervoj polovine XIX veka (Iz istorii razmnoženija literaturnych jazykov v poslepetrovskuju epochu)	363

#### BAND 14/1984

#### FESTSCHRIFTBEITRÄGE

J. Franěk, Würdigung	8
Ju.M. Lotman, Dorogoj drug! - Pis'mo	13
G. Wyrzens, Marina Cvetaeva als Übersetzerin Ondra Lysohorskys	17
M. Červenka, Rhythmical Impulse: Notes and Commentaries	23
V. Strada, Sjužet <i>Idiota</i>	55
J. Pechar, Le crime de Raskolnikov	65
M. Jovanović, Brat'ja Karamazovy - roman-mif (Predvaritel'nye zametki)	77
R. Grebeníčková, Zu zwei Čechov-Stücken	87
F. Mierau, Isaak Babel': Alter Leib geschüttelt von den Stürmen der Phantasie	105
W. Schmid, Das nicht erzählte Ereignis in Isaak Babel's "Übergang über den Zbruč"	117
J. Faryno, Jazyk v jazyke (Neskol'ko nabljudenij nad poliglotizmom v <i>Mastere i Margarite</i> )	139
A. Flaker, Putešestvie v stranu živopisi (Mandel'stam o francuzskoj živopisi)	167

#### AUFSÄTZE

S. Senderovič, Potaennyj chram raboty Vasilija Žukovskogo	179
W. Koschmal, Gogol's <i>Portret</i> als Legende von der Teufelskone	207
E. Poyntner, Die Zyklisierung bei A. Blok	219
Ju.G. Civ'jan, K genezisu ruskogo stilja v kinematografe	255
P.V. Cubberly, The Formation of Cyrillic and Problems of the Early Slav Alphabets	283
M. Lončarić, Sjeveroistočna kajkavština	303
M.J. Elson, The Evolution of the Perfect in Polish	331

#### REZENSIONEN

Studies in 20th Century Russian Prose, ed. Nils Åke Nilsson, Stockholm 1982 (R.E. Peterson)	349
---	-----

P. Henry, A Hamlet of his Time: Vsevolod Garshin, the Man, his Works and his Milieu, Oxford 1983 (E. Koutaissoff)	353
Ljubomir Stojmenoff, Grundlagen und Verfahren des sprachlichen Experiments im Frühwerk Daniil Charms, Frankfurt a.M., Bern, New York 1984 (W.F. Schwarz)	355
W.F. Schwarz, Nina Gütter, Sowjetrussisches und tschechisches Drama von 1964 bis in die siebziger Jahre, München 1984 (R. Neuhäuser)	361
<u>TEXTE</u>	
G. Cheron, Neizvestnye teksty M.A. Kuzmina	365
M.A. Kuzmin, Plen	366
M.A. Kuzmin, Pjat' razgovorov i odin slučaj	373
G. Cheron, Mixail Kuzmin and the "Stray Dog" Cabaret.	382
M.A. Kuzmin, Roždestvo Christovo (Vertep kukol'nyj)	389

## BAND 15/1985

<u>AUFSÄTZE</u>	
M. Drozda, Povestvovatel'naja struktura "Geroja našego vremeni"	5
R. Neuhäuser, Das "Biedermeier" (Realidealismus) in der russischen Lyrik der fünfziger Jahre des 19. Jahrhunderts.	35
R.E. Peterson, Konstantin Bal'mont's Norwegian Acquaintance, Dagny Kristensen	67
I. Semenko, Stat'i o O.E. Mandel'stame. Predvaritel'noe primečanie	75
I. Semenko, Rannie radaccii i varianty cikla "Armenija" O. Mandel'stama	77
I. Semenko, Tvorčeskaja istorija "Stichov o neizvestnom soldate" O. Mandel'stama	97
S.I. El'nickaja, Motiv 'otrešenie' v poétičeskom mire Cvetaevoj	123
I. Ronen, O vtoroj "Ballade" Vladislava Chodaseviča	157
Ju. K. Ščeglov, O mifologizme romanov Il'fa i Petrova	169
L. Heller, Th. Lahusen, Palimpsexes. Les métamorphoses de la thématique sexuelle dans le roman de F. Gladkov "Le Ciment"	211
I.P. Smirnov, Dva tipa rekurrentnosti: poézija vs. proza	255
V. Rudnev, Strofika i metrika: Problemy funkcional'nogo izomorfizma	281
Sang-Kyong Lee, Die Filmtheorie Sergej Eisensteins und das Kabuki-Theater	297
S.C. Gardiner, A Drop in the Ocean of Ink. Another Contribution to the Discussion on the Origin of Modern Standard Russian	309
L. Sudavičene, Materialy k opisaniu jazyka Litovskogo Statuta v moskovskom perevode-redaccii; obrazy slovarnych statej	331
R. Rathmayr, Russische Gliederungspartikeln in der "razgovornaja reč'" - am Beispiel der Eröffnungspartikeln	351
<u>TEXTE</u>	
Ja.S. Druskin, Činari	381
Ja.S. Druskin, Stadii ponimanija	405
<u>REZENSION</u>	
Bibliothèque Nationale. Catalogue général des livres imprimés. Auteurs, collectivités-auteurs, anonymes (H. Lampl)	415

## BAND 16/1985

Ju.M. Lotman, Pamjat' v kul'turoložičeskom osveščeenii	5
I.P. Smirnov, O specifičike chudožestvennoj (literaturnoj) pamjati	11
J. Faryno, "Ja pomnju (čudnoe mgnoven'e...)" i "Ja (slovo...) pozabyl"	29
E. Mnatsakanjan, Značenie i rol' vospominanij v chudožestvennoj praktike. Frejd — Dostoevskij — Gejne	37
A. Kovács, Pamjat' kak princip sjužetnogo povestvovanija. "Zapiski iz podpol'ja" Dostoevskogo	81
W. Schmid, Narratives Erinnern und poetisches Gedächtnis in realistischer und ornamentaler Prosa	99
A.A. Hansen-Löve, 'Erinnern — Vergessen — Gedächtnis' als Paradigma des russischen Symbolismus. — Teil I: Diabolisches Modell	111
G. Janecek, Zaum' as the Recollection of Primeval Oral Mimesis	165
F.Ph. Ingold, "Kunst"-Kunst; Lebens"-Kunst. Zehn Paragraphen zu Kazimir Malevičs Weisssem Quadrat auf weissem Grund	187
A. Flaker, Krležas ikonisches Traumgedächtnis	201
R. Fieguth, Erinnerungszwang als dramatische Form. Über Adam Mickiewicz's frühe szenische Dichtung "Dziady" (1823)	215
A. Nozsicska, Inwiefern gehört das Vergessen in den Bereich der Sprache?	233

## BAND 17/1986

### AUFSÄTZE

E. Nerre, Puškins "Grobovščik" als Parodie auf das Freimaurertum	5
R. Lachmann, Diaboličeskij princip ili ritorika? (O "Zapiskach iz podpol'ja" Dostoevskogo)	33
Ju.I. Levin, Zametki o poëzii Vl. Chodaseviča	43
A. Anemone, I. Martynov, Towards the History of the Leningrad Avant-Garde: The "Ring of Poets"	131
V. Polukhina, A Study of Metaphor in Progress. Poetry of Joseph Brodsky	149
H. Pfandl, Ot anarhičeskoj utopii k real'noj programme (zametki o Galičevskich "Ostrovach")	187
V. Rudnev, Tekst i real'nost': Napravlenie vremeni v kul'ture	195
Chr. Sappok, Die Fabel: Gattungsregularitäten und Textstruktur	219
H. Schmid, Der Aphorismus als literarische Gattung am Beispiel der deutschen und tschechischen Aphorismen von Gabriel Laub	237
J.-U. Peters, Der Diktator und der Schriftsteller. M. Krležas Roman "Banket u Blitvi" als negative Utopie	285
H. Günther, Verordneter oder gewachsener Kanon? Zu einigen neueren Arbeiten über die Kultur der Stalinzeit	305
B. Groys, Kartina kak tekst: "Ideologičeskoe iskusstvo" Bulatova i Kabakova	329
H. Orzechowska, Rzeczowniki męskoosobowe tyu sluga w. t. zw. macedońkim Damaskinie z klasztoru Krnino (przełom XVI i XVII w.). Morfologia i składnia	337
L.R. Micklesen, Polabian Accentology	365
U. Hinrichs, Renate Rathmayr, Die russischen Partikeln als Pragmalexeme (Rezens.)	383



## TEXTE UND MATERIALIEN

G. Cheron, The Diary of Mixail Kuzmin Dnevnik M.A. Kuzmina (1905-1906)	391 397
X. Werner, Unbekannte Burljuk-Materialien aus W. Masjutins Nachlaß	439

## BAND 18/1986

### AUFSÄTZE

A. Flaker, Vjačeslav Ivanov, "Kočevniki krasoty"	5
J. Faryno, "Buzina" Cvetaevoj	13
J.A. Barnstead, Mandel'stam and Kuzmin	47
W. Koschmal, Mythos, Folklore und Theater der Avantgarde: A.I. Vvedenskij's "Elka u Ivanovyč"	83
F.B. Poljakov, Zamečanija k nekotorym russkim narodnym predstav- lenijam ob ikone	107
R. Maier, O jeziku "Kandora" (1800) Atanasija Stojkoviča	115
I. Nyomárkay, Die ungarischen Vorbilder der kroatischen Sprach- erneuerung (Beiträge zum Wortschatz der Verwaltung und des Rechts)	233
D.A. Plotnikov, Meaning, Word Combination and Statistics	251

### TEXTE UND MATERIALIEN

P. Hesse, Neue Cvetaeva-Handschriften der Basler Universitätsbibliothek	263
---	-----

## BAND 19/1987

T. M. Nikolaeva, Avtor "Slova" — Bojan (Poëtika illokutivnych sil v "Slove o polku Igoreve")	5
F.B. Poljakov, K sud'be starobradčeskich bibliotek russkogo severa (Vygoleksinskij sbornik)	15
M. Vajskopf, Nos v Kazanskom sobore: O genezise religioznoj temy u Gogolja	25
O. Matich, What's to be done about poor Nastja: Nastas'ja Filippovna's Literary Prototypes	47
G. Cheron, Letters from V.F. Nuvel' to M.A. Kuzmin: Summer 1907	65
S. Vladiv, Henryk Sienkiewicz's Quo vadis?: A document on early christianity or on European modernism?	85
W.F. Schwarz, Ironiestruktur und Paradigmenwechsel in Vitězlav Nezvals Dramatik der zwanziger Jahre: "Strach"	101
G.J. Janecek, A report on Transfurmism	123
M.J. Elson, An interpretation of the evolution of the dual in South Slavic	143
K. Dobrina, Problemy opisanija porjadka prilagatel'nych v atributivnych imennych gruppach russkogo jazyka	159
U. Hinrichs, Pragmatische funkciony vvodnych slov v russkom jazyke	187
D. Weiss, Neskol'ko nabljudenij po povodu leksikografičeskoj koncepcii "Tolkovo-kombinatornogo slovarja sovremennogo russkogo jazyka"	209

### REZENSIONEN

Semiotica Sovietica 1,2, Hrg. K. Eimermacher (K. Onasch)	251
E. Hermann-Dresel, Die Funktionsverbgefüge des Russischen und des Tschechischen (T. Reuther)	253

## BAND 20/1987

### AUFSÄTZE

<b>Th. Lahusen</b> , Inversija utopičeskogo diskursa. O <i>Zapiskach iz podpol'ja</i> F.M. Dostoevskogo.	5
<b>M. Jovanović</b> , dialektika dobra i zla v Moskovskoj dilogii A. Bologo	41
<b>J. Faryno</b> , Stichotvorenije Cvetaevoj "Prokrast'sja..."	89
<b>A. Sproede</b> , Literatur als praktische Philosophie. Bemerkungen zum Werk von Aleksandr Zinov'ev	115
<b>F. Čermak</b> , Relations of Spoken and Written Czech (With Special Reference to the Varying Degree of Acceptability of Spoken Elements in Written Language)	133

### REZENSIONEN

<b>J. Faryno</b> , Literatura kak "Povtor prekraščennogo povtora" (Igor' P. Smirnov, Na puti k teorii literatury, Amsterdam 1987)	51
<b>St. Ettinger</b> , Z. Klimaszewska, Diminutive und augmentative Ausdrucksmöglichkeiten des Niederländischen, Deutschen und Polnischen, Wrocław 1983)	165

### TEXTE UND MATERIALIEN

<b>F.Ph. Ingold</b> , Andrej Belyj i Aleksej Remizov. Neopublikovannye materialy "biblioteki Fedora Liba", Bazel'	169
<b>G. Cheron</b> , M. Vološin during the 1920's: Two Letters	187
<b>P. Holman</b> , Březinovské korespondence (1987)	203

## BAND 21/1988

### TEXTE

<b>J.R. Döring-Smirnov</b> , Tropen unter Tropen (Politische Allusion am Beispiel von Gedichten N. Zabolockijs)	7
<b>R. Eshelman</b> , "Daj mne, gospodii, znak": Das Kryptische in Gumilevs akmeistischer Dichtung	23
<b>J. Faryno</b> , Paronimija — anagramma — palindrom v poetike avangarda	37
<b>R. Fieguth</b> , "Der Hafer und der Wortzauber" (Oves i volchvovanie slovom). Bemerkungen zu V. Chlebnikovs kryptischer Metrik	63
<b>A. Flaker</b> , Krležas maskierter Moskauer Text	81
<b>E. Greber</b> , Das verdeckte Fragment (Puškin, Achmatova, Pasternak)	91
<b>R. Grübel</b> , Expliziter und impliziter Wert im künstlerischen Diskurs. Ein Beitrag zur semiotischen Axiologie	109
<b>A.A. Hansen-Löve</b> , Velimir Chlebnikovs Onomatopoeik. Name und Anagramm	135
<b>W. Koschmal</b> , Zum 'szenischen Kryptogramm' und seiner Evolution in der russischen Literatur	225
<b>R. Lachmann</b> , Zu Dostoevskijs <i>Slaboe serdce</i> : Steckt der Schlüssel zum Text im Text?	239
<b>W. Schmid</b> , Die Parömie als narratives Kryptogramm: Zur Entfaltung von Sprichwörtern und Redensarten in A.S. Puškins "Hauptmannstochter"	267
<b>I.P. Smirnov</b> , Literaturnyj tekst i tajna (K probleme kognitivnoj poetiki)	287

## BAND 22/1988

<b>Vorwort</b>	5
<b><u>AUFSÄTZE</u></b>	
A. <b>Zholkovsky</b> , Three on Courtship, Corpses, and Culture: Tolstoj, "Posle bala" — Zoščenko, "Drama s cvetami" — E. Ginzburg, "Raj pod mikroskopom"	7
J. <b>Faryno</b> , Voprosy lingvističeskoj poëtiki Cvetaevoj	25
F. <b>Dreizin</b> , Russian Style in Emigration: Edward Limonov's Anglicisms	55
Ju. <b>Levin</b> , Zametki o semiotike lozungov	69
C. <b>Bidanchon</b> , Kundera ou l'affirmation d'une identité centre-européenne	87
B. <b>Wieser</b> , Textsemantische Untersuchungen zur sowjetischen Unionsverfassung von 1977	103
I. <b>Nyomárkay</b> , Die ungarischen Vorbilder der kroatischen Spracherneuerung im Spiegel der zeitgenössischen terminologischen Wörterbücher	131
<b><u>BEITRÄGE DER 5. SLAWISTENTAGUNG DER UNIVERSITÄTEN KLAGENFURT UND LJUBLJANA</u></b>	
F. <b>Bernik</b> , Fran Eller und die österreichische Moderne	145
B. <b>Paternu</b> , Das Ausgangsmodell der slowenischen Literaturkritik	155
F. <b>Zadavec</b> , Der Teufel in Cankars Werk	171
H. <b>Glušič</b> , Pripovedna proza Karla Mauserja	183
M. <b>Smolič</b> , Zgodba jalovosti: analiza upovedovalnega načina s posebnim ozinom na metaforični postopek	189
J. <b>Strutz</b> , Vorüberlegungen zu einer Typologie der slowenischen Literaturen in Italien und Kärnten	199
A. <b>Leitner</b> , Andrej Bitovs "Puschkinhaus" als postmoderner Roman	213
J. <b>Toporišič</b> , Slovnicna ali Slovenja jezikovna knjiga 1758	227
A. <b>Derganc</b> , On the History of the Dual in Slovene and Russian	237
S. <b>Bonazza</b> , Zur Frage der slowenischen mittelalterlichen Literatur	249
Z. <b>Zorko</b> , Pernišni govor	255
H. <b>Lausegger</b> , Sprachliche Charakteristika des volkstümlichen "Gierten Shpils" von Andreas Schuster Drabosnjak	273
H.D. <b>Pohl</b> , Zum slavischen (slovenischen) Einfluß auf die Deutsch-Kärntner Mundart	295
A. <b>Vidović-Muha</b> , Kontrastive slowenisch-deutsche Typologie der Nominalkomposition	311
A. <b>Jembrih</b> , Der Beitrag des Klagenfurter Gymnasiums zu den kulturellen deutsch-slovenisch-kroatischen Wechselbeziehungen im 16., 17. und 18. Jahrhundert	323
Th. <b>Domej</b> , Slowenisch als Unterrichtssprache in der Frühzeit des Kärntner Pflichtschulwesens (1774-1848)	333
R. <b>Vospernik</b> , Slowenisch-deutsche Kulturbeziehungen am Bundesgymnasium für Slowenen in Klagenfurt	345
<b><u>REZENSIONEN</u></b>	
T. <b>Reuther</b> , Handbuch des Russisten, Sprachwissenschaft und angrenzende Disziplinen. Hg. von H. Jachnow unter Mitarbeit von K. Hartenstein und W. Jachnow. Wiesbaden: Harrassowitz, 1984	351

E. Janica, J. Birbrajer, Friends and False Friends. A dictionary of "false friends" between Polish and Russian with an English translation of all entries. Almqvist & Wiksell International, 1987.

356

### BAND 23/1989

Ot sostavitelja	5
B.M. Gasparov, Tartuskaja škola 1960-ch godov kak semiotičeskij fenomen	7
K. Himmermacher, 'Semiotik der Analyse' und 'Semiotik des Textes' — Fortsetzung eines Dauergesprächs	23
V.N. Toporov, Ob indijskom variante "govorenija jazykami" v rusškoj mističeskoj tradicii	33
V.V. Ivanov, Iz zametok o tocharskich buddijskich tekstach	81
A. Syrkin, The "Indian" in Tolstoy (Part one)	85
M. Mejlach, O novych i novejšich mifologizirujuščich sistemach	115
Ju.K. Ščeglov, K tipologii novellističeskogo debjuta	133
A.A. Hansen-Löve, Weg und Ziel. Zum System der Bewegung im russischen Symbolismus der Jahrhundertwende	151
R. Fieguth, Formy i čelovek. O romanach "Ferdydurke" (1938) i "Trans-Atlantik" (1953) Vitol'da Gombroviča (1904-1969)	175
Ju.M. Lotman, Kul'tura kak sub"ekt i sama-sebe ob"ekt	187
B. Groys, Rossija kak podsoznanie zapada	199
I.P. Smirnov Ten' tvorčestva (o narode)	215
N. Ejdel'man, Zametki o npravstvennosti (po materialam otečestvennoj istorii i byta)	223
I. Pomerancev, Žizn' anatomii. — Do vsreči v "Santa Krus"	231
A.K. Žolkovskij, Metaštrichi v proze k portretu A.M. Pjatigorskogo	233
A.M. Pjatigorskij, Kommentarii k izbrannoju avtobibliografii	241

### BAND 24/1989

U. Schweier, Das "Echo der Intertextualität". Aleksandr S. Puškins Gedicht <i>Écho</i> als russische Reflexion polyglotter Signale	5
Ju.I. Levin, Simmetrija i ee narušenje v strukture liričeskogo stichotvorenija (A.S. Puškin, <i>K portretu Žukovskogo</i> , 1818)	19
M. Vajskopf, Putešestvie v Egipet (Opyt istolkovanija gogolevskogo <i>Vija</i> )	23
P.M. Waszink, The Representation of Synchrony in Gogol's <i>Nevskij Prospekt</i>	43
A. Syrkin, The "Indian" in Tolstoy (Part two)	65
S. Poljakova, Antisravnjenja i sravnjenja Vvedenskogo	87
A. Anemone, I. Martynov, Nikolai Chukovskij and Konstantin Vaginov	91
N. Čukovskij, Iz vospominanij	97
T. Lahusen, Das Geheimnis des Adun (Rekonstruktion einer Geschichte)	115
R. Bshelman, Why People Stupefy Themselves: Ageev's <i>Novel with Cocaine</i> (Towards the Solution of a Literary Puzzle)	127

<b>B. Briker, A. Viševskij</b> , Jumor v popularnoj kul'ture sovjetskogo intelligenta 60-ih - 70-ih godov	147
<b>S. Spieker</b> , Andrei Bitov's Bookish Landscapes: Travelling Through the Texts in <i>Uroki Armenii</i>	171
<b>D.F. Jakubec</b> , Zur Bedeutung des Hiatus in der tschechischen Dichtung	187
<b>H. Kuše</b> , Funktion und Verwendung koordinierender Konjunktionen in N.M. Karamzins <i>Pis'ma russkogo putešestvennika</i> (dargestellt am Beispiel der Briefe 1-45)	199
<b>A. Nagórko</b> , Zur semantischen Klassifikation der Adjektive	227
<b>U. Doleschal</b> , Perestrojka — krovnoe delo naroda: Zur Bedeutung eines politischen Schlagwortes	237
<b>L. Sawicki</b> , On Certain Types of Adjective-Complementation in Con- temporary Polish	259
<b>REZENSION</b>	
<b>I. Nyomárkay, M. Jocić, V. Vasić</b> : Školski rečnik standardnog srpsko- hrvatskog/ hrvatskosrpskog jezika. Knjiga prva A — Lj.	271

Aage A. Hansen-Löve

# Der russische Symbolismus

System und Entfaltung der poetischen Motive

I. Band: Diabolischer Symbolismus

Wien 1989 (*Veröffentlichungen der Kommission für Literaturwissenschaft, Nr. 7; Sitzungsberichte der phil.-hist. Klasse, 544. Band*) 564 Seiten, Oktav, broschiert  
S 490,- DM 70,- (ISBN 3 7001 1645 4)

Studien zur Mythopoesie und zum Symbolismus im allgemeinen und zu den entsprechenden Bewegungen der russischen Moderne im besonderen gibt es zahlreiche, zumal die Beschäftigung mit der archaisch-mythischen Substruktur der Hochkulturen am Ende unseres Jahrhunderts in faszinierender Weise die Fragestellungen der letzten Jahrhundertwende wieder aufgreift. Wie schon in seiner Arbeit *Der russische Formalismus* (Wien 1978), versucht der Autor dieses Buches die Rekonstruktion eines mehrere Jahrzehnte umfassenden Literatur- und Kunstsystems nunmehr aber nicht auf der Ebene der Theoriebildung und der literarischen Techniken, sondern unter dem Gesichtspunkt des Aufbaus und der Entwicklung eines semantischen Kode und der dazugehörigen Symbolwelt.

Während im russischen Formalismus der zehner und zwanziger Jahre unseres Jahrhunderts Fragen der literarischen Verfahren, ihrer Funktion und Evolution im Vordergrund standen, die Semantik der Kunsttexte oder gar ihre mythologische, religiöse bzw. kunstphilosophische Wertordnung ausgeklammert war, so bildet eben jene Sphäre des Symbolischen den Hauptgegenstand der vorliegenden Rekonstruktion, die in fünf Bänden die drei Hauptphasen der Symbolbildung im russischen Symbolismus nachvollziehbar machen soll. Vorgestellt werden u. a. folgende Motivkomplexe: Isolation, Entfremdung, Narzißmus, Weg und Bewegung, Leidenschaft und Erschöpfung, Leere und Nichts, Mond- und Schattenwelt, Tag- und Nachttraum, Erinnern – Vergessen, Ästhetik des Bösen, Kunstreligion usw.

Der I. Band konzentriert sich dabei auf den russischen Frühsymbolismus der neunziger Jahre des 19. Jahrhunderts, auf die destruktive bzw. nihilistische Herausbildung eines literarischen „Diabolismus“, dessen Hauptmotive und Entwicklungstendenzen anhand aller repräsentativen poetischen und theoretischen Texte der Autoren dieser Epoche analysiert und präsentiert werden. Im Mittelpunkt stehen die Werke von V. Brjusov, F. Sologub, D. Merežkovskij, Z. Gippius, K. Bal'mont – aber auch vieler *minor classics* der Spätromantik der achtziger Jahre, deren Bezug zum Symbolismus bislang noch kaum berücksichtigt wurde.

Die Nachfolgebände sollen jeweils im Jahresabstand erscheinen.



VERLAG DER ÖSTERREICHISCHEN AKADEMIE DER WISSENSCHAFTEN

КОНСТАНТИН КУЗЬМИНСКИЙ  
 ДЖЕРАЛЬД ЯНЕЧЕК  
 АЛЕКСАНДР ОЧЕРЕТЯНСКИЙ

# ЗАБЫТЫЙ АВАНГАРД РОССИЯ ПЕРВАЯ ТРЕТЬ XX СТОЛЕТИЯ

СБОРНИК СПРАВОЧНЫХ И ТЕОРЕТИЧЕСКИХ МАТЕРИАЛОВ

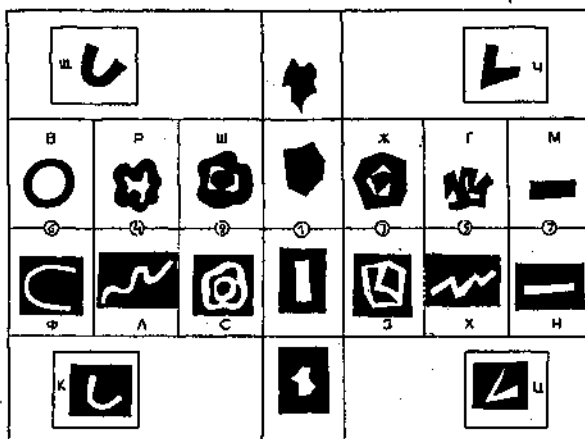

КУБО-ФУТУРИСТЫ  
 ЭГО-ФУТУРИСТЫ  
 ФУТУРИСТЫ  
 АКМЕИСТЫ  
 ЦЕНТРИФУГИСТЫ  
 ЗАУМНИКИ  
 СУПРЕМАТИСТЫ  
 НИЧЕВОКИ  
 ЭКСПРЕССИОНИСТЫ  
 МОСКОВСКИЙ ПАРНАС  
 БИОКОСМИСТЫ  
 БЕСПРЕДМЕТНИКИ  
 АКЦИДЕНТИСТЫ  
 КОНСТРУКТИВИСТЫ  
 ВНЕ ГРУПП

WIENER SLAWISTISCHER ALMANACH  
 SONDERBAND 21

335 pages; price DM 42.-

WIENER SLAWISTISCHER ALMANACH  
BAND 23, 1989  
(А.М.Пятигорскому к шестидесятилетию)

Под ред. И.П.Смирнова  
Wien 1989, 250 S., DM 42.-

Ю.М.ЛОТМАН, Культура как субъект и сама-себе объект; И.П.СМИРНОВ, Тень творчества (о народе); Б.М.ГАСПАРОВ, Тартуская школа 1960-х годов как семиотический объект; Н.ЭЙДЕЛЬМАН, Заметки о нравственности (по материалам истории и быта); К.ВИМЕРМАШЕР, "Semiotik der Analyse" und "Semiotik des Textes"; Б.ГРОЙС, Россия как подознание запада; М.МЕЙЛАХ, О новых и новейших мифологизирующих системах; В.Н.ТОПОРОВ, Об индийском варианте "говорения языками" в русской мистической традиции (к проблеме "индианизма" начала XIX века); А.СЫРКИН, The "Indian" in Tolstoy; А.А.HANSEN-LÖVE, Weg und/als Ziel im russischen Symbolismus; Ю.К.ЩЕГЛОВ, К типологии новеллистического дебюта; R.FIEGUTH, Формы и человек. О романах "Фердымурке" и "Транс-Атлантик" Витольда Гомбровича; И.ПОМЕРАНЦЕВ, Жизнь анатомии; До встречи в "Санта Крус"; А.К.ЖОЛКОВСКИЙ, Метафтрихи в прозе к портрету А.М.Пятигорского; А.М.ПЯТИГОРСКИЙ, Комментарии к избранной автобиографии.

Studies in the Life and Works of  
Mixail Kuzmin  
Edited by John E. Malmstad

WIENER SLAWISTISCHER ALMANACH, SONDERBAND 24  
Wien, Juli 1989, 212 S., DM 35.-

Inhalt: J.A. BARNSTEAD, Stylization as Renewal: The Function of Chronological Discrepancies in two Stories by Mixail Kuzmin.; S. KARLINSKY, Kuzmin, Gumilev and Cvetaeva as Neo-romantic Playwrights; G. SHMAKOV, Mixail Kuzmin i Rixard Wagner; S. TCHIMICHKIAN-JENNERGREN, L'art en tant que résurrection dans la poésie de M. Kuzmin; I. PAPERNO, Dvojničestvo i ljubovnyj treugol'nik: poétičeskij miif Kuzmina i ego puškinskaja proekcija; B. GASPAROV, Ešče raz o prekrasnoj jasnosti: éstetika M. Kuzmina v zerkale ee simvoličeskogo voploščeniya v poéme "Forel' razbivaet led"; J.E. MALMSTAD, "You must remember this": Memory's Shorthand in a Late Poem of Kuzmin; M.-L. BOTT, O postroenii p'esy Mixaila Kuzmina "Smer' Nerona" (1928-1929 g.); Letters of N.N. Sapunov to M.A. Kuzmin, Publication of J.E. MALMSTAD; From the History of the "Teatry miniatjur": Two Plays of M.A. Kuzmin, Publication of J.E. Malmstad; Letter of M.A. Kuzmin to Ja.N. Blox, Publication of J.E. MALMSTAD; J.E. MALMSTAD, "Two Elements" - two Versions; J.E. MALMSTAD, Vladislav Xodasevič in the Theater; Popravki i dobavlenija k izdaniju stixov Kuzmina.

Jerzy Faryno  
ПОЭТИКА ПАСТЕРНАКА  
("Путевые записки", "Охранная грамота")  
WIENER SLAWISTISCHER ALMANACH, SONDERBAND 22  
WIEN, Oktober 1989, ca.400 S., DM 49.-

Bestellen über: Buchvertrieb A. Neimans, Bauerstr. 28, D-8000 München



I.A.Mel'čuk

POVERCHNOSTNYJ SINTAKSIS RUSSKICH  
ČISLOVYCH VYRAŽENIJ

(The Surface Syntax of Russian Numeral Expressions)

WIENER SLAWISTISCHER ALMANACH

Sonderband 16, Wien 1985, 509 p.

öS 350.-, DM 50.-

The monograph analyzes in detail the syntactic and morphological properties of Russian constructions of the type "Cardinal Numeral + Noun Phrase", which are famous for their complexity. Within the framework of the *Meaning-Text* theory, an exhaustive formal description is proposed, covering the dependency structure of these expressions and the rules for the passage from the said structure to surface linear word strings. A number of related theoretical problems are dealt with at length: these include definition of word classes, criteria for the type and direction of surface syntactic relations, types of syntagmatic links in sentences, and others.

The coherent nature of this book makes it an important contribution to the literature on Russian syntax. Its detail and clarity should ensure that it will become a standard work of reference for questions arising in connection with Russian numerals and numeral expressions.

I.A.Mel'čuk, A.K.Zholkovsky

(with a lexicographic team)

TOLKOVO-KOMBINATORNYJ SLOVAR'  
RUSSKOGO JAZYKA

(Explanatory Combinatorial Dictionary of Modern Russian)

WIENER SLAWISTISCHER ALMANACH

Sonderband 14, Wien 1984, 992 p.

öS 630.-, DM 90.-

Second impression 1986!

The dictionary (ECD), the first work of this kind ever to be published, includes 282 Russian vocables (approx. 1000 lexemes) and features a lengthy *Introduction* (30 pages) in English, which describes in detail the lexicographic approach elaborated and applied by the authors. Essentially linked to the 'Meaning - Text' linguistic theory, it claims originality in at least three aspects:

- Formal semantic representations for all lexical data (no logical circles in the definitions; explicit decomposition of lexical meaning; the use of semantic variables).
- Formal presentation of the correspondences between the semantic and syntactic actants of any lexems, with all selectional restrictions stated (the government pattern).
- Formal exhaustive description of restricted lexical cooccurrence (lexical functions - never before in a monolingual dictionary).

### **Notice of correction**

In the table in the first part of the article: A.Syrkin, The "Indian" in Tolstoy (Part one), *Wiener Slawistischer Almanach* , Band 23, 1989, p. 91, the specification "(New Time)" must be placed not under the title "China" in the eighth column, but under "the West" - in the third column.